



ERNST DIEKGRAEFE

# MASCHINENKATALOG 2023

DAS GESAMTPROGRAMM FÜR  
WERKSTATT • BAUSTELLE • HAUS • GARTEN

**18V**  
LITHIUM-ION



ENTDECKEN SIE AUCH  
DIE NEUE AKKU-LEISTUNGSKL.  
ab Seite 14





Makita Deutschland, Ratingen



Seit über 100 Jahren vertrauen Handwerk und Industrie auf Werkzeuge von Makita. Als weltweit führender Hersteller für handgeführte Elektrowerkzeuge und zugleich einer der größten Produzenten von akkubetriebenen Werkzeugen bietet Makita ein breites Sortiment an qualitativ hochwertigen und innovativen Produkten, auf die sich die Anwender verlassen können.

Mit dem bekannten 18 V LXT-System sowie dem 40 V max. XGT-System für neue Leistungsdimensionen im Akku-Bereich bietet Makita kompetente Lösungen für zahlreiche Anwendungen in den Bereichen Handwerk, Industrie, GaLa-Bau sowie Kommunal- und Rettungstechnik. Makita vereint vielfältiges Branchenwissen und zukunftsweisende Technologie mit höchstmöglicher Zuverlässigkeit, Leistung und Produktivität.

Aktuell umfasst das Portfolio ca. 800 Maschinen zzgl. Sets, Varianten und SystemKITS sowie das passende Zubehör. Durch die konsequente Entwicklung im Bereich Akku-Technologie bietet Makita auch im Jahr 2023 weiterhin das weltweit größte 18 V Li-Ion Akku-Sortiment eines Herstellers. Allein mit dem 18 V Li-Ion Akku lassen sich bis zu 420 Werkzeuge und Gartengeräte antreiben und weitere neue LXT-Geräte werden folgen.

Seit 45 Jahren ist Makita mit einer eigenen Vertriebsniederlassung in Deutschland vertreten. Am Standort in Ratingen werden Kundenaufträge aus ganz Deutschland bearbeitet. Eine moderne Logistik mit großzügigen Lagerflächen sowie ein moderner Verwaltungsbereich zeichnen diesen Standort aus. Auch der Servicebereich bietet viel Platz für die optimale und schnelle Abwicklung von Reparaturen und Servicearbeiten. Zusätzlich zum Schulungszentrum und der Werkstatt in Ratingen bietet Makita ein wachsendes Netz an Makita Service-Centern in Deutschland. Die Makita Service-Center vereinen großzügige Showrooms mit Schulungsmöglichkeiten zentral gelegen in Berlin, Groß-Gerau bei Frankfurt a.M., Hamburg, Lehrte bei Hannover und ab Frühjahr 2023 in München.

Makita Service-Center, Hamburg  
Mehr zu unseren Makita Service-Center erfahren Sie ab Seite 180

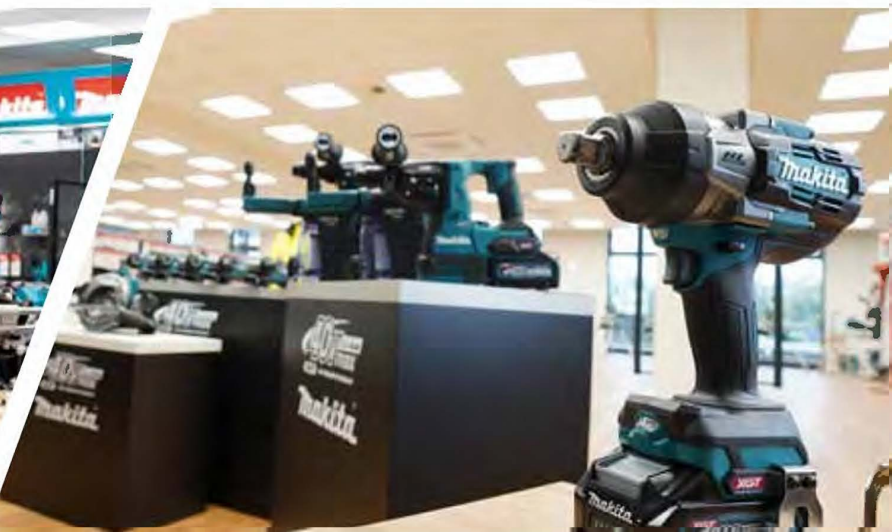
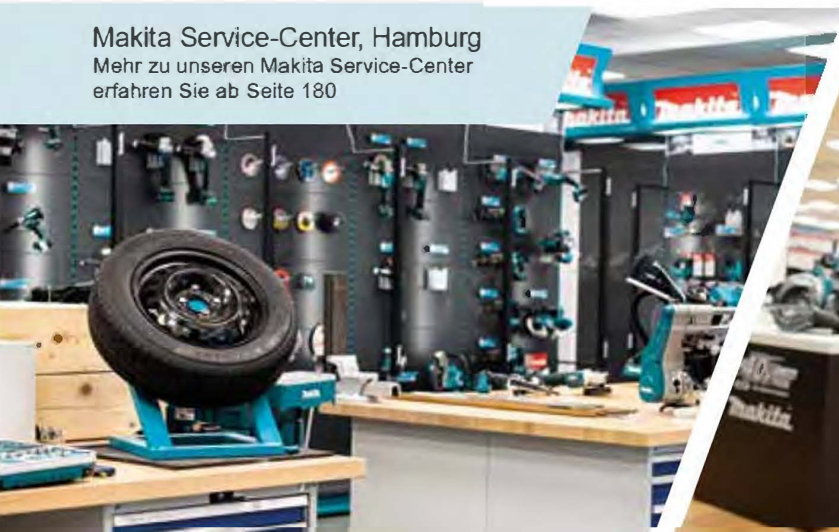



# WISSENSWERTES

## Verlängerte Garantie für registrierte Anwender

Der kurze Weg zur längeren Garantie. Registrieren Sie Ihr Elektro-Werkzeug und Akku-Werkzeug innerhalb von 4 Wochen nach Kauf in Deutschland unter [www.makita.de](http://www.makita.de) und profitieren Sie von der verlängerten Drei-Jahres-Garantie.

Ohne Registrierung beträgt die Basis-Garantiezeit 12 Monate bei gewerblichem Einsatz, 24 Monate bei privatem Gebrauch.

## Verlängerte Akku-Garantie auf zwei Jahre

Verlängern Sie die Garantie auch für Ihre Lithium-Ionen-Akkus.

Bei der Registrierung von Akku-Maschinen können Sie für die mitgelieferten Akkus die Garantiezeit auf zwei Jahre ausweiten.



## Bleiben Sie auf dem Laufenden

Besuchen Sie unsere Website:  
[www.makita.de](http://www.makita.de)

Folgen Sie uns auf Facebook, Instagram und Youtube:  
[www.facebook.de/MakitaDeutschland](http://www.facebook.de/MakitaDeutschland)  
[www.instagram.com/makita\\_deutschland/](http://www.instagram.com/makita_deutschland/)  
[www.youtube.com/c/MakitaDeutschland](http://www.youtube.com/c/MakitaDeutschland)

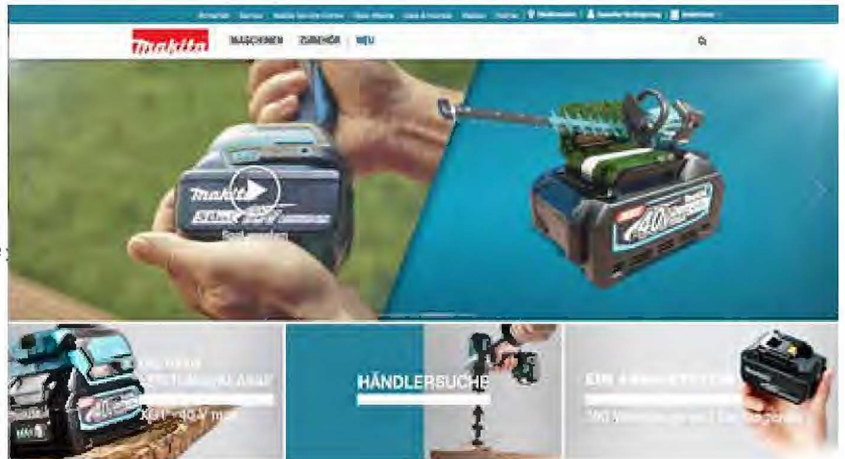

## Makita Technologien



**Auto-start Wireless System**  
Diese Bluetooth-Funktion ermöglicht es, AWS-fähige Akku-Maschinen per Knopfdruck mit einem kompatiblen Staubsauger drahtlos zu verbinden. So startet und stoppt der Staubsauger automatisch durch Ein- bzw. Ausschalten der Akku-Maschine.



**Automatic torque Drive Technology**  
Während des Betriebs wird die Drehzahl automatisch reguliert, um je nach Anforderung eine optimale Leistung zu erzielen und die Laufzeit mit einer Akku-Ladung zu verlängern.



**Active Feedback sensing Technology**  
Blockiert die Maschine am Material, wird sie in Bruchteilen einer Sekunde gestoppt und verhindert damit ein Umschlagen der Maschine.



**Anti Vibration Technology**  
Vibrationen werden bereits in der Maschine neutralisiert. Das schont den Körper bei harten Säge-, Bohr- oder Stemmarbeiten. Eine Technologie für einen längeren Arbeitseinsatz und exaktere Ergebnisse.



**Deep and Exact Cutting Technology**  
Eine spezielle Getriebekonstruktion ermöglicht große und genaue Schnitte.



**Bürstenlose Motoren**  
Bürstenlose Akku-Motoren arbeiten ohne Kohlebürsten und stellen einen nahezu verschleißfreien Antrieb dar. Zur Erzeugung der Drehbewegung benötigt der BL-Motor durch die fehlenden Bürsten weniger Strom und verursacht so auch weniger Wärme. Hierdurch arbeitet man mit jeder Akku-Ladung effizienter und länger.



**Motorbremse**  
Die Motorbremse stoppt die Maschine unmittelbar nachdem der Schalter losgelassen wird.



**Soft No Load**  
Soft No Load für weniger Vibrationen und punktgenaues Ansetzen des Einsatzwerkzeugs. Im Leerlauf wird die Motordrehzahl herunter geregelt, erst unter Last wird die volle Motorleistung zur Verfügung gestellt.



**Extreme Protection Technology**  
Staub- und spritzwasserabweisendes Gehäuse ermöglicht den Betrieb auch bei harten Baustellenbedingungen.



**Wet Guard**  
Ein verbessertes staub- und spritzwassergeschütztes Gehäuse nach IP54. Die Maschine ist gegen Spritzwasser von allen Seiten sowie das Eindringen von Fremdkörpern bis Ø 1,0 mm geschützt.

So erkennen Sie den Lieferumfang:



Akku-Anzahl & Kapazität



Schnellladegerät



Doppel-Schnellladegerät



XGT-Ladegerät



XGT-Doppel-Schnellladegerät



MAKPAC & Größe



anportkoffer/Tasche





# NEUHEITEN 40V max **40V** Li-ion max

**XGT** NEXT GENERATION TECHNOLOGY

Die neue XGT- Klasse mit 40 V max. und 2 x 40 V max. ergänzt die bewährte 18 V LXT-Produktreihe und erweitert die Einsatzmöglichkeiten von Akku-Maschinen um Anwendungen, die bisher netzstrombetriebenen Maschinen vorbehalten waren.



Schlagschrauber 1/4" Innensechskant TD003G

Seite 18



Baustrahler ML005G

Seite 36



Baustrahler ML009G

Seite 36



Radio mit Laterne MR009G

Seite 35



Kompressor XGT AC001G

Seite 33



Rührgerät XGT UT002G

Seite 30



Rührgerät XGT UT001G

Seite 30



Handkreissäge XGT HS012G

Seite 26

Sprühgerät XGT PM001G

Seite 44



Freischneider XGT UR016G

Seite 37

Freischneider XGT UR017G

Seite 38



Rasenmäher XGT LM001G

Seite 40

Rasenmäher XGT LM002G

Seite 40





# NEUHEITEN 18V

**18V**  
**LITHIUM-ION**

Schwingschleifer LXT  
DBO484  
Seite 81



Radio mit Laterne  
DMR056  
Seite 137



Saugroboter LXT  
DRC300  
Seite 96



Sprühgerät LXT  
DUS158  
Seite 120



Laubblaser LXT  
DUB187  
Seite 120



Astsäge LXT  
DUC101  
Seite 118

Heckenschere LXT  
DUH507  
Seite 114



Rasentrimmer LXT  
DUR192L  
Seite 106



Rasentrimmer LXT  
DUR193  
Seite 106



Heckenschere LXT  
DUH506  
Seite 114



# NEUHEITEN 12V max

**12V max**  
**LITHIUM-ION**

Astsäge CXT  
UC100D  
Seite 133





# MEHR POWER

Die Makita XGT-Serie setzt neue Maßstäbe und erweitert die Einsatzmöglichkeiten von Akku-Maschinen um Anwendungen, die bisher netzstrombetriebenen Maschinen vorbehalten waren. Jetzt auch mit 2 x 40 V max. für die doppelte Power. Die XGT-Klasse ergänzt die bewährte 18 V LXT-Produktreihe und bietet Anwendern eine Lösung, die besonders kraftintensive Arbeiten bewältigt.



# ROBUSTER

Die neuen Akkus sind speziell für die Abgabe von höheren Entladeströmen konzipiert. Damit halten sie auch im harten Einsatz den Anforderungen stand und liefern kontinuierlich maximale Power. Die innen liegenden Akkuzellen werden noch stärker vor Staub und Wasser geschützt. Das verbesserte, stoßabsorbierende Gehäuse macht die Akkus noch robuster und sicherer.



# DIGITALE KOMMUNIKATION

Durch die digitale Kommunikation zwischen dem Akku, der Maschine und dem Ladegerät wird eine optimale Leistung aller drei Komponenten erzielt. Mit dieser digitalen Kommunikation werden zudem, je nach Anwendung, merkbar längere Laufzeiten mit einer Akku-Ladung erreicht.





# MAKITA AKKU-SYSTEME

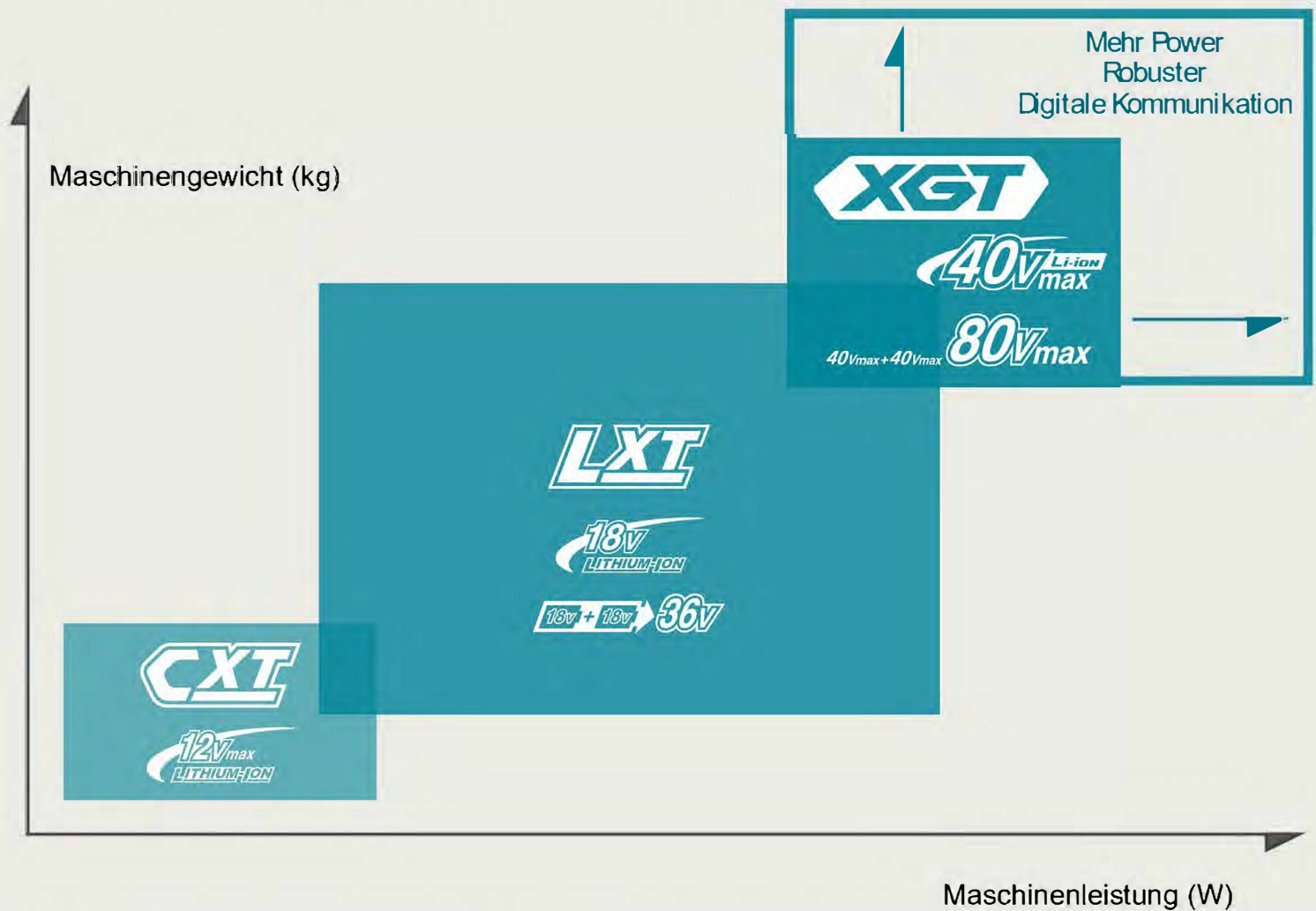

Die Kompakt-Klasse

Die CXT-Serie zeichnet sich durch eine lange Akku-Laufzeit bei kompakten Geräten aus. Die 12 V max. Klasse vereint die bewährte Makita Akku-Technologie mit leichten sowie handlichen Werkzeugen.



Das weltweit größte 18 V Li-Ion Akku-System\*

Mit der umfangreichen LXT-Serie bietet Makita einen Akku für über 420 Maschinen und Gartengeräte mit 18 V sowie 2 x 18 V. Das stetig wachsende LXT-System bietet professionelles Werkzeug für jeden Job.



Die neue Leistungsklasse

Die neue XGT-Serie erweitert die Einsatzmöglichkeiten von Akku-Maschinen um Anwendungen, die bisher netzstrombetriebenen Maschinen vorbehalten waren. 40 V max. sowie 2 x 40 V max. bieten mehr Leistung, mehr Robustheit und eine zukunftsweisende Akku-Technologie.

\*Nicht alle Modelle in Deutschland verfügbar. Stand: Januar 2023





# AKKUS, LADEGERÄTE UND LADEZEITEN

## Li-Ion Akkus

**XGT** **NEU**

Ladezeiten  
DC40RA, DC40RB

**XGT**

8,0 Ah	BL4080F (191X65-8) 289,00 € / 343,91 €		76 Minuten
5,0 Ah	BL4050F (191L47-8) 210,00 € / 249,90 €		50 Minuten
4,0 Ah	BL4040 (191B26-6) 186,00 € / 221,34 €		45 Minuten
2,5 Ah	BL4025 (191B36-3) 133,00 € / 158,27 €		28 Minuten
2,0 Ah	BL4020 (191L29-D) 113,00 € / 134,47 €		22 Minuten

Adapter  
zum Laden von  
LXT-Akkus



Schnellladegeräte  
40 V max.



**LXT** **CXT**

Schnellladegerät  
12 V max. / 18 V



**LXT**

Schnell-/Ladegeräte  
18 V



**LXT** **18V**  
Ladegerät

Ladezeiten

18 V	DC18RC DC18RD DC18RE	DC18SE DC18SF	DC18WC	DC40RA DC40RB inkl. Adapter ADP10
6,0 Ah  BL1860B (197422-4) 119,00 € / 141,61 €	55 Minuten Ladezeit für 1- 2 Akkus	130 Minuten 260 Minuten Ladezeit DC18SF 3 - 4 Akkus	160 Minuten	40 Minuten Ladezeit für 1- 2 Akkus
5,0 Ah  BL1850B 197280-8 108,00 € / 128,52 €	45 Minuten Ladezeit für 1- 2 Akkus	130 Minuten 220 Minuten Ladezeit DC18SF 3 - 4 Akkus	135 Minuten	40 Minuten Ladezeit für 1- 2 Akkus
4,0 Ah  BL1840B (197265-4) 89,00 € / 105,91 €	36 Minuten Ladezeit für 1- 2 Akkus	90 Minuten 180 Minuten Ladezeit DC18SF 3 - 4 Akkus	110 Minuten	29 Minuten Ladezeit für 1- 2 Akkus
3,0 Ah  BL1830B (197599-5) 74,00 € / 88,06 €	22 Minuten Ladezeit für 1- 2 Akkus	60 Minuten 120 Minuten Ladezeit DC18SF 3 - 4 Akkus	80 Minuten	22 Minuten Ladezeit für 1- 2 Akkus
2,0 Ah  BL1820B (197254-9) 67,00 € / 79,73 €	24 Minuten Ladezeit für 1- 2 Akkus	45 Minuten 90 Minuten Ladezeit DC18SF 3 - 4 Akkus	55 Minuten	24 Minuten Ladezeit für 1- 2 Akkus
1,5 Ah  BL1815N (195235-0) 62,00 € / 73,78 €	15 Minuten Ladezeit für 1- 2 Akkus	30 Minuten 60 Minuten Ladezeit DC18SF 3 - 4 Akkus	40 Minuten	15 Minuten Ladezeit für 1- 2 Akkus

**CXT**

Ladezeiten

12 V max.	DC10SB DC18RE	DC10WD
4,0 Ah  BL1041B (197406-2) 62,00 € / 73,78 €	60 Minuten	130 Minuten
2,0 Ah  BL1021B (197396-9) 45,00 € / 53,55 €	30 Minuten	70 Minuten
1,5 Ah  BL1016 (197393-5) 44,00 € / 49,70 €	22 Minuten	50 Minuten

**CXT**

Schnell-/Ladegeräte  
12 V max.





# RÜCKENTRAGBARE AKKUS

**18V**  
LITHIUM-ION

18V + 18V → **36V**

**40V** Li-ion  
max



Rückentragbarer Akku  
PDC1200A01



Rückentragbare Akku-Bank  
PDC01  
191A59-5



## Power-Source-Kits

	Inhalt / Lieferung im Karton	Art.-Nr.	Preis ohne MwSt.	Preis inkl. MwSt.	optional MAKPAC Gr. / Art.-Nr.	Tiefziehteil
<b>CXT</b>	2 x Akku BL1041B 4,0 Ah 1 x Schnellladegerät DC10SB	191L68-0	157,00 €	186,83 €	1 / 821549-5	838454-9
	2 x Akku BL1840B 4,0 Ah, 1 x Schnellladegerät DC18RC	197490-7	207,00 €	246,33 €	1 / 824549-5	838110-1
	2 x Akku BL1840B 4,0 Ah, 1 x Doppel-Schnellladegerät DC18RD	199481-4	255,00 €	303,45 €	3 / 821551-8	839205-3
	2 x Akku BL1850B 5,0 Ah, 1 x Schnellladegerät DC18RC	197570-9	224,00 €	266,56 €	1 / 821549-5	838110-1
<b>LXT</b>	2 x Akku BL1850B 5,0 Ah, 1 x Doppel-Schnellladegerät DC18RD	199482-2	272,00 €	323,68 €	3 / 821551-8	839205-3
	3 x Akku BL1850B 5,0 Ah, 1 x Doppel-Schnellladegerät DC18RD	198458-6	339,00 €	403,41 €	3 / 821551-8	839205-3
	4 x Akku BL1850B 5,0 Ah, 1 x Doppel-Schnellladegerät DC18RD	199483-0	425,00 €	505,75 €	3 / 821551-8	839205-3
	2 x Akku BL1860B 6,0 Ah, 1 x Schnellladegerät DC18RC	199480-6	235,00 €	279,65 €	1 / 821549-5	838110-1
	2 x Akku BL1860B 6,0 Ah, 1 x Doppel-Schnellladegerät DC18RD	199484-8	284,00 €	337,96 €	3 / 821551-8	839205-3
	4 x Akku BL1860B 6,0 Ah, 1 x Doppel-Schnellladegerät DC18RD	199485-6	486,00 €	578,34 €	3 / 821551-8	839205-3
<b>XGT</b>	2 x Akku BL4025, 1 x Schnellladegerät DC40RA	191L76-1	367,00 €	436,73 €	1 / 821549-5	835G74-4
	2 x Akku BL4040 1 x Schnellladegerät DC40RA	191J97-1	475,00 €	565,25 €	1 / 821549-5	835G74-4
	Inhalt / Lieferung im MAKPAC					
<b>LXT</b>	2 x Akku BL1830B 3,0 Ah, 1 x Schnellladegerät DC18RC 1 x MAKPAC Gr. 1	197952-5	196,00 €	233,24 €	1 / 821549-5	838110-1
	2 x Akku BL4020 2,0 Ah, 1 x Schnellladegerät DC40RA, 1 x MAKPAC Gr. 1	191V07-0	328,00 €	390,32 €	1 / 821549-5	835G74-2
<b>XGT</b>	2 x Akku BL4050F 5,0 Ah, 1 x Schnellladegerät DC40RA, 1 x MAKPAC Gr. 2	191V35-5	515,00 €	612,85 €	2 / 821550-0	835X86-7
	2 x Akku BL4050F 5,0 Ah 1 x Doppel-Schnellladegerät DC40RB, 1 x MAKPAC Gr. 3	191U13-9	605,00 €	719,95 €	3 / 821551-8	835W98-4
	4 x Akku BL4050F 5,0 Ah 1 x Doppel-Schnellladegerät DC40RB, 1 x MAKPAC Gr. 3	191U42-2	1.021,00 €	1.214,99 €	3 / 821551-8	835W98-4
	2 x Akku BL4080F 8,0 Ah, 1 x Doppel-Schnellladegerät DC40RB, 1 x MAKPAC 3	191Y97-1	688,00 €	818,72 €	3 / 821551-8	8355E1-2

**NEU**



# Inhalt



Schrauben	Bohrschrauber	16
	Schlagbohrschrauber	16
	Schlagschrauber 1/2" Außenvierkant	17
	Schlagschrauber 3/4" Außenvierkant	17
	Schlagschrauber 1/4" Innensechskant	18
Bohren	Winkelbohrmaschinen	18
Hammerbohren und Stemmen	Bohrhämmer	18
	Kombihämmer	19
	Stemmhämmer	20
Metallbearbeitung	Winkelschleifer	21
	Trennschleifmaschinen	24
Reciprosägen	Reciprosägen	24
Sägen (Holz)	Handkreissägen	25
	Tauchsägen	26
	Kapp- und Gehrungssägen	27
	Bandsägen	28
Fräsen und Hobeln	Einhandfräsen	28
	Hobel	28
Schleifen und Polieren	Exzenterpolierer	28
Betonbau	Betonverdichter	29
Tackern und Nageln	Pintacker	29
	Stauchkopfnagler	29
Rühren und Mischen	Rührgeräte	30
Reinigen im Innenbereich	Staubsauger	31
	Rucksackstaubsauger	32
Druckluft und Vakuum	Gebläse	33
	Kompressoren	33
Mobiler Komfort	Lüfter	33
	Kühl- und Wärmeboxen	34
	Wasserkocher	34
Unterhaltung	Bausellenradios	35
Beleuchtung	Baustrahler	36
	Lampen	36
Haus, Hof und Garten	Freischneider	37
	Multifunktionsantriebe	39
	Rasenmäher	40
	Heckenscheren	41
	Kettensägen	42
	Top-Handle-Kettensägen	42
	Hochentaster	43
	Laubbläser	43
	Erdborhrer	44
	Sprühgeräte	44
	Trennschleifer	44
	Rasenmäher	46

64V



Haus, Hof und Garten	Laubbläser	47
Haus, Hof und Garten	Rasenmäher	47
	Freischneider	48
	Bohrschrauber	52
	Schlagbohrschrauber	53
	Schlagschrauber 1/4" Innensechskant	57
	Schlagschrauber 1/2" Außenvierkant	58
	Ratschenschrauber	59
	Schlagschrauber 3/4" Außenvierkant	59
	Schlagschrauber 3/8" Außenvierkant	59
	Impulsschrauber	60
	Quadroschrauber	60
	Winkelschlagschrauber	60
Bohren	Winkelbohrmaschinen	61
Hammerbohren und Stemmen	Bohrhämmer	62
	Kombihämmer	62
	Meißelhämmer	62
Metallbearbeitung	Winkelschleifer	65
	Bandfeilen	68
	Metallbandsägen	68
	Metallhandkreissägen	68
	Trennschleifmaschinen	68
	Blechscheren	69
	Geradschleifer	70
	Gewindestangentrenner	70
	Knabber	70
	Blindnietselzgeräte	71
	Feltpressen	71
Reciprosägen	Reciprosägen	71
Sägen (Holz)	Pendelhubstichsägen	72
	Handkreissägen	74
	Tauchsägen	76
	Kapp- und Gehrungssägen	77
Fräsen und Hobeln	Hobel	79
	Multifunktionsfräsen	79
	Nutfräsen	79
Multifunktionswerkzeuge	Multifunktionswerkzeuge	80
Schleifen und Polieren	Exzenterpolierer	81
	Schwingschleifer	81
	Exzenterpolierer	82
	Schleifer / Polierer	82
Tackern und Nageln	Pintacker	83
	Stauchkopfnagler	83
	Tacker	83



Schrauben	Bohrschrauber	16
	Schlagbohrschrauber	16
	Schlagschrauber 1/2" Außenvierkant	17
	Schlagschrauber 3/4" Außenvierkant	17
	Schlagschrauber 1/4" Innensechskant	18
Bohren	Winkelbohrmaschinen	18
Hammerbohren und Stemmen	Bohrhämmer	18
	Kombihämmer	19
	Stemmhämmer	20
Metallbearbeitung	Winkelschleifer	21
	Trennschleifmaschinen	24
Reciprosägen	Reciprosägen	24
Sägen (Holz)	Handkreissägen	25
	Tauchsägen	26
	Kapp- und Gehrungssägen	27
Fräsen und Hobeln	Einhandfräsen	28
	Hobel	28
Schleifen und Polieren	Exzenterpolierer	28
Betonbau	Betonverdichter	29
Tackern und Nageln	Pintacker	29
	Stauchkopfnagler	29
Rühren und Mischen	Rührgeräte	30
Reinigen im Innenbereich	Staubsauger	31
	Rucksackstaubsauger	32
Druckluft und Vakuum	Gebläse	33
	Kompressoren	33
Mobiler Komfort	Lüfter	33
	Kühl- und Wärmeboxen	34
	Wasserkocher	34
Unterhaltung	Bausellenradios	35
Beleuchtung	Baustrahler	36
	Lampen	36
Haus, Hof und Garten	Freischneider	37
	Multifunktionsantriebe	39
	Rasenmäher	40
	Heckenscheren	41
	Kettensägen	42
	Top-Handle-Kettensägen	42
	Hochentaster	43
	Laubbläser	43
	Erdborhrer	44
	Sprühgeräte	44
	Trennschleifer	44
	Rasenmäher	46
	Laubbläser	47
	Rasenmäher	47
	Freischneider	48
	Bohrschrauber	52
	Schlagbohrschrauber	53
	Schlagschrauber 1/4" Innensechskant	57
	Schlagschrauber 1/2" Außenvierkant	58
	Ratschenschrauber	59
	Schlagschrauber 3/4" Außenvierkant	59
	Schlagschrauber 3/8" Außenvierkant	59
	Impulsschrauber	60
	Quadroschrauber	60
	Winkelschlagschrauber	60
Bohren	Winkelbohrmaschinen	61
Hammerbohren und Stemmen	Bohrhämmer	62
	Kombihämmer	62
	Meißelhämmer	62
Metallbearbeitung	Winkelschleifer	65
	Bandfeilen	68
	Metallbandsägen	68
	Metallhandkreissägen	68
	Trennschleifmaschinen	68
	Blechscheren	69
	Geradschleifer	70
	Gewindestangentrenner	70
	Knabber	70
	Blindnietselzgeräte	71
	Feltpressen	71
Reciprosägen	Reciprosägen	71
Sägen (Holz)	Pendelhubstichsägen	72
	Handkreissägen	74
	Tauchsägen	76
	Kapp- und Gehrungssägen	77
Fräsen und Hobeln	Hobel	79
	Multifunktionsfräsen	79
	Nutfräsen	79
Multifunktionswerkzeuge	Multifunktionswerkzeuge	80
Schleifen und Polieren	Exzenterpolierer	81
	Schwingschleifer	81
	Exzenterpolierer	82
	Schleifer / Polierer	82
Tackern und Nageln	Pintacker	83
	Stauchkopfnagler	83
	Tacker	83



Trockenbau	Schnellbauschrauber	84
	Magazinschrauber	85
	Trockenbausägen	85
	Langhalschleifer	86
	Rotationsschneider	86
Betonbau	Betonverdichter	87
	Bewehrungsverbinde	87
	Moniereisenschneider	88
Verfugen und Abdichten	Kartuschenpistolen	87
Rühren und Mischen	Rührgeräte	88
Beton, Stein, Fliesen & Glas	Diamantwerkzeuge	89
Heißluft	Heißluftgebläse	89
Reinigen im Innenbereich	Staubsauger	90
	Rucksackstaubsauger	94
	Saugroboter	96
Funktionskleidung	Klimajacken	97
	Klimawesten	97
	Thermojacken	97
	Thermowesten	97
	Heizdecken	98
Druckluft und Vakuum	Kompressoren	98
	Vakuumpumpen	99
Messen	Ortungsgeräte	99
Mobiler Komfort	Kaffeemaschinen	100
	Kühl- und Wärmeboxen	100
	Wasserkocher	100
	Lüfter	101
Beleuchtung	Baustrahler	102
	Lampen	102
Haus, Hof und Garten	Schubkarren	104
	Rasentrimmer	105
	Freischneider	107
	Multifunktionsantriebe	108
	Rasenmäher	110
	Heckenscheren	114
	Grasscheren	115
	Heckenschneider	116
	Hochentaster	116
	Kettensägen	117
	Astsägen	118
	Astscheren	118
	Erdborhrer	118
	Laubbläser	119
	Sprühgeräte	120
	Trennschleifer	120
	Hochdruckreiniger	121
	Schlagbohrschrauber	122
	Bohrschrauber	123
	Schlagschrauber 1/4" Innensechskant	123
	Ratschenschrauber	124
	Schlagschrauber 1/2" Außenvierkant	124
	Winkelschlagschrauber	124
	Winkelbohrmaschinen	124
Bohren	Bohrhämmer	125
Hammerbohren und Stemmen	Bohrhämmer	125
Metallbearbeitung	Gewindestangentrenner	125
Reciprosägen	Reciprosägen	125
Sägen (Holz)	Pendelhubstichsägen	125
	Handkreissägen	126
Multifunktionswerkzeuge	Multifunktionswerkzeuge	126
Schleifen und Polieren	Schleifer / Polierer	126
Schneiden	Universalscheren	126
Beton, Stein, Fliesen & Glas	Glas und Fliesenschneider	127
Tackern und Nageln	Pintacker	127
	Tacker	127
Trockenbau	Trockenbausägen	127
Verfugen und Abdichten	Kartuschenpistolen	127
Druckluft und Vakuum	Kompressoren	128
Mobiler Komfort	Lüfter	128
Reinigen im Innenbereich	Staubsauger	128
Messen	Kreuzlinienlaser	129
	Linienlaser	129
	Multilinielaser	130
	Rotationslaser	131
Beleuchtung	Lampen	132
Funktionskleidung	Thermowesten	132
Haus, Hof und Garten	Astsägen	133
	Grasscheren	133
	Heckenschneider	133
	Rasentrimmer	133
	Laubbläser	134
	Sprühgeräte	134
Beleuchtung	Lampen	135
Schrauben	Knickschlagschrauber	135
	Knickschrauber	135
Tackern und Nageln	Gasnagler	136
Unterhaltung	Baustellenradios	137
	Lautsprecher	138
Batteriebetr. Messen	Entfernungsmesser	138



Batteriebetr. Messen	Entfernungsmesser	138
----------------------	-------------------	-----



<b>230 V</b>	Schrauben	Schlagschrauber 1" Außenvierkant	139
		Schlagschrauber 1/2" Außenvierkant	139
		Schlagschrauber 1/4" Innensechskant	139
		Schlagschrauber 3/4" Außenvierkant	139
	Bohren	Bohrmaschinen	140
	Winkelbohrmaschinen	141	
Schlagbohren	Schlagbohrmaschinen	141	
Hammerbohren und Stemmen	Bohrhämmer	142	
	Meißelhämmer	142	
	Kombihämmer	143	
	Stemmhämmer	144	
Metallbearbeitung	Winkelschleifer	145	
	Trennschleifmaschinen	148	
	Bandfeilen	149	
	Geradschleifer	149	
	Blechscheren	150	
	Knabber	150	
	Schleifböcke	150	
	Magnetbohrmaschinen	151	
Recipmsägen	Recipsägen	151	
Sägen (Holz)	Pendelhubstichsägen	151	
	Handkreissägen	152	
	Stichsägen	152	
	Tauchsägen	153	
	Tisch-, Kapp- und Gehrungssägen	154	
	Kapp- und Gehrungssägen	155	
	Tischkreissägen	157	
	Bandsägen	158	
Fräsen und Hobeln	Dickenhobel	158	
	Einhandfräsen	159	
	Oberfräsen	159	
	Nutfräsen	160	
	Plattenfräse	160	
	Hobel	161	
Multifunktionswerkzeuge	Multifunktionswerkzeuge	161	
Schleifen und Polieren	Exzentrerschleifer	162	
	Schwingschleifer	162	
	Bandschleifer	163	
	Bürstenschleifer	164	
	Schleifer / Polierer	164	
Trockenbau	Schnellbauschrauber	164	
	Magazinschrauber	165	
	Rotationschneider	165	
Beton, Stein, Fliesen & Glas	Diamantwerkzeuge	165	
	Beton- und Steinschleifer	166	
	Mauernutfräsen	166	
Heißluft	Heißluftgebläse	167	
Rühren und Mischen	Rührgeräte	167	
Reinigen im Innenbereich	Staubsauger	168	
Haus, Hof und Garten	Rasentrimmer	170	
	Rasenmäher	171	
	Vertikutierer	172	
	Häcksler	173	
	Laubbläser	173	
	Heckenscheren	174	
	Kettensägen	175	
	Hochdruckreiniger	177	
	Tauchpumpen	177	



## MEHR POWER ROBUSTER DIGITALE KOMMUNIKATION



Die neue  
Leistungsklasse

Die neue XGT-Serie erweitert die Einsatzmöglichkeiten von Akku-Maschinen um Anwendungen, die bisher netzstrombetriebenen Maschinen vorbehalten waren. 40 V max. sowie 2 x 40 V max. bieten mehr Leistung, mehr Robustheit und eine zukunftsweisende Akku-Technologie.

Unser XGT-Sortiment finden Sie ab Seite 14.



Das weltweit größte  
18 V Li-Ion Akku-System\*

Mit der umfangreichen LXT-Serie bietet Makita einen Akku für über 420 Maschinen und Gartengeräte mit 18 V sowie 2 x 18 V. Das stetig wachsende LXT-System bietet professionelles Werkzeug für jeden Job. Unser LXT-Sortiment finden Sie ab Seite 49.



Die Kompakt-Klasse

Die CXT-Serie zeichnet sich durch eine lange Akku-Laufzeit bei kompakten Geräten aus. Die 12 V max. Klasse vereint die bewährte Makita Akku-Technologie mit leichten sowie handlichen Werkzeugen.

Unser CXT-Sortiment finden Sie ab Seite 122.

\*Nicht alle Modelle in Deutschland verfügbar. Stand: Januar 2023



# Maschinenverzeichnis A-Z

1100.....	161	DA001G.....	18	DGA515.....	66	DLS714.....	77	DUB184.....	119
1806B.....	161	DA332D.....	124	DGA517.....	66	DLW140.....	68	DUB185.....	119
1911B.....	161	DA333D.....	124	DGA519.....	66	DLX2414JX4.....	53	DUB186.....	119
2012NB.....	158	DA3010F.....	141	DGA520.....	66	DML185.....	102	<b>DUB187 - NEU</b> .....	120
2704N.....	157	DA3011F.....	141	DGA521.....	67	DML800.....	102	DUB362.....	119
2712.....	157	DA4000LR.....	141	DGA900.....	65	DML801.....	102	DUB363.....	119
3706.....	165	DA4031.....	141	DGA901.....	65	DML802.....	102	<b>DUC101 - NEU</b> .....	118
4100KB.....	166	DBM080.....	165	DGD800.....	70	DML805.....	102	DUC122.....	117
4112HS.....	149	DBM130.....	166	DGP180.....	71	DML806.....	102	DUC254.....	117
4131.....	148	DBM131.....	166	DHG181.....	89	DML808.....	102	DUC256.....	117
4327.....	152	DBM230.....	166	DHK180.....	62	DML810.....	103	DUC307.....	117
4329.....	151	DBN500.....	83	DHP451.....	56	DML812.....	103	DUC353.....	117
4350FCT.....	152	DBN600.....	83	DHP453.....	54	DML814.....	103	DUH502.....	115
4351FCT.....	152	DBO180.....	81	DHP453#S01.....	54	DML815.....	103	<b>DUH506 - NEU</b> .....	114
5017RKB.....	153	DBO380.....	81	DHP482.....	56	DML816.....	102	<b>DUH507 - NEU</b> .....	114
5103R.....	153	DBO480.....	81	DHP484.....	55	DMP180.....	98	DUH523.....	115
5143R.....	153	<b>DBO484 - NEU</b> .....	81	DHP485.....	54	DMP181.....	98	DUH601.....	115
5903R.....	153	DBS180.....	68	DHP486.....	56	<b>DMR056 - NEU</b> .....	137	DUH751.....	115
6408.....	141	DCB200.....	98	DHP487.....	54	DMR112.....	137	DUM604.....	115
6413.....	140	DCC500.....	89	DHR171.....	62	DMR115.....	137	DUN461W.....	116
6842.....	165	DCE090.....	120	DHR182.....	64	DMR202.....	138	DUN500W.....	116
6906.....	139	DCF102.....	101	DHR182#S01.....	64	DMR301.....	137	DUN600L.....	116
6952.....	139	DCF203.....	101	DHR243.....	63	DP2010.....	140	DUP361.....	118
6953.....	139	DCF301.....	101	DHR243.....	63	DP2011.....	140	DUP362.....	118
9031.....	149	DCG180.....	87	DHR280.....	63	DP3003.....	140	DUR181.....	105
9032.....	149	DCJ205.....	97	DHR281.....	63	DP4001.....	140	DUR189.....	105
9046.....	163	DCJ206.....	97	DHR283.....	62	DP4003.....	140	DUR190L.....	105
9237CB.....	164	DCL181F.....	91	DHR283#S01.....	63	DP4011.....	140	DUR190U.....	105
9403.....	164	DCL182.....	91	DHR400.....	62	DP4700.....	140	DUR191L.....	106
9404.....	164	DCL184.....	93	DHS630.....	74	DPB183.....	68	DUR191U.....	106
9558HNR.....	146	DCL280F.....	91	DHS660.....	75	DPJ180.....	79	<b>DUR192L - NEU</b> .....	106
9558NBR.....	146	DCL281F.....	91	DHS661.....	75	DPO500.....	82	<b>DUR193 - NEU</b> .....	106
9558PB.....	146	DCL501.....	93	DHS680.....	75	DPO600.....	82	DUR194.....	107
9565CR.....	147	DCM501.....	100	DHS782.....	74	DPT353.....	83	DUR368A.....	107
9565HR.....	147	DCO180.....	86	DHS783.....	74	DPV300.....	82	DUR368L.....	107
9741.....	164	DCO181.....	86	DHS900.....	74	DRC200.....	96	DUR369A.....	108
9902.....	163	DCS553.....	68	DHW080.....	121	<b>DRC300 - NEU</b> .....	96	DUR369L.....	108
9903.....	163	DCU180.....	104	DJN161.....	70	DRS780.....	74	DUS054.....	120
9910.....	163	DCV202.....	97	DJR183.....	71	DRT50.....	79	<b>DUS158 - NEU</b> .....	120
9911.....	163	DCW180.....	100	DJR186.....	72	DRV150.....	71	DUT130.....	88
9920.....	164	DDA350.....	61	DJR187.....	72	DRV250.....	71	DUT131.....	88
<b>AC001G - NEU</b> .....	33	DDA351.....	61	DJR188.....	72	DS4012.....	141	DUX18.....	108
AS001G.....	33	DDA450.....	61	DJR189.....	72	DSC102.....	70	DUX60.....	108
BO3711.....	162	DDA460.....	61	DJR360.....	71	DSC121.....	70	DVC150L.....	90
BO4555.....	162	DDF451.....	53	DJS101.....	69	DSC163.....	88	DVC155L.....	90
BO4558.....	162	DDF482.....	53	DJS131.....	69	DSC251.....	88	DVC157L.....	90
BO4565.....	162	DDF484.....	52	DJS161.....	69	DSD180.....	85	DVC261.....	94
BO4566.....	163	DDF485.....	52	DJS200.....	69	DSL800.....	86	DVC265.....	94
BO4900V.....	163	DDF486.....	53	DJS800.....	69	DSP600.....	76	DVC350.....	93
BO4901.....	163	DDF487.....	52	DJV181.....	72	DSP601.....	76	DVC560.....	92
BO5031.....	162	DDG460.....	118	DJV182.....	73	DSS501.....	75	DVC660.....	94
BO5041.....	162	DF001G.....	16	DJV184.....	73	DST221.....	83	DVC665.....	94
BO6030.....	162	DF002G.....	16	DK0052G.....	147	DTD153.....	57	DVC750L.....	93
BO6050.....	162	DF012D.....	135	DKP180.....	79	DTD157.....	57	DVP180.....	99
CA5000.....	160	DF333D.....	123	DKP181.....	79	DTD171.....	57	DVP181.....	99
CC301D.....	127	DFJ212.....	97	DKT360.....	100	DTD172.....	57	DVR450.....	87
CE001G.....	44	DFJ213.....	97	DLM330.....	110	DTL061.....	60	DWD181.....	99
CF001G.....	33	DFJ214.....	97	DLM382.....	110	DTM51.....	80	DWR180.....	59
CF002G.....	33	DFJ304.....	97	DLM432.....	110	DTM52.....	80	ELM3320.....	171
CF101D.....	128	DFN350.....	83	DLM463.....	111	DTP141.....	60	ELM4120.....	171
CG100D.....	127	DFR550.....	85	DLM465.....	111	DTR180.....	87	ELM4121.....	171
CL001G.....	31	DFR551.....	85	DLM480.....	111	<b>DTR181-NEU</b> .....	87	ELM4620.....	172
CL003G.....	32	DFR750.....	85	DLM481.....	112	DTS141.....	60	ELM4621.....	172
CL107FD.....	128	DFS250.....	84	DLM534.....	112	DTW180.....	59	FN001G.....	29
CL108FD.....	128	DFS251.....	84	DLM536.....	112	DTW181.....	58	FS2300.....	164
CL121D.....	128	DFS452.....	84	DLM537.....	113	DTW300.....	58	FS2500.....	165
CP100D.....	126	DFV210.....	97	DLM538.....	113	DTW302.....	59	FS2700.....	165
CS002G.....	24	DG001G.....	44	DLM539.....	113	DTW700.....	58	FS4000.....	165
CV101D.....	132	DGA504.....	65	DLS111.....	77	DTW701.....	58	FS4300.....	165
CW001G.....	34	DGA511.....	65	DLS211.....	77	DTW1001.....	59	FS6300.....	165
CW002G.....	34	DGA513.....	65	DLS600.....	78	DTW1002.....	58	GA005G.....	22
CW003G.....	34	DGA514.....	66	DLS713.....	78	DUA301.....	116	GA008G.....	21



GA013G.....	22	HR3541FC.....	143	MP001G.....	33	UC3541A.....	176	UT1401.....	167
GA016G.....	22	HR4013C.....	143	MP100D.....	128	UC3551A.....	176	UT1600.....	167
GA023G.....	22	HR4510C.....	143	MR003G.....	35	UC4041A.....	176	UV3200.....	172
GA035G.....	22	HR4511C.....	144	MR004G.....	35	UC4051A.....	176	UV3600.....	173
GA036G.....	23	HR5212C.....	144	MR007G.....	35	UC4551A.....	176	UX01G.....	39
GA038G.....	23	HS004G.....	25	MR009G.....	35	UD2500.....	173	VC003G.....	32
GA041G.....	23	HS009G.....	25	N5900B.....	153	UH004G.....	41	VC005G.....	32
GA044G.....	23	HS011G.....	25	PB002G.....	28	UH005G.....	41	<b>VC006GM - NEU</b> .....	31
GA047G.....	23	<b>HS012G - NEU</b> .....	26	PC5001C.....	166	UH006G.....	41	<b>VC007GL - NEU</b> .....	31
GA4530R.....	145	HS301D.....	126	PC5010C.....	167	UH007G.....	41	VC008G.....	32
GA5030R.....	145	HS0600.....	153	PF0410.....	177	UH014G.....	41	VC009G.....	32
GA5040C.....	146	HS6101.....	152	PF0610.....	177	UH4261.....	174	VC1310L.....	168
GA5040R.....	146	HS6601.....	152	PF1010.....	177	UH4570.....	174	VC2000L.....	168
GA5041C.....	146	HS7101.....	152	PF1110.....	177	UH4861.....	174	VC2012L.....	168
GA5050R.....	146	HS7601.....	152	PJ7000.....	160	UH5261.....	174	VC2512L.....	168
GA5080R.....	147	HS7611.....	153	<b>PM001G - NEU</b> .....	44	UH5570.....	174	VC3011L.....	168
GA6040C.....	146	HW102.....	177	PO5000C.....	164	UH5580.....	175	VC3012L.....	169
GA7050R.....	147	HW131.....	177	PT001G.....	29	UH6570.....	175	VC3012M.....	169
GA9020R.....	147	HW132.....	177	PT354D.....	127	UH6580.....	175	VC3210L.....	169
GA9030R.....	147	HW1200.....	177	PV001G.....	28	UH7580.....	175	VC4210M.....	169
GA9040R.....	148	HW1300.....	177	RV301D.....	126	UM600D.....	133	VR001G.....	29
GA9050R.....	148	JN1601.....	150	RP0900.....	159	UN460WD.....	133	VR003G.....	29
GA9061R.....	148	JN3201.....	151	RP1111C.....	159	UR002G.....	38	VR004G.....	29
GA9070.....	148	JR001G.....	24	RP1802.....	159	UR003G.....	38	WR100D.....	124
GA9071.....	148	JR002G.....	24	RP2302FC.....	159	UR006G.....	37		
GB602.....	150	JR103D.....	125	RS001G.....	25	UR007G.....	37		
GB801.....	150	JR1000FT.....	151	RS002G.....	25	UR012G.....	37		
GD0600.....	149	JR3051T.....	151	RT001G.....	28	<b>UR013G - NEU</b> .....	38		
GD0603.....	149	JR3061T.....	151	RT0702C.....	159	<b>UR014G - NEU</b> .....	38		
GD0800C.....	149	JR3070CT.....	151	SA7000C.....	164	<b>UR016G - NEU</b> .....	37		
GD0801C.....	149	JS1000.....	150	SC103D.....	125	<b>UR017G - NEU</b> .....	38		
GD0810C.....	149	JS1601.....	150	SD100D.....	127	UR100D.....	133		
GD0811C.....	150	JS1602.....	150	SG150.....	166	UR101C.....	48		
GF600.....	136	JS3201.....	150	SG181.....	166	UR201C.....	48		
GN420C.....	136	JV102D.....	125	SG1251.....	166	UR2300.....	170		
GN900.....	136	JV103D.....	125	SK40GD.....	129	UR3000.....	170		
HB350.....	151	JV0600.....	151	SK105D.....	129	UR3500.....	170		
HG5030.....	167	KP001G.....	28	SK105GD.....	129	US053D.....	134		
HG6031V.....	167	KP0800.....	161	SK106D.....	130	<b>UT001G - NEU</b> .....	30		
HG6531C.....	167	KP0810.....	161	SK106GD.....	130	<b>UT002G - NEU</b> .....	30		
HK0500.....	144	KP0810C.....	161	SK209GD.....	130	UT1200.....	167		
HK1820.....	142	KT001G.....	34	SK312GD.....	130	UT1400.....	167		
HM001G.....	20	LB1200F.....	158	SK700D.....	129				
HM002G.....	20	LC1230.....	148	SK700GD.....	129				
HM0871C.....	144	LD030P.....	138	SKR200.....	131				
HM1111C.....	144	LD050P.....	138	SP001G.....	26				
HM1213C.....	144	LD080P.....	138	SP6000.....	153				
HM1214C.....	145	LF1000.....	154	ST113D.....	127				
HM1317C.....	145	LH1040F.....	154	TD001G.....	18				
HM1317CB.....	145	LH1201FL.....	154	<b>TD003G - NEU</b> .....	18				
HM1512.....	145	LM001C.....	47	TD022D.....	135				
HM1812.....	145	<b>LM001G - NEU</b> .....	40	TD0101F.....	139				
HP001G.....	16	LM001J.....	46	TD110D.....	123				
HP002G.....	16	<b>LM002G - NEU</b> .....	40	TL064D.....	124				
HP333D.....	122	LM002J.....	46	TM30D.....	126				
HP1631.....	141	LS002G.....	27	TM3010C.....	161				
HP2051.....	141	LS003G.....	27	TW001G.....	17				
HP2051F.....	142	LS004G.....	27	TW004G.....	17				
HP2071.....	142	LS0714.....	155	TW007G.....	17				
HP2071F.....	142	LS0815FL.....	155	TW008G.....	17				
HR003G.....	19	LS1018L.....	155	TW141D.....	124				
HR004G.....	19	LS1019L.....	156	TW161D.....	123				
HR004G#S01.....	19	LS1219L.....	156	TW0200.....	139				
HR005G.....	18	LW1400.....	148	TW0350.....	139				
HR006G.....	19	ML001G.....	36	TW1000.....	139				
HR007G.....	19	ML002G.....	36	UA004G.....	43				
HR008G.....	20	ML003G.....	36	UB001C.....	47				
HR009G.....	20	<b>ML005G - NEU</b> .....	36	UB001G.....	43				
HR140D.....	125	ML006G.....	36	UB002C.....	48				
HR1841F.....	142	ML007G.....	36	UB101D.....	134				
HR2470.....	142	<b>ML009G - NEU</b> .....	36	UB1103.....	173				
HR2601.....	142	ML102.....	135	UC002G.....	42				
HR2631FT.....	143	ML103.....	132	UC011G.....	42				
HR2653T.....	143	ML104.....	132	UC012G.....	42				
HR2811FT.....	143	ML105.....	132	UC015G.....	42				
HR3011FC.....	144	ML106.....	132	UC016G.....	42				
HR3012FC.....	144	MLS100N.....	156	<b>UC100D - NEU</b> .....	133				
HR3210FCT.....	143	MLT100N.....	157	UC3041A.....	175				



## Professionelle Reinigung mit Makita

Makita Akku-Staubsauger überzeugen durch ihre effiziente Leistung bei einem geringen Geräuschpegel und ohne störendes Kabel für mehr Benutzerkomfort. Innovationen, wie selbstreinigende Filter oder Roboterleittechnik, erleichtern die Arbeit und steigern die Produktivität. Entdecken Sie unser LXT-Sortiment an zuverlässigen Akku-Staubsaugern ab Seite 90. Das XGT-Sortiment entdecken Sie ab Seite 31.



# 40V Li-ion max



NEXT GENERATION TECHNOLOGY

Mehr Power

Robuster

Digitale Kommunikation



Baustellenradio

Gebläse  
Taschenlampe

Wasserkocher

Rasenmäher

Arbeitsleuchte

Baustrahler

Sprühgerät

Kettensäge

Laterne mit  
Radio

Handleuchte

Heckenschere

Stiftnagler

Stemmhammer

Staubsauger

Freischneider

Kombihammer

Trennschleifer

Akkus

BL4020  
2,0 Ah

BL4025  
2,5 Ah

XGT 40Vmax + 40Vmax 80Vmax



\* Nicht alle Modelle in Deutschland verfügbar.  
Stand: Februar 2023





180\*  
MASCHINEN

2,0Ah 2,5Ah 4,0Ah 5,0Ah 8,0 Ah

- BL4040 2,0 Ah
- BL4050F 5,0 Ah
- BL4080F 8,0 Ah
- DC40RA Schnellladegerät
- DC40RB Doppel-Schnellladegerät
- ADP10 Adapter für LXT-Akkus





# Akku-Werkzeuge für höchste Ansprüche

Die neue XGT-Serie erweitert die Einsatzmöglichkeiten von Akku-Maschinen um Anwendungen, die bisher netzstrombetriebenen Maschinen vorbehalten waren. 40 V max. sowie 2 x 40 V max. bieten mehr Leistung, mehr Robustheit und eine zukunftsweisende Akku-Technologie.

**XGT**  
**40V max**  
LITHION

**XGT**  
**80V max**  
40Vmax + 40Vmax



Bohrschrauber

## DF001G Akku-Bohrschrauber

XGT • 40V max. 140 Nm • 0-2.600 min

2.5 Ah 2.5 Ah



Gr. 3  
TRAULX

DF001GD201 Ohne Ladegerät und Akkus. Im Karton.  
562,00 €  
668,78 €

DF001GZ  
237,00 €  
282,03 €



- + Leistungsstarker 40 V max. Akku-Bohrschrauber für schwere Arbeiten
- + Mit 2-Gang-Getriebe für hohe Drehzahl
- + Das Drehmoment von 140 Nm ist elektronisch in 41 Stufen einstellbar
- + Die AFT-Technologie verhindert das Herumreißen der Maschine bei blockierendem Werkzeug

Bohrfutterspannweite	1,5-13 mm	Mitgeliefertes	Zubehör im Detail	DF001GD201	DF001GZ
Drehmomenteinstellungen	41 / 21	191B36-3	Akku BL4025	2	- je 124,00€ 147,56€
Drehmoment hart/weich	140 / 68 Nm	191E07-8	Schnellladegerät DC40RA	1	- 103,00€ 122,57€
Leerlaufdrehzahl	0 - 650 / 2600 min <sup>-1</sup>	821551-8	MAKPAC Gr 3	1	- 48,00€ 57,12€
Gewicht	2,7 - 3,0 kg	835F93-2	Tiefziehteil für MAKPAC	1	- 11,40€ 13,57€
		127552-7	Seitengriff komplett	1	1 22,00€ 26,18€
		346317-0	Einhängebügel IET	1	1 3,20€ 3,81€
		452947-8	Bit-Halter ET	1	1 1,30€ 1,55€
		763252-1	Schnellspannbohrfutter	1	1 25,00€ 29,75€
		251314-2	Schraube M4x12ET	2	2je 0,90€ 1,07€
			PH/LS Doppelbit	2	2

BL MICRO

AFT

XPT

Bohrschrauber

## DF002G Akku-Bohrschrauber

XGT • 40V max. 64 Nm • 0-2.200 min

2.0 Ah 2.0 Ah



Gr. 2  
TRAULX

DF002GA202 Ohne Ladegerät und Akkus. Im Karton.  
437,00 €  
520,03 €

DF002GZ  
130,00 €  
154,70 €



- + Mit 2-Gang-Getriebe für zwei Drehzahlstufen
- + Robust dank Aluminium-Druckguss Komponenten
- + Das Drehmoment von 64 Nm ist in 21 Stufen einstellbar
- + Besonders handlich durch eine kurze Bauform mit einer Gehäuselänge von nur 164 mm

Bohrfutterspannweite	1,5-13 mm	Mitgeliefertes	Zubehör im Detail	DF002GA202	DF002GZ
Drehmoment hart/weich	64 / 30 Nm	191E07-8	Schnellladegerät DC40RA	1	- 103,00€ 122,57€
Drehmomenteinstellungen	21	191L29-0	Akku BL4020	2	- je 105,00€ 124,95€
Leerlaufdrehzahl	0 - 600 / 2200 min <sup>-1</sup>	412393-7	Kontaktschutzkappe XGT	2	- je 0,90€ 1,07€
Gewicht	1,9 - 2,5 kg	821550-0	MAKPAC Gr 2	1	- 41,00€ 48,79€
		835U77-0	Tiefziehteil für MAKPAC	1	- 10,90€ 12,97€
		199154-9	Schnellspannbohrfutter 13mm	1	1 34,00€ 40,46€
		346317-0	Einhängebügel IET	1	1 3,20€ 3,81€
		251314-2	PH/LS Doppelbit	1	1
			Schraube M4x12ET	1	2je 0,90€ 1,07€

BL MICRO

XPT

Schlagbohrschrauber

## HP001G Akku-Schlagbohrschrauber

XGT • 40V max. 140 Nm • 20 mm

2.5 Ah 2.5 Ah



Gr. 2  
TRAULX

HP001GD201 Ohne Ladegerät und Akkus. Im Karton.  
571,00 €  
679,49 €

HP001GZ  
246,00 €  
292,74 €



- + Kraftvoller und bürstenloser Akku-Schlagbohrschrauber zum Schrauben, Bohren und Schlagbohren
- + Mit einem 2-Gang-Getriebe, einem maximalen Drehmoment von 140 Nm (harter Schraubfall) / 68 Nm (weicher Schraubfall) und die Schlagbohrfunktion machen den Akku-Schlagbohrschrauber zum perfekten Partner im professionellen Einsatz

Schlagzahl	0-9750/39000 min <sup>-1</sup>	Mitgeliefertes	Zubehör im Detail	HP001GD201	HP001GZ
Drehmoment hart/weich	140 / 68 Nm	191B36-3	Akku BL4025	2	- je 124,00€ 147,56€
Drehmomenteinstellungen	41 / 21	191E07-8	Schnellladegerät DC40RA	1	- 103,00€ 122,57€
Leerlaufdrehzahl	0 - 650 / 2600 min <sup>-1</sup>	251314-2	Schraube M4x12ET	2	- je 0,90€ 1,07€
Bohrfutterspannweite	1,5-13 mm	412393-7	Kontaktschutzkappe XGT	1	- 0,90€ 1,07€
Gewicht	2,7 - 3,0 kg	821551-8	PH/LS Doppelbit	2	-
		835F93-2	MAKPAC Gr 3	1	- 48,00€ 57,12€
		122576-8	Tiefziehteil für MAKPAC	1	- 11,40€ 13,57€
		127551-9	Tiefenanschlag	1	1 2,70€ 3,21€
		346317-0	Seitengriff komplett	1	1 22,00€ 26,18€
		452947-8	Einhängebügel IET	1	1 3,20€ 3,81€
		763252-1	Bit-Halter ET	1	1 1,30€ 1,55€
			Schnellspannbohrfutter	1	1 25,00€ 29,75€

BL MICRO

AFT

XPT

Schlagbohrschrauber

## HP002G Akku-Schlagbohrschrauber

XGT • 40V max. 64 Nm • 13 mm

2.0 Ah 2.0 Ah



Gr. 2  
TRAULX

HP002GA202 Ohne Ladegerät und Akkus. Im Karton.  
443,00 €  
527,17 €

HP002GZ  
139,00 €  
165,41 €



- + Kräftiger und kompakter Schlagbohrschrauber für den harten Baustelleneinsatz
- + Zum Bohren, Schrauben und Schlagbohren
- + Mit 2-Gang-Getriebe für hohe Drehzahl
- + Das Drehmoment von 64 Nm ist in 21 Stufen einstellbar
- + Besonders handlich durch kurze Bauform mit einer Gehäuselänge von nur 174 mm
- + Mit abschaltbarem Schlagwerk

Schlagzahl	0 - 9000 / 33 000 min <sup>-1</sup>	Mitgeliefertes	Zubehör im Detail	HP002GA202	HP002GZ
Bohrfutterspannweite	1,5-13 mm	191E07-8	Schnellladegerät DC40RA	1	- 103,00€ 122,57€
Drehmomenteinstellungen	21	191L29-0	Akku BL4020	2	- je 105,00€ 124,95€
Drehmoment hart/weich	64 / 30 Nm	412393-7	Kontaktschutzkappe XGT	1	- 0,90€ 1,07€
Bohrleistung in Beton	13 mm	821550-0	MAKPAC Gr 2	1	- 41,00€ 48,79€
Leerlaufdrehzahl	0 - 600 / 2200 min <sup>-1</sup>	835U77-0	Tiefziehteil für MAKPAC	1	- 10,90€ 12,97€
Gewicht	2,0 - 2,6 kg	251314-2	Schraube M4x12 [ET]	1	1 0,90€ 1,07€
		346317-0	Einhängebügel [ET]	1	1 3,20€ 3,81€
		763256-3	Schnellspannbohrfutter 13 mm	1	1 31,20€ 37,13€
			PH/LS Doppelbit	1	1

BL MICRO

XPT



## TW004G Akku-Schlagschrauber

XGT • 40V max.1/2" • 350 Nm • 0-3.200 min



BL

XPT

- + Leistungsstarker Akku-Schlagschrauber mit 1/2"-Außenvierkant-Werkzeugaufnahme
- + Der Auto-Stopp-Modus stoppt, nachdem die Schraube / Mutter ausreichend gelöst bzw. angezogen wurde
- + Eine 4-stufige Drehzahleinstellung bietet eine Vielzahl von Anwendungen
- + Das Drehmoment ist elektronisch in 4 Stufen einstellbar

2.5 Ah 2.5 Ah



Gr. 2

TW004GD201 Ohne Ladegerät und Akkus. Im Karton.  
551,00 €  
855,69 €

TW004G Z  
226,00 €  
268,94 €

	Mitgeliefertes	Zubehör im Detail	TW004GD201	TW004GZ
Leerlaufdrehzahl 0 - 1000 / 1800 / 2600 / 3200 min <sup>-1</sup>	191B36-3	Akku BL4025	2	- je 124,00€ 147,56€
Drehmoment max. 350 Nm	191E07-8	Schnellladegerät DC40RA	1	- 103,00€ 122,57€
Schlagzahl 0 - 1800 / 2600 / 3400 / 4000 min <sup>-1</sup>	412393-7	Kontaktschutzkappe XGT	1	- 0,90€ 1,07€
Außenvierkantaufnahme: 1/2"	835R29-3	MAKPAC Gr. 2	1	- 41,00€ 48,79€
Hochfeste Schrauben M10 - M16	266622-8	Tiefziehteil f. MAKAPAC	1	- 11,40€ 13,57€
Standardschrauben M10 - M20	346317-0	Flachrundkopfschraube M4x12ET	1	1 0,90€ 1,07€
Lösedrehmoment 630 Nm		Einhängebügel IET	1	1 3,20€ 3,81€
Gewicht 1,9 - 2,2 kg				

## TW007G Akku-Schlagschrauber

XGT • 40V max.1/2" • 760 Nm • 0-2.300 min



BL

XPT

- + Der kraftvolle 40 V max. Akku-Schlagschrauber ist mit einem maximalen Anziehmoment von 760 Nm für die industrielle Fertigung und Bauanwendungen geeignet
- + Die Auto-Stopp-Funktion stoppt den Akku-Schlagschrauber automatisch, nachdem eine Schraube ausreichend gelöst bzw. angezogen ist
- + Eine Doppel-LED mit Nachglimmfunktion hilft bei schwierigen Lichtverhältnissen

4.0 Ah 4.0 Ah



Gr. 3

TW007GM201 Ohne Ladegerät und Akkus. Im Karton.  
699,00 €  
831,81 €

TW007G Z  
293,00 €  
348,67 €

	Mitgeliefertes	Zubehör im Detail	TW007GM201	TW007GZ
Leerlaufdrehzahl 0 - 600 / 1200 / 1900 / 2300 min <sup>-1</sup>	191B26-6	Akku BL4040	2	- je 173,00€ 205,87€
Schlagzahl 0 - 1200 / 1900 / 2700 / 2900 min <sup>-1</sup>	191E07-8	Schnellladegerät DC40RA	1	- 103,00€ 122,57€
Lösedrehmoment 1100 Nm	412393-7	Kontaktschutzkappe XGT	1	- 0,90€ 1,07€
Drehmoment max. 760 Nm	835K85-1	MAKPAC Gr. 3	1	- 48,00€ 57,12€
Standardschrauben M10 - M24	251314-2	Tiefziehteil für MAKAPAC	1	- 11,40€ 13,57€
Außenvierkantaufnahme: 1/2"	346949-3	Schraube M4x12ET	1	1 0,90€ 1,07€
Hochfeste Schrauben M10 - M16		Einhängebügel IET	1	1 2,80€ 3,33€
Gewicht 2,7 - 3,3 kg				

## TW008G Akku-Schlagschrauber

XGT • 40V max.1/2" • 760 Nm • 0-2.300 min



BL

XPT

- + Der kraftvolle 40 V max. Akku-Schlagschrauber ist mit einem maximalen Anziehmoment von 760 Nm für die industrielle Fertigung und Bauanwendungen geeignet
- + Die Auto-Stopp-Funktion stoppt den Akku-Schlagschrauber automatisch, nachdem eine Schraube ausreichend gelöst bzw. angezogen ist
- + Eine Doppel-LED mit Nachglimmfunktion hilft bei schwierigen Lichtverhältnissen

4.0 Ah 4.0 Ah



Gr. 2

TW008GM201 Ohne Ladegerät und Akkus. Im Karton.  
699,00 €  
831,81 €

TW008G Z  
293,00 €  
348,67 €

	Mitgeliefertes	Zubehör im Detail	TW008GM201	TW008GZ
Schlagzahl 0 - 1200 / 1900 / 2700 / 2900 min <sup>-1</sup>	191B26-6	Akku BL4040	2	- je 173,00€ 205,87€
Hochfeste Schrauben M10 - M16	191E07-8	Schnellladegerät DC40RA	1	- 103,00€ 122,57€
Leerlaufdrehzahl 0 - 600 / 1200 / 1900 / 2300 min <sup>-1</sup>	412393-7	Kontaktschutzkappe XGT	1	- 0,90€ 1,07€
Standardschrauben M10 - M24	835K85-1	MAKPAC Gr. 3	1	- 48,00€ 57,12€
Lösedrehmoment 1100 Nm	251314-2	Tiefziehteil für MAKAPAC	1	- 11,40€ 13,57€
Drehmoment max. 760 Nm	346949-3	Schraube M4x12ET	1	1 0,90€ 1,07€
Außenvierkantaufnahme: 1/2"		Einhängebügel IET	1	1 2,80€ 3,33€
Gewicht 2,7 - 3,3 kg				

## TW001G Akku-Schlagschrauber

XGT • 40V max.3/4" • 1.800 Nm • 0-1.800 min



BL

XPT

- + Leistungsstarker Akku-Schlagschrauber mit 3/4"-Außenvierkant-Werkzeugaufnahme
- + Der Auto-Stopp-Modus stoppt, nachdem die Schraube / Mutter ausreichend gelöst bzw. angezogen wurde
- + Eine 4-stufige Drehzahleinstellung bietet eine Vielzahl von Anwendungen
- + Das Drehmoment ist elektronisch in 4 Stufen einstellbar

4.0 Ah 4.0 Ah



Gr. 3

TW001GM201 Ohne Ladegerät und Akkus. Im Karton.  
733,00 €  
872,27 €

TW001G Z  
325,00 €  
386,75 €

	Mitgeliefertes	Zubehör im Detail	TW001GM201	TW001GZ
Standardschrauben M12 - M36	191B26-6	Akku BL4040	2	- je 173,00€ 205,87€
Außenvierkantaufnahme: 3/4"	191E07-8	Schnellladegerät DC40RA	1	- 103,00€ 122,57€
Hochfeste Schrauben M10 - M27	821551-8	MAKPAC Gr. 3	1	- 48,00€ 57,12€
Drehmoment max. 1800 Nm	835K85-1	Tiefziehteil für MAKAPAC	1	- 11,40€ 13,57€
Schlagzahl 0 - 1900 / 2200 / 2400 / 2500 min <sup>-1</sup>	251314-2	Schraube M4x12ET	1	1 0,90€ 1,07€
Leerlaufdrehzahl 0 - 950 / 1150 / 1400 / 1800 min <sup>-1</sup>	346949-3	Einhängebügel IET	1	1 2,80€ 3,33€
Lösedrehmoment 2050 Nm				
Gewicht 3,9 - 4,2 kg				

## 413G39-0

### Schutzabdeckung

Zum Schutz der Maschine und des Werkstücks vor Beschädigungen. Schutzabdeckung in grau, passend u. a. auf die Modelle DTW700, DTW701, TW007G und TW008G.



413G39-0 30,00 € 35,70 €

## 191G67-2

### Griffverlängerungs-Set

Die Griffverlängerung passt auf unterschiedliche 18 V und 40 V max. Akku-Schlagschrauber. Sie ist von 57 auf 807 mm ausziehbar und ermöglicht somit ein Arbeitsradius bis 1,5 m. Der Auslöser ist im Handgriff eingebaut und wird mit zwei Fingern betätigt. Inklusive Rundgriff und Schultergurt.



191G67-2 141,00 € 167,79 €



### TD001G Akku-Schlagschrauber

XGT • 40V max. 1/4" • 220 Nm • 0-3.700 min<sup>-1</sup>



- + Leistungsstarker Akku-Schlagschrauber mit 1/4"-Innensechskant-Werkzeugaufnahme
- + Verschiedene Modi für eine präzise Einstellung, 10 Anziehmodi, 4 Schlagkraftmodi und 6 Assistenzmodi einstellbar
- + Zusätzlich 2 Modi für Selbstbohrschrauben und 3 Modi zur industriellen Vormontage
- + Für wiederkehrende Arbeiten sind 2 Modi benutzerdefiniert speicherbar

	Standardschrauben	M5 - M16	Mitgeliefertes Zubehör im Detail
Schlagzahl	0-4400/3600/2600/1100 min <sup>-1</sup>	191B36-3 191E07-8	Akku BL4025 Schnellladegerät DC40RA
Maschinenschrauben	M4 - M8	412393-7	Kontaktschutzkappe XGT
Holz	20-200 mm	821550-0	MAKPAC Gr. 2
Drehmoment max.	220 / 170 / 50 / 20 Nm	835F94-0 266622-8 346317-0	Tiefziehteil für MAKAPAC Flachrundkopfschraube M4x12ET Einhängebügel ET
Leerlaufdrehzahl	0-3700/3200/2100/1100 min <sup>-1</sup>		
Gewicht	1,7 - 2,0 kg		

TD001GD201 Ohne Ladegerät und Akkus. Im Karton.  
560,00 €  
666,40 €

TD001GZ  
235,00 €  
279,65 €

### TD003G Akku-Schlagschrauber

XGT • 40V max. 1/4" • 210 Nm • 0-3.700 min<sup>-1</sup>



- + Leistungsstarker Akku-Schlagschrauber mit 1/4"-Innensechskant-Werkzeugaufnahme
- + Verschiedene Modi für eine präzise Einstellung, 4 Anziehmodi, 1 TEKS-Modus für dünnes Metall einstellbar

	Standardschrauben	M5 - M16	Mitgeliefertes Zubehör im Detail
Schlagzahl	0-4100/3600/2600/1400 min <sup>-1</sup>	191L29-0 191E07-8	Akku BL4020 Schnellladegerät DC40RA
Maschinenschrauben	M4 - M8	412393-7	Kontaktschutzkappe XGT
Holz	22-125 mm	821550-0	MAKPAC Gr. 2
Drehmoment max.	210 / 170 / 50 / 20 Nm	835F94-0 266622-8 346317-0	Tiefziehteil für MAKAPAC Flachrundkopfschraube M4x12 ET Einhängebügel ET PH2-Bit 50 mm
Leerlaufdrehzahl	0-3700/3200/2100/1100 min <sup>-1</sup>		
Gewicht	1,7 - 2,9 kg		

TD003GA202 Ohne Ladegerät und Akkus. Im Karton.  
476,00 €  
566,44 €

TD003GZ  
172,00 €  
204,68 €

### DA001G Akku-Winkelbohrmaschine

XGT • 40V max. 136 Nm • 0-1.500 min<sup>-1</sup>



- + Akku-Winkelbohrmaschine für äußerst intensive Arbeiten, wie das Bohren von großen Bohrdurchmessern in Holz
- + Die Drehzahl ist in zwei Stufen einstellbar und zusätzlich über den feinfühligsten Elektronikschalter steuerbar
- + Die XGT-Technologie sorgt trotz eines geringeren Gewichts für eine kraftvolle, extrem hohe Leistung
- + Mit ADT und leuchtstarker Doppel-LED

	Bohrfutterspannweite	2-13 mm	Mitgeliefertes Zubehör im Detail
Drehmoment hart/weich	55 / 136 Nm	122A18-8	Seitengriff kpl.
Leerlaufdrehzahl	0 - 1.500 / 0 - 400 min <sup>-1</sup>	141C01-8	Halter f. Bohrerschlüssel
Gewicht	5,3 - 6,2 kg	251314-2 763251-3 783204-6	Schraube M4x12ET Bohrfutterschlüssel S13 6-kant-Stiftschlüssel

Ohne Ladegerät und Akkus. Im Karton.

DA001GZ  
504,00 €  
599,76 €

### HR005G Akku-Kombihammer

XGT • 40V max. SDS-MAX • 8,0 J • 40 mm



- + Leistungsstarker 40 V max. Kombihammer mit SDS-MAX-Werkzeugaufnahme
- + Mit borstenlosem Motor und Anti-Vibrationsystem AVT sowie Soft-Load-Funktion
- + Mit AWS-Technologie zum automatischen Einschalten der Staubabsaugung
- + Zum Bohren, Hammerbohren und Meißeln
- + Die Einzelschlagstärke von 8,0 Joule ermöglicht bis zu 40 mm Bohrungen in Beton

	Bohrleistung in Beton	40 mm	Mitgeliefertes Zubehör im Detail
AWS-Schnittstelle	✓	191B26-6	Akku BL4040
Einzelschlagstärke	8 J	191E07-8	Schnellladegerät DC40RA
Motorbremse	✓	123138-5	Seitengriff kpl.
Bohrleistung Bohrkone	105 mm	196792-8	D-Griff kpl.
Passend für SDS-MAX	✓	198900-7	AWS Funk-Adapter WUT01
Antivibrations-Seitengriff AVT	✓	198993-4	Bohrer-/Meißelfett
Leerlaufdrehzahl	250 - 500 min <sup>-1</sup>		Tiefenanschlag
Schlagzahl	1450 - 2900 min <sup>-1</sup>		Transportkoffer
Gewicht	8,2 kg		

HR005GM202 Ohne Ladegerät und Akkus. Im Karton.  
1.115,00 €  
1.326,85 €

HR005GZ01  
710,00 €  
844,90 €

### E-17790

#### Bohrer- und Meißel-Set SDS-PLUS

Das 17-teilige Set besteht aus 12 Hammerbohrern und 5 Meißeln. Alle verfügen über eine SDS-PLUS-Aufnahme zum schnellen und werkzeuglosen Wechsel. Ausgeliefert wird das Set in einem MAKPAC Größe 1. Eine zweite Koffereinlage schafft eine zweite Ebene und dient dem ordentlichen und sicheren Verwahren von weiteren Zubehörtiteln.

E-17790 84,00 € 99,96 €



- + Zwölf Hammerbohrer SDS-PLUS Ø x Gesamtlänge (mm)  
5 x 110, 5 x 160, 6 x 110, 6 x 160, 7 x 110, 7 x 160, 8 x 110, 8 x 210, 10 x 160, 10 x 210, 12 x 210, 14 x 260
- + Zwei Spitzmeißel SDS-PLUS Länge 140 und 250 mm
- + Zwei Flachmeißel SDS-PLUS Breite x Länge 20 x 140 und 20 x 250 mm
- + Ein Breitmeißel SDS-PLUS Breite x Länge 40 x 250 mm



## HR006G Akku-Kombihammer

XGT • 2x40V max.SDS-MAX • 52 mm • 21,4 J

Ohne Ladegerät und Akkus. Im Karton.

HR006G Z

975,00 €  
1.160,25 €



**AWS**

- + Leistungsstarker 2 x 40 V max. Akku-Kombihammer mit SDS-MAX-Werkzeugaufnahme
- + 80 Volt max. ermöglichen eine Einzelschlagstärke von 21,4 Joule
- + Dieser Akku-Kombihammer ist für mittlere bis schwere Bohr- und Stemmarbeiten geeignet
- + Mit AVT und SoftNoLoad zur Reduzierung von Vibrationen
- + Die AWS-Technologie startet einen gekoppelten AWS-Staubsauger automatisch

Bohrleistung in Beton	52 mm	Mitgeliefertes	Zubehör im Detail
Leerlaufdrehzahl	150 - 310 min <sup>-1</sup>	135283-4	D-Griff kpl.
Einzelschlagstärke	21,4 J	135629-4	Seitengriff kpl. ET
Passend für SDS-MAX	✓	198993-4	Bohrer-/Meißelfett
Schlagzahl	1.100 - 2.250 min <sup>-1</sup>	821848-5	Tiefenanschlag
AWS-Schnittstelle	✓		Transportkoffer
Gewicht	12,9 - 14,3 kg		

HR006GZ	HR006GZ	HR006GZ
1	46,00€	54,74€
1	27,00€	32,13€
1	8,90€	10,59€
1		
1	47,00€	55,93€

**BL** **AFT AVT SOFT NOLOAD** **XPT**

## HR003G Akku-Kombihammer

XGT • 40V max.SDS-PLUS • 2,8 J • 28 mm

HR003GM201 Ohne Ladegerät und Akkus. Im Karton.

HR003G Z

732,00 €  
871,08 €  
326,00 €  
387,94 €



- + Leistungsstarker 40 V max. Akku-Kombihammer mit SDS-PLUS-Werkzeugaufnahme
- + Für staubfreies Arbeiten kann die optionale Staubabsaugung DX12 aufgesetzt werden
- + Die Maschine verfügt über einen Drehstopp, damit auch leichte Meißelarbeiten möglich sind
- + Mit AVT zur Reduzierung von Vibrationen

Leerlaufdrehzahl	0 - 980 min <sup>-1</sup>	Mitgeliefertes	Zubehör im Detail
Bohrleistung in Beton	28 mm	191B26-6	Akku BL4040
Schlagzahl	0 - 5000 min <sup>-1</sup>	191E07-8	Schnellladegerät DC40RA
Einzelschlagstärke	2,8 J	821552-6	MAKPAC Gr. 4
Bohrleistung Bohrkronen	54 mm	835C84-5	Tiefziehteil f. MAKPAC
Gewicht	3,9 - 4,6 kg	126882-3	Seitengriff kpl.
		198993-4	Bohrer-/Meißelfett
		331886-4	Tiefenanschlag

HR003GM201	HR003GZ		
2	- je173,00€	205,87€	
1	-	103,00€	122,57€
1	-	63,00€	74,97€
1	-	11,40€	13,57€
1	1	13,80€	16,42€
1	1	8,90€	10,59€
1	1	1,80€	2,14€

**BL** **XPT**

## HR004G Akku-Kombihammer

XGT • 40V max.SDS-PLUS/Bohrfutter • 2,9 J • 28 mm

HR004GM201 Ohne Ladegerät und Akkus. Im Karton.

HR004G Z

767,00 €  
912,73 €  
360,00 €  
428,40 €



- + Leistungsstarker 40 V max. Akku-Kombihammer mit SDS-PLUS-Werkzeugaufnahme
- + Der maximale Bohrdurchmesser beträgt 28 mm
- + Die Maschine verfügt über einen Drehstopp, damit auch leichte Meißelarbeiten möglich sind
- + Mit AVT zur Reduzierung von Vibrationen
- + Inklusive Schnellwechselfutter

Schlagzahl	0 - 5000 min <sup>-1</sup>	Mitgeliefertes	Zubehör im Detail
Einzelschlagstärke	2,9 J	191B26-6	Akku BL4040
Bohrleistung in Beton	28 mm	191E07-8	Schnellladegerät DC40RA
Leerlaufdrehzahl	0 - 980 min <sup>-1</sup>	821552-6	MAKPAC Gr. 4
Bohrleistung Bohrkronen	54 mm	835C84-5	Tiefziehteil f. MAKPAC
Gewicht	4,0 - 4,5 kg	126882-3	Seitengriff kpl.
		198993-4	Bohrer-/Meißelfett
		199138-7	Schnellwechselfutter SDS-PLUS
		199139-5	Schnellwechselfutter
		331886-4	Tiefenanschlag

HR004GM201	HR004GZ		
2	- je173,00€	205,87€	
1	-	103,00€	122,57€
1	-	63,00€	74,97€
1	-	11,40€	13,57€
1	1	13,80€	16,42€
1	1	8,90€	10,59€
1	1	23,20€	27,61€
1	1	44,00€	52,36€
1	1	1,80€	2,14€

**BL** **XPT**

## HR004G Akku-Kombihammer

XGT • 40V max.SDS-PLUS/Bohrfutter • 2,9 J • 28 mm

Inkl. Staubabsaugung DX14

HR004GM202

863,00 €  
1.026,97 €



- + Leistungsstarker 40 V max. Akku-Kombihammer mit SDS-PLUS-Werkzeugaufnahme
- + Für staubfreies Arbeiten wird die Staubabsaugung DX14 mitgeliefert
- + Die Maschine verfügt über einen Drehstopp, damit auch leichte Meißelarbeiten möglich sind
- + Mit AVT zur Reduzierung von Vibrationen
- + Inklusive Schnellwechselfutter und Staubabsaugung DX14.

Schlagzahl	0 - 5000 min <sup>-1</sup>	Mitgeliefertes	Zubehör im Detail
Bohrleistung in Beton	28 mm	191B26-6	Akku BL4040
Einzelschlagstärke	2,9 J	191E07-8	Schnellladegerät DC40RA
Bohrleistung Bohrkronen	54 mm	821552-6	MAKPAC Gr. 4
Leerlaufdrehzahl	0 - 980 min <sup>-1</sup>	191E00-4	Staubabsaugung DX14
Gewicht	4,0 - 4,5 kg	126882-3	Seitengriff kpl.
		198993-4	Bohrer-/Meißelfett
		199138-7	Schnellwechselfutter SDS-PLUS
		199139-5	Schnellwechselfutter
		331886-4	Tiefenanschlag
		835C84-5	Tiefziehteil f. MAKPAC

HR004GM202		
2je173,00€	205,87€	
1	103,00€	122,57€
1	63,00€	74,97€
1	157,00€	186,83€
1	13,80€	16,42€
1	8,90€	10,59€
1	23,20€	27,61€
1	44,00€	52,36€
1	1,80€	2,14€
1	11,40€	13,57€

**BL** **XPT**

## HR007G Akku-Kombihammer

XGT • 40V max.SDS-PLUS • 3,0 J • 28 mm

HR007GM201 Ohne Ladegerät und Akkus. Im Karton.

HR007G Z

725,00 €  
862,75 €  
320,00 €  
380,80 €



**AWS**

- + Leistungsstarker 40 V max. Akku-Kombihammer mit SDS-PLUS-Werkzeugaufnahme
- + Für staubfreies Arbeiten kann die optionale Staubabsaugung DX15 aufgesetzt werden
- + Die Maschine verfügt über einen Drehstopp, damit auch leichte Meißelarbeiten möglich sind
- + Mit AVT zur Reduzierung von Vibrationen
- + Gegen ungewolltes Rückschlagen der Maschine bei blockierendem Werkzeug ist die Maschine mit AFT ausgestattet

Passend für SDS-PLUS	✓	Mitgeliefertes	Zubehör im Detail
Bohrleistung in Beton	28 mm	191B26-6	Akku BL4040
AWS-Schnittstelle	✓	191E07-8	Schnellladegerät DC40RA
Tiefenanschlag	✓	412393-7	Kontaktschutzkappe XGT
Antivibrations-Seitengriff AFT	✓	821864-7	Transportkoffer
Schlagzahl	0 - 5000 min <sup>-1</sup>	122A94-2	Seitengriff
Motorbremse	✓	198993-4	Bohrer-/Meißelfett
Leerlaufdrehzahl	0 - 980 min <sup>-1</sup>	331886-4	Tiefenanschlag
Einzelschlagstärke	3,0 J	443122-7	Lappen ET
Bohrleistung Bohrkronen	54 mm		
Gewicht	3,8 - 4,8 kg		

HR007GM201	HR007GZ		
2	- je173,00€	205,87€	
1	-	103,00€	122,57€
1	-	0,90€	1,07€
1	-	47,00€	55,93€
1	1	14,50€	17,26€
1	1	8,90€	10,59€
1	1	1,80€	2,14€
1	1	2,20€	2,62€

**BL** **AFT AVT** **XPT**



### HR008G Akku-Kombihammer

40V max. • SDS-PLUS • 3,9 J • 30 mm



HR008GM20 Ohne Ladegerät und Akkus. Im Karton.

829,00 €  
986,51 €

HR008GZ

423,00 €  
503,37 €



- + Leistungsstarker 40 V max. Akku-Kombihammer mit SDS-PLUS-Werkzeugaufnahme
- + Geeignet zum Bohren, Hammerbohren und Meißeln
- + Die Drehzahl kann über ein Drehrad eingestellt werden
- + Die Einzelschlagstärke beträgt 3,9 J, die max. Bohrleistung in Holz beträgt 32 mm, in Beton 30 mm
- + Für staubfreies Arbeiten kann optional die Staubabsaugung DX10 aufgesetzt werden

Leerlaufdrehzahl	0 - 840 min <sup>-1</sup>
Passend für SDS-PLUS	✓
AWS-Schnittstelle	✓
Antivibrations-Seitengriff AVT	✓
Bohrleistung in Beton	80 mm
Bohrleistung Bohrkronen	30 mm
Einzelschlagstärke	3,9 J
Motorbremse	✓
Schlagzahl	0 - 4500 min <sup>-1</sup>
Gewicht	5,2 - 6,8 kg

Mitgeliefertes Zubehör im Detail	HR008GM20	HR008GZ
Akku BL4040	2	- je 173,00€ 205,87€
Schnellladegerät DC40RA	1	- 103,00€ 122,57€
Staubabsaugung DX10	1	- 116,00€ 138,04€
Transportkoffer	1	- 54,90€ 65,33€
Seitengriff kpl.	1	1 13,80€ 16,42€
Bohrer-/Meißelfett	1	1 8,90€ 10,59€
Tiefenanschlag	1	1 1,80€ 2,14€
Lappen ET	1	1 2,20€ 2,62€



AFT AVT



### HR009G Akku-Kombihammer

XGT • 40V max. • SDS-PLUS • 3,9 J • 30 mm



HR009GM20 Ohne Ladegerät und Akkus. Im Karton.

865,00 €  
1.029,35 €

HR009GZ

459,00 €  
546,21 €



- + Leistungsstarker 40 V max. Akku-Kombihammer mit SDS-PLUS-Werkzeugaufnahme mit Schnellwechselfutter
- + Geeignet zum Bohren, Hammerbohren und Meißeln
- + Die Drehzahl kann über ein Drehrad eingestellt werden
- + Die Einzelschlagstärke beträgt 3,9 J, die max. Bohrleistung in Holz beträgt 32 mm, in Beton 30 mm
- + Für staubfreies Arbeiten kann optional die Staubabsaugung DX11 aufgesetzt werden

Leerlaufdrehzahl	0 - 840 min <sup>-1</sup>
AWS-Schnittstelle	✓
Bohrleistung Bohrkronen	80 mm
Einzelschlagstärke	3,9 J
Schlagzahl	0 - 4500 min <sup>-1</sup>
Passend für SDS-PLUS	✓
Antivibrations-Seitengriff AVT	✓
Motorbremse	✓
Bohrleistung in Beton	30 mm
Gewicht	5,3 - 6,7 kg

Mitgeliefertes Zubehör im Detail	HR009GM20	HR009GZ
Akku BL4040	2	- je 173,00€ 205,87€
Schnellladegerät DC40RA	1	- 103,00€ 122,57€
Staubabsaugung DX11	1	- 106,00€ 126,14€
Transportkoffer	1	- 54,90€ 65,33€
Seitengriff kpl.	1	1 13,80€ 16,42€
Schnellwechselfutter	1	1 50,00€ 59,50€
Schnellwechselfutter SDS-PLUS	1	1 31,00€ 36,89€
Bohrer-/Meißelfett	1	1 8,90€ 10,59€
Tiefenanschlag	1	1 1,80€ 2,14€
Lappen ET	1	1 2,20€ 2,62€



AFT AVT



### HM002G Akku-Stemmhammer

XGT • 2x40V max. • SDS-MAX • 20,9 J

Ohne Ladegerät und Akkus. Im Transportkoffer.



HM002GZ03

692,00 €  
823,48 €



- + Leistungsstarker 2 x 40 V max. Akku-Stemmhammer mit SDS-MAX-Werkzeugaufnahme
- + 80 V max. ermöglichen eine Einzelschlagstärke von 20,9 Joule
- + Dieser Akku-Stemmhammer ist für schwere Abbrucharbeiten geeignet
- + Mit AVT und SoftNoLoad zur Reduzierung von Vibrationen
- + Die AWS-Technologie startet einen gekoppelten AWS-fähigen-Staubsauger automatisch

Schlagzahl	950 - 1 900 min <sup>-1</sup>
Einzelschlagstärke	20,9 J
Passend für SDS-MAX	✓
AWS-Schnittstelle	✓
Gewicht	12,0 - 13,3 kg

Mitgeliefertes Zubehör im Detail	HM002GZ03
Bügelgriff komplett	1 58,00€ 69,02€
Bohrer-/Meißelfett	1 8,90€ 10,59€
Transportkoffer	1 47,00€ 55,93€
Spitzmeißel	1 10,00€ 11,90€



AVT SOFT NOLOAD



### HM001G Akku-Stemmhammer

XGT • 40V max. • SDS-MAX • 9,4 J

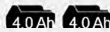

HM001GM20 Ohne Ladegerät und Akkus. Im Transportkoffer.

852,00 €  
1.013,88 €

HM001GZ02

445,00 €  
529,55 €



- + Leistungsstarker 40 V max. Akku-Stemmhammer mit SDS-MAX-Werkzeugaufnahme
- + Mit elektronisch einstellbarer Schlagenergie und Sanftanlauf für eine angenehme Bedienung
- + AVT und SoftNoLoad dienen der Reduzierung von Vibrationen
- + Die Konstantelektronik garantiert auch bei starker Beanspruchung die maximale Leistung
- + Mit AWS-Schnittstelle

Passend für SDS-MAX	✓
Antivibrations-Seitengriff AVT	✓
Schlagzahl	0 - 2650 min <sup>-1</sup>
AWS Funk-Adapter inklusive	✓
Einzelschlagstärke	9,4 J
Gewicht	6,3 - 7,1 kg

Mitgeliefertes Zubehör im Detail	HM001GM20	HM001GZ02
Akku BL4040	2	- je 173,00€ 205,87€
Schnellladegerät DC40RA	1	- 103,00€ 122,57€
Transportkoffer	1	1 45,00€ 53,55€
AWS Funk-Adapter WUT01	1	1 60,00€ 71,40€
Bohrer-/Meißelfett	1	1 8,90€ 10,59€



AVT SOFT NOLOAD





# Übersicht 40V max. Winkelschleifer

	max. Scheiben-Ø	Leerlaufdrehzahl	Schaltertyp	AWS	BL	AFT		X-LOCK	XPT	Wiederanlaufschutz	Regelbare Drehzahl
GA005G	125 mm	8.500 min <sup>-1</sup>	Schiebeschalter		✓	✓	✓		✓	✓	
GA008G	125 mm	8.500 min <sup>-1</sup>	Schiebeschalter		✓	✓			✓	✓	
GA013G	125 mm	8.500 min <sup>-1</sup>	Paddleschalter		✓	✓	✓		✓	✓	
GA016G	125 mm	8.500 min <sup>-1</sup>	Paddleschalter		✓	✓			✓	✓	
GA023G	125 mm	3.000-8.500 min <sup>-1</sup>	Schiebeschalter	✓	✓	✓	✓		✓	✓	✓
GA041G	125 mm	3.000-8.500 min <sup>-1</sup>	Schiebeschalter	✓	✓	✓	✓	✓	✓	✓	✓
GA044G	125 mm	3.000-8.500 min <sup>-1</sup>	Paddleschalter		✓	✓	✓	✓	✓	✓	✓
GA047G	125 mm	8.500 min <sup>-1</sup>	Paddleschalter		✓	✓	✓	✓	✓	✓	
GA035G	150 mm	8.500 min <sup>-1</sup>	Schiebeschalter		✓	✓	✓		✓	✓	
GA036G	150 mm	8.500 min <sup>-1</sup>	Paddleschalter		✓	✓	✓		✓	✓	
GA038G	230 mm	6.600 min <sup>-1</sup>	Paddleschalter	✓	✓	✓	✓		✓	✓	



**Auto-start Wireless System**  
Diese Bluetooth-Funktion ermöglicht es, AWS-fähige Akku-Maschinen per Knopfdruck mit einem kompatiblen Staubsauger drahtlos zu verbinden. So startet und stoppt der Staubsauger automatisch durch Ein- bzw. Ausschalten der Akku-Maschine.



**Bürstenlose Motoren**  
Bürstenlose Akku-Motoren arbeiten ohne Kohlebürsten und stellen damit einen nahezu verschleißfreien Antrieb dar. Zur Erzeugung der Drehbewegung benötigt der BL-Motor durch die fehlenden Bürsten weniger Strom und verursacht so auch weniger Wärme. Hierdurch arbeitet man mit jeder Akku-Ladung effizienter und länger.



**Active Feedback sensing Technology**  
Blockiert die Maschine am Material, wird sie in Bruchteilen einer Sekunde gestoppt und verhindert damit ein Umschlagen der Maschine.



**Motorbremse**  
Die Motorbremse stoppt die Maschine unmittelbar nachdem der Schalter losgelassen wird.



**X-LOCK**  
Mit X-LOCK-Aufnahme für schnellen und einfachen Scheibenwechsel



**Extreme Protection Technology**  
Staub- und spritzwasserabweisendes Gehäuse ermöglicht den Betrieb auch bei harten Baustellenbedingungen.



**GA008G Akku-Winkelschleifer**  
XGT • 40V max. 125 mm Ø

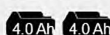

**GA008GM201**  
586,00 €  
697,34 €

Ohne Ladegerät und Akkus. Im Karton.

**GA008GZ**  
181,00 €  
215,39 €

- + Leistungsstarker 40 V max. Akku-Winkelschleifer für schwere Trenn- und Schrubarbeiten
- + Die AFT-Technologie minimiert den Rückschlag der Maschine bei blockierendem Werkzeug
- + Das XPT Schutzsystem verhindert das Eindringen von Schmutz und Spritzwasser

	M14	Mitgeliefertes Zubehör im Detail	GA008GM201	GA008GZ
Spindelgewinde	M14			
Leerlaufdrehzahl	8500 min <sup>-1</sup>	191B26-6	2	173,00 € 205,87 €
Max. Schleifscheiben-Ø	125 mm	191E07-8	1	103,00 € 122,57 €
Wiederanlaufschutz	✓	821552-6	1	63,00 € 74,97 €
Bohrung	22,23 mm	835E79-0	1	11,40 € 13,57 €
Gewicht	2,9 - 3,5 kg	158237-4	1	5,40 € 6,43 €
		782423-1	1	2,10 € 2,50 €
			1	5,40 € 6,43 €
			1	2,10 € 2,50 €
			1	5,40 € 6,43 €
			1	2,10 € 2,50 €





### GA005G Akku-Winkelschleifer

XGT • 40V max.125 mm



GA005GM201 Ohne Ladegerät und Akkus. Im Karton.  
610,00 €  
725,90 €

GA005GZ  
203,00 €  
241,57 €



- + Leistungsstarker 40 V max. Akku-Winkelschleifer für schwere Trenn- und Schrubarbeiten
- + Die AFT-Technologie verhindert Rückschläge der Maschine bei blockierendem Werkzeug
- + Mit Motorbremse
- + Das XPT Schutzsystem verhindert das Eindringen von Schmutz und Spritzwasser

	Bohrung	22,23 mm	Mitgeliefertes	Zubehör im Detail	GA005GM201	GA005GZ
	Spindelgewinde	M14	191B26-6	Akku BL4040	2	- je 173,00€ 205,87€
	Max. Schleifscheiben-Ø	125 mm	191E07-8	Schnellladegerät DC40RA	1	- 103,00€ 122,57€
	Leerlaufdrehzahl	8500 min <sup>-1</sup>	347480-2	Schutzhaube	1	- 7,10€ 8,45€
	Motorbremse	✓	412393-7	Kontaktschutzkappe XGT	1	- 0,90€ 1,07€
	Wiederanlaufschutz	✓	821552-6	MAKPAC Gr. 4	1	- 63,00€ 74,97€
	Gewicht	3,1 - 3,4 kg	835E79-0	Tiefziehteil	1	- 11,40€ 13,57€
			158237-4	Seitengriff 36 kpl.ET	1	1 5,40€ 6,43€
			224447-6	Aufnahmeflansch 42BET	1	1 5,40€ 6,43€
			224554-5	Flanschmutter.ET	1	1 4,00€ 4,76€
			782423-1	Stirnlochschlüssel	1	1 2,10€ 2,50€
				Schrupps. 125 mm INOX (1 Stück)	1	1



### GA016G Akku-Winkelschleifer

XGT • 40V max.125 mm



GA016GM201 Ohne Ladegerät und Akkus. Im Karton.  
595,00 €  
708,05 €

GA016GZ  
189,00 €  
224,91 €



- + Leistungsstarker 40 V max. Akku-Winkelschleifer für schwere Trenn- und Schrubarbeiten
- + Mit nicht arretierbarem Paddelschalter
- + Die AFT-Technologie verhindert Rückschläge der Maschine bei blockierendem Werkzeug
- + Das XPT Schutzsystem verhindert das Eindringen von Schmutz und Spritzwasser

	Wiederanlaufschutz	✓	Mitgeliefertes	Zubehör im Detail	GA016GM201	GA016GZ
	Max. Schleifscheiben-Ø	125 mm	191B26-6	Akku BL4040	2	- je 173,00€ 205,87€
	Spindelgewinde	M14	191E07-8	Schnellladegerät DC40RA	1	- 103,00€ 122,57€
	Bohrung	22,23 mm	412393-7	Kontaktschutzkappe XGT	1	- 0,90€ 1,07€
	Leerlaufdrehzahl	8500 min <sup>-1</sup>	821552-6	MAKPAC Gr. 4	1	- 63,00€ 74,97€
	Gewicht	2,9 - 3,6 kg	835E79-0	Tiefziehteil	1	- 11,40€ 13,57€
			158237-4	Seitengriff 36 kpl.ET	1	1 5,40€ 6,43€
			782423-1	Stirnlochschlüssel	1	1 2,10€ 2,50€
				Schrupps. 125 mm INOX (1 Stück)	1	1



### GA013G Akku-Winkelschleifer

XGT • 40V max.125 mm



GA013GM201 Ohne Ladegerät und Akkus. Im Karton.  
620,00 €  
737,80 €

GA013GZ  
213,00 €  
253,47 €



- + Leistungsstarker 40 V max. Akku-Winkelschleifer für schwere Trenn- und Schrubarbeiten
- + Mit nicht arretierbarem Paddelschalter
- + Die AFT-Technologie verhindert Rückschläge der Maschine bei blockierendem Werkzeug
- + Mit Motorbremse
- + Das XPT Schutzsystem verhindert das Eindringen von Schmutz und Spritzwasser

	Spindelgewinde	M14	Mitgeliefertes	Zubehör im Detail	GA013GM201	GA013GZ
	Wiederanlaufschutz	✓	191B26-6	Akku BL4040	2	- je 173,00€ 205,87€
	Max. Schleifscheiben-Ø	125 mm	191E07-8	Schnellladegerät DC40RA	1	- 103,00€ 122,57€
	Bohrung	22,23 mm	412393-7	Kontaktschutzkappe XGT	2	- je 0,90€ 1,07€
	Motorbremse	✓	821552-6	MAKPAC Gr. 4	1	- 63,00€ 74,97€
	Leerlaufdrehzahl	8500 min <sup>-1</sup>	835E79-0	Tiefziehteil	1	- 11,40€ 13,57€
	Gewicht	3,2 - 3,5 kg	158237-4	Seitengriff 36 kpl.ET	1	1 5,40€ 6,43€
			224447-6	Aufnahmeflansch 42BET	1	1 5,40€ 6,43€
			224554-5	Flanschmutter.ET	1	1 4,00€ 4,76€
			347480-2	Schutzhaube	1	1 7,10€ 8,45€
			782423-1	Stirnlochschlüssel	1	1 2,10€ 2,50€
				Schrupps. 125 mm INOX (1 Stück)	1	1



### GA023G Akku-Winkelschleifer

XGT • 40V max.125 mm • 3.000-8.500 min



GA023GM201 Ohne Ladegerät und Akkus. Im Karton.  
634,00 €  
754,46 €

GA023GZ  
228,00 €  
271,32 €



- + Leistungsstarker 40 V max. Akku-Winkelschleifer für höchste Ansprüche
- + Mit borstenlosem Motor und einem Scheibendurchmesser von max. 125 mm
- + Ausgestattet mit AFT zum Schutz des Anwenders, zudem ist die Drehzahl elektronisch regelbar
- + Die AWS-Funktion schaltet den gekoppelten Staubsauger automatisch an und nach einer Nachlaufzeit wieder aus

	Max. Schleifscheiben-Ø	125 mm	Mitgeliefertes	Zubehör im Detail	GA023GM201	GA023GZ
	Wiederanlaufschutz	✓	191B26-6	Akku BL4040	2	- je 173,00€ 205,87€
	AWS-Schnittstelle	✓	191E07-8	Schnellladegerät DC40RA	1	- 103,00€ 122,57€
	Spindelgewinde	M14	412393-7	Kontaktschutzkappe XGT	2	- je 0,90€ 1,07€
	Motorbremse	✓	821552-6	MAKPAC Gr. 4	1	- 63,00€ 74,97€
	Bohrung	22,23 mm	835E79-0	Tiefziehteil	1	- 11,40€ 13,57€
	Leerlaufdrehzahl	3000 - 8500 min <sup>-1</sup>	158237-4	Seitengriff 36 kpl.ET	1	1 5,40€ 6,43€
	Gewicht	3,0 - 4,4 kg	224447-6	Aufnahmeflansch 42BET	1	1 5,40€ 6,43€
			224554-5	Flanschmutter.ET	1	1 4,00€ 4,76€
			347480-2	Schutzhaube	1	1 7,10€ 8,45€
			782423-1	Stirnlochschlüssel	1	1 2,10€ 2,50€
				Schrupps. 125 mm INOX (1 Stück)	1	1



### GA035G Akku-Winkelschleifer

XGT • 40V max.150 mm

Ohne Ladegerät und Akkus. Im Karton.  
207,00 €  
246,33 €

GA035GZ  
207,00 €  
246,33 €



- + Leistungsstarker 40 V max. Akku-Winkelschleifer für schwere Trenn- und Schrubarbeiten
- + Die AFT-Technologie minimiert den Rückschlag der Maschine bei blockierendem Werkzeug
- + Das XPT Schutzsystem verhindert das Eindringen von Schmutz und Spritzwasser
- + Mit Motorbremse
- + Mit arretierbarem Schiebeschalter

	Wiederanlaufschutz	✓	Mitgeliefertes	Zubehör im Detail	GA035GZ	
	Max. Schleifscheiben-Ø	150 mm	158237-4	Seitengriff 36 kpl.ET	1	5,40€ 6,43€
	Bohrung	22,23 mm	224447-6	Aufnahmeflansch 42BET	1	5,40€ 6,43€
	Motorbremse	✓	224554-5	Flanschmutter.ET	1	4,00€ 4,76€
	Leerlaufdrehzahl	8500 min <sup>-1</sup>	347776-1	Schutzhaube 150 mm	1	7,00€ 8,33€
	Gewicht	3,0 - 3,7 kg	782423-1	Stirnlochschlüssel	1	2,10€ 2,50€
			A-80846	Schrupps. 150x6x22mm WA36N	1	2,90€ 3,45€



### GA036G Akku-Winkelschleifer

XGT • 40V max.150 mm



- + Leistungsstarker 40 V max. Akku-Winkelschleifer für schwere Trenn- und Schrubarbeiten
- + Die AFT-Technologie minimiert den Rückschlag der Maschine bei blockierendem Werkzeug
- + Das XPT Schutzsystem verhindert das Eindringen von Schmutz und Spritzwasser
- + Mit Motorbremse
- + Mit Paddelschalter

Bohrung	22,23 mm	Mitgeliefertes Zubehör im Detail
Max. Schleifscheiben-Ø	150 mm	Seitengriff 36 kpl.ET
Leerlaufdrehzahl	8500 min <sup>-1</sup>	Aufnahmeflansch 42BET
Motorbremse	✓	Flanschmutter ET
Wiederanlaufschutz	✓	Schutzhaube 150 mm
Gewicht	3,0 - 3,7 kg	Stirnlochschlüssel
		Schrupps. 150x6x22mm WA36N

Ohne Ladegerät und Akkus. Im Karton.

GA036G Z  
215,00 €  
255,85 €

BL AFT XPT

### GA038G Akku-Winkelschleifer

XGT • 40V max.230 mm



- + Leistungsstarker 40 V max. Akku-Winkelschleifer für schwere Trenn- und Schrubarbeiten
- + Die AFT-Technologie minimiert den Rückschlag der Maschine bei blockierendem Werkzeug
- + Das XPT Schutzsystem verhindert das Eindringen von Schmutz und Spritzwasser
- + Mit Motorbremse
- + Für 230 mm Schleifscheiben

Max. Schleifscheiben-Ø	230 mm	Mitgeliefertes Zubehör im Detail
AWS-Schnittstelle	✓	Schnellladegerät DC40RA
Motorbremse	✓	Akku BL4050F
Wiederanlaufschutz	✓	Transportkoffer
Leerlaufdrehzahl	6600 min <sup>-1</sup>	Schutzhaube
Bohrung	22,23 mm	Aufnahmeflansch 42BET
Gewicht	4,6 - 5,0 kg	Flanschmutter 14-45ET
		Stirnlochschlüssel

GA038GT201 Ohne Ladegerät und Akkus. Im Karton.  
683,00 €  
812,77 €

GA038G Z  
220,00 €  
261,80 €

BL AFT XPT

### GA041G Akku-Winkelschleifer

XGT • 40V max.125 mm



- + Leistungsstarker 40 V max. Akku-Winkelschleifer für schwere Trenn- und Schrubarbeiten
- + Die AFT-Technologie minimiert den Rückschlag der Maschine bei blockierendem Werkzeug
- + Das XPT Schutzsystem verhindert das Eindringen von Schmutz und Spritzwasser
- + Mit Motorbremse
- + Für 125 mm Schleifscheiben
- + Mit X-LOCK für schnellen und einfachen Scheibenwechsel

Motorbremse	✓	Mitgeliefertes Zubehör im Detail
Wiederanlaufschutz	✓	Akku BL4040
AWS-Schnittstelle	✓	Schnellladegerät DC40RA
Leerlaufdrehzahl	3000 - 8500 min <sup>-1</sup>	MAKPAC Gr. 4
Max. Schleifscheiben-Ø	125 mm	Tiefziehteil
Gewicht	3,0 - 5,3 kg	Schutzhaube
		Seitengriff 36 kpl.ET
		Schutzhaubenabdeckung trennen
		Schrupps. 125 mm WA36N-BF

GA041GM201 Ohne Ladegerät und Akkus. Im Karton.  
667,00 €  
793,73 €

GA041G Z  
260,00 €  
309,40 €

BL AFT XLock XPT

### GA044G Akku-Winkelschleifer

XGT • 40V max.125 mm



- + Leistungsstarker 40 V max. Akku-Winkelschleifer für schwere Trenn- und Schrubarbeiten
- + Die AFT-Technologie minimiert den Rückschlag der Maschine bei blockierendem Werkzeug
- + Das XPT Schutzsystem verhindert das Eindringen von Schmutz und Spritzwasser
- + Drehzahl 5-stufig regelbar
- + Mit Motorbremse
- + Für 125 mm Schleifscheiben
- + Mit X-LOCK für schnellen und einfachen Scheibenwechsel

Leerlaufdrehzahl	3000 - 8500 min <sup>-1</sup>	Mitgeliefertes Zubehör im Detail
Max. Schleifscheiben-Ø	125 mm	Schutzhaube
Motorbremse	✓	Seitengriff 36 kpl.ET
AWS-Schnittstelle	✓	Schutzhaubenabdeckung trennen
Wiederanlaufschutz	✓	Schrupps. 125 mm WA36N-BF
Gewicht	3,0 - 5,4 kg	

Ohne Ladegerät und Akkus. Im Karton.

GA044G Z  
269,00 €  
320,11 €

BL AFT XLock XPT

### GA047G Akku-Winkelschleifer

XGT • 40V max.125 mm



- + Leistungsstarker 40 V max. Akku-Winkelschleifer für schwere Trenn- und Schrubarbeiten
- + Die AFT-Technologie minimiert den Rückschlag der Maschine bei blockierendem Werkzeug
- + Das XPT Schutzsystem verhindert das Eindringen von Schmutz und Spritzwasser
- + Mit Motorbremse
- + Für 125 mm Schleifscheiben
- + Mit X-LOCK für schnellen und einfachen Scheibenwechsel

Leerlaufdrehzahl	8500 min <sup>-1</sup>	Mitgeliefertes Zubehör im Detail
Motorbremse	✓	Schutzhaube
Wiederanlaufschutz	✓	Seitengriff 36 kpl.ET
Max. Schleifscheiben-Ø	125 mm	Schutzhaubenabdeckung trennen
Gewicht	3,0 - 5,3 kg	Schrupps. 125 mm WA36N-BF

Ohne Ladegerät und Akkus. Im Karton.

GA047G Z  
244,00 €  
290,36 €

BL AFT XLock XPT



## CS002G Akku-Metallhandkreissäge

40V max. • 185 mm • 3.500 min



- + Zum sauberen Trennen von Profilen und Vollmaterial aus Metall
- + Leicht abnehmbare und stoßfeste Staubsammelbox, für eine schnelle Entleerung und Sägeblattwechsel
- + Mit Konstantelektronik, elektronischer Motorbremse und leuchtstarker Doppel-LED
- + Sicherer Halt und präzise Führung durch den zusätzlichen Bügelgriff

Bohrung	30 mm	Mitgeliefertes Zubehör im Detail	
Leerlaufdrehzahl	3500 min <sup>-1</sup>	164095-8	Parallelanschlag
max. Schnittleistung	67 mm	783203-8	6-kant-Stiftschlüssel
Gewicht	4,2 - 5,4 kg	E-12859	Sägeblatt 185x1,4x30, 45Z EFFICUT

Ohne Ladegerät und Akkus. Im Karton.

CS002GZ  
488,00 €  
580,72 €

CS002GZ

1	5,40€	6,43€
1	1,70€	2,02€
1	81,00€	96,39€

BL

E

XPT

## JR001G Akku-Reciprosäge

XGT • 40V max. • 0-3.000 min • 32 mm



- + Vibrationsarme 40 V max. Akku-Reciprosäge für funkenfreies Trennen von Metall und zur Demontage von Fensterrahmen und ähnlichem
- + Ein effektives Schmiersystem und ein verstärktes Getriebe machen die Maschine sehr langlebig
- + Der Sägeblattwechsel ist werkzeuglos von außen möglich

Hubhöhe	32 mm	Mitgeliefertes Zubehör im Detail	
Max. Schnittleistung Holz 90°	255 mm	191B26-6	Akku BL4040
Max. Schnittleistung Rohr	130 mm	191E07-8	Schnellladegerät DC40RA
Leerlaufhubzahl	0 - 2300 / 3000 min <sup>-1</sup>	821796-8	Transportkoffer
Gewicht	4,2 - 4,5 kg		Recipro-Sägeblatt-Sortiment 3 Stk.

JR001GM201

Ohne Ladegerät und Akkus. Im Karton.

JR001GZ

653,00 €  
777,07 €

247,00 €  
293,93 €

2	- je	173,00€	205,87€
1	-	103,00€	122,57€
1	-	40,00€	47,60€
1	-		*

BL

XPT

## JR002G Akku-Reciprosäge

40V max. • 0-3.000 min • 32 mm



- + Mit PendelhubEinstellung
- + Antivibrationssystem AVT
- + Zum Trennen von Metall und Holz
- + Eine in ihrer Leistungsklasse vergleichsweise kompakte Säge
- + Ein Kontergewichtsmechanismus reduziert deutlich die Vibration unter Last
- + Werkzeugloser Sägeblattwechsel und Verstellung des Führungsschuhs

Vibration Sägen in Holz	7,9 m/s <sup>2</sup>	Mitgeliefertes Zubehör im Detail	
Hubhöhe	32 mm	191B26-6	Akku BL4040
Leerlaufhubzahl	0 - 3000 min <sup>-1</sup>	191E07-8	Schnellladegerät DC40RA
Max. Schnittleistung Rohr	130 mm	412393-7	Kontaktschutzkappe XGT
Max. Schnittleistung Holz 90°	255 mm	821872-8	Transportkoffer
Gewicht	4,6 - 5,8 kg		Recipro-Sägeblatt-Sortiment 3 Stk.

JR002GM201

Ohne Ladegerät und Akkus. Im Karton.

JR002GZ

706,00 €  
840,14 €

302,00 €  
359,38 €

2	- je	173,00€	205,87€
1	-	103,00€	122,57€
1	-	0,90€	1,07€
1	-	35,00€	41,65€
1	-		*

BL

AVT

XPT

## MAKPAC MAKPAC-Systemkoffer

Das MAKPAC-Koffersystem von Makita dient zum sicheren Transport von Maschinen und Zubehör. Besonders praktisch: Die MAKPAC-Koffer sind in verschiedenen Größen erhältlich und lassen sich miteinander verbinden und so angenehm transportieren. Neben den unterschiedlichen Koffergrößen sind unterschiedliche Koffereinsätze und weitere praktische kompatible Helfer, wie MAKSTOR-Koffer (siehe Seite 73), ein Transportwagen oder ein Trolley im Sortiment verfügbar.



Beschreibung	Produktabmessung (L x B x H)	Innenmaß (L x B x H)	Art.-Nr.	Preis ohne MwSt.	Preis inkl. MwSt.
MAKPAC Gr. 1	395 x 295 x 110 mm	377 x 277 x 72 mm	821549-5	36,00 €	42,84 €
MAKPAC Gr. 2	395 x 295 x 163 mm	377 x 277 x 124 mm	821550-0	41,00 €	48,79 €
MAKPAC Gr. 3	395 x 295 x 215 mm	377 x 277 x 176 mm	821551-8	48,00 €	57,12 €
MAKPAC Gr. 4	395 x 295 x 320 mm	377 x 277 x 281 mm	821552-6	63,00 €	74,97 €
MAKPAC Gr. 4 isoliert	395 x 295 x 320 mm	220 x 320 x 257 mm	198253-4	104,00 €	123,76 €







### HS012G Akku-Handkreissäge

XGT • 40V max. 5.200 min<sup>-1</sup> • 57 mm



- + Leistungsstarke 40 V Akku-Handkreissäge für höchste Ansprüche
- + Die Maschine mit bürstenlosem Motor erreicht eine Schnitttiefe von 57 mm
- + Das integrierte AWS startet automatisch den über Bluetooth gekoppelten Sauger

Einmaulschlüssel	✓	191B36-3
Parallelanschlag	✓	191E07-8
Max. Schnittleistung 45°	41 mm	412393-7
Saug Schlauchanschluss		821551-8
Ø innen/außen	35/40 mm	B-62985
Max. Neigung links / rechts	0 / 45°	164095-8
Max. Schnittleistung 90°	57 mm	✓ 196961-1
AWS-Schnittstelle		783203-8
Leerlaufdrehzahl	5200 min <sup>-1</sup>	
Bohrung	20 mm	
Gewicht	3,2 - 4,4 kg	

HS012GD201 Ohne Ladegerät und Akkus. im Karton.  
618,00 €  
735,42 €

HS012GZ  
293,00 €  
348,67 €

Mitgeliefertes Zubehör	im Detail	HS012GD201	HS012GZ
Akku BL4025		2	- je 124,00€ 147,56€
Schnellladegerät DC40RA		1	- 103,00€ 122,57€
Kontaktschutzkappe XGT		1	- 0,90€ 1,07€
MAKPAC Gr. 3		1	- 48,00€ 57,12€
Tiefziehteil für MAKPAC		1	-
Sägeb. 165x1,4x20, 25Z EFFICUT		1	1 32,90€ 39,15€
Parallelanschlag		1	1 5,40€ 6,43€
Absaugstutzen		1	1 1,80€ 2,14€
6-kant-Stiftschlüssel		1	1 1,70€ 2,02€



### SP001G Akku-Tauchsäge

XGT • 40V max. 2.500-4.900 min<sup>-1</sup> • 56 mm



- + Die Akku-Tauchsäge erreicht mit einem Sägeblattdurchmesser von 165 mm eine Schnitttiefe von 56 mm
- + Die Tauchsäge ist ohne Adapter auf eine Führungsschiene aufsetzbar und kippt auch bei dem größten Neigungswinkel nicht von der Führungsschiene
- + Der Schnittpunkt bleibt zudem in allen Neigungen (-1° bis +48°) an exakt der gleichen Stelle

Leerlaufdrehzahl	2500 - 4900 min <sup>-1</sup>	✓ 198900-7
Einmaulschlüssel		783203-8
Max. Schnittleistung 48°	38 mm	821552-6
Schnittleistung 90°	56 mm	B-57336
Saug Schlauchanschluss		
Ø innen/außen	35/43 mm	
AWS-Schnittstelle		✓
Max. Schnittleistung 45°	40 mm	
Gewicht	4,4 - 5,0 kg	

Ohne Ladegerät und Akkus.



SP001GZ03  
455,00 €  
541,45 €

Mitgeliefertes Zubehör	im Detail	SP001GZ03
AWS Funk-Adapter WUT01		1 60,00€ 71,40€
6-kant-Stiftschlüssel		1 1,70€ 2,02€
MAKPAC Gr. 4		1 63,00€ 74,97€
Sägeb. 165x1,45x20, 56Z EFFICUT		1 63,00€ 74,97€



### Führungsschienen



### Zwingen für Führungsschienen



Länge 1.000 mm	199140-0	58,00 €	69,02 €
Länge 1.400 mm	194368-5	104,00 €	123,76 €
Länge 1.900 mm	194925-9	149,00 €	177,31 €
Länge 3.000 mm	194367-7	286,00 €	340,34 €

Schraubzwingen-Set 2 St.			
Zwingen, passend für alle Schienen			
Klemmzwingen-Set 2 St.			
	194385-5	38,00 €	45,22 €
	199826-6	85,00 €	101,15 €



Die EFFICUT-Sägeblätter von Makita sind speziell für Akku-Maschinen entwickelt. Durch die besonderen Zahngeometrien, die eigens für den Holzschnitt entwickelt wurden, hinterlassen die Sägeblätter einen sauberen Schnitt ohne Ausreißer. EFFICUT bietet Ihnen:

- ✓ Mehr Schnitte pro Akku-Ladung
- ✓ Schnellere Schnitte
- ✓ Längere Akku-Laufzeit



Für mehr Informationen bitte den QR-Code scannen



## LS002G Akku-Kapp- und Gehrungssäge

XGT • 40V max. • 216 mm • 4.800 min

- + Leistungsstarke 40 V max. Akku-Kapp- und Gehrungssäge für schwere Arbeiten
- + Mit einem Dual-Sirde-System zum Sägen großer Werkstücke
- + Ihre Schnittgeschwindigkeit ist mit elektrischen Sägen vergleichbar
- + Inklusive AWS Funk-Adapter zum automatischen Start der Staubabsaugung



BL

AWS

Ohne Ladegerät und Akkus. Im Karton.

LS002GZ01	657,00 €
	781,83 €
Max. Neigung links / rechts	48 / 48°
Leerlaufdrehzahl	4800 min
Schnittleistung Neigung links 45°	50 x 312 mm
Max. Gehrung links / rechts	60 / 60°
Schnittleistung Neigung rechts 45°	30 x 312 mm
Schnittleistung 45° Gehrung	70 x 220 mm
Saug Schlauchanschluss Ø innen/außen	35,40 / mm
AWS Funk-Adapter inklusive	✓
Schnittleistung 90°	70 x 312 mm
Gewicht	16,4 - 17,0 kg

Mitgeliefertes Zubehör im Detail	LS002GZ01
127512-9 Staubsack komplett	1 9,00€ 10,71€
127693-9 Schraubzwinde	1 14,60€ 17,37€
198900-7 AWS Funk-Adapter WUT01	1 60,00€ 71,40€
762001-3 Einstelldreieck	1 1,80€ 2,14€
783203-8 6-kant-Stiftschlüssel	1 1,70€ 2,02€
E-06987 Sägeblatt 216x1,5x30, 45Z EFFICUT	1 63,00€ 74,97€

## LS003G Akku-Kapp- und Gehrungssäge

XGT • 40V max. • 305 mm • 3.600 min

- + Eine äußerst kraftvolle und schnelle Akku-Kapp- und Gehrungssäge zum Sägen großer Werkstücke
- + Die kompakte Bauweise minimiert den Platzbedarf und ermöglicht wandnahes Arbeiten
- + Mit LED-Schnittlinienanzeige, diese wirft einen schmalen Schlagschatten des Sägeblatts auf das Werkstück



BL

AWS

Ohne Ladegerät und Akkus. Im Karton.

LS003GZ01	975,00 €
	1.160,25 €

Schnittleistung 45° Gehrung	107 x 255 / 92 x 268 mm
Schnittleistung Neigung links 45°	71 x 363 / 61 x 382 mm
Schnittleistung 90°	107 x 363 / 92 x 382 mm
Schnittleistung Neigung rechts 45°	54 x 363 / 44 x 382 mm
Max. Neigung links / rechts	48 / 48°
AWS-Schnittstelle	✓
Max. Gehrung links / rechts	60 / 60°
AWS Funk-Adapter inklusive	✓
Saug Schlauchanschluss Ø innen/außen	35,40 / mm
Leerlaufdrehzahl	3600 min
Gewicht	30,5 - 31,1 kg

Mitgeliefertes Zubehör im Detail	LS003GZ01
122852-0 Staubsack kpl.	1 5,90€ 7,02€
126617-2 Schraubzwinde kpl.	1 17,90€ 21,30€
198900-7 AWS Funk-Adapter WUT01	1 60,00€ 71,40€
762001-3 Einstelldreieck	1 1,80€ 2,14€
6-kant-Stiftschlüssel	1 *
B-67309 Sägeb. 305x2,15x30, 60Z EFFICUT	1 68,00€ 80,92€

## LS004G Akku-Kapp- und Gehrungssäge

XGT • 40V max. • 260 mm • 3.600 min

- + Eine äußerst kraftvolle und schnelle Akku-Kapp- und Gehrungssäge zum Sägen großer Werkstücke
- + Die kompakte Bauweise minimiert den Platzbedarf und ermöglicht wandnahes Arbeiten
- + Mit LED-Schnittlinienanzeige, diese wirft einen schmalen Schlagschatten des Sägeblatts auf das Werkstück



BL

AWS

Ohne Ladegerät und Akkus. Im Karton.

LS004GZ01	797,00 €
	948,43 €

Schnittleistung 45° Gehrung	91 x 279 mm
Schnittleistung Neigung rechts 45°	91 x 197 mm
Leerlaufdrehzahl	3600 min
Max. Gehrung links / rechts	60 / 60°
Schnittleistung Neigung links 45°	91 x 197 mm
AWS-Schnittstelle	✓
Max. Neigung links / rechts	48 / 48°
AWS Funk-Adapter inklusive	✓
Saug Schlauchanschluss Ø innen/außen	35,40 / mm
Schnittleistung 90°	91 x 279 / 68 x 310 mm
Gewicht	26,6 - 27,2 kg

Mitgeliefertes Zubehör im Detail	LS004GZ01
122852-0 Staubsack kpl.	1 5,90€ 7,02€
126617-2 Schraubzwinde kpl.	1 17,90€ 21,30€
198900-7 AWS Funk-Adapter WUT01	1 60,00€ 71,40€
762001-3 Einstelldreieck	1 1,80€ 2,14€
6-kant-Stiftschlüssel	1 *
B-64630 Sägeb. 260x2,15x30, 45Z EFFICUT	1 59,00€ 70,21€



**PB002G** Akku-Bandsäge

40V max: 0-3,2 m/s • 127 mm

Ohne Ladegerät und Akkus. Im Karton.

**PB002GZ**

520,00 €

618,80 €



- + Leichte Säge mit leistungsstarkem bürstenlosen Motor, für saubere und präzise Schnitte
- + Zum Schneiden von Rohren und faserverstärkten Schläuchen bis 127 mm
- + Mit Konstantelektronik und Motorbremse
- + Die Bandgeschwindigkeit ist elektronisch regelbar und erreicht bis zu 3,2 m/min. Durch die stabile Brückenkonstruktion mit einem Aluminium-Rahmen ist die Maschine sehr robust

Schnittleistung	127 x 127 mm	Mitgeliefertes Zubehör im Detail	PB002GZ
Bandgeschwindigkeit	0 - 3,2 m/s	783202-0	1 1,70€ 2,02€
Max. Werkstückdurchmesser	127 mm	B-30128	1 24,90€ 29,63€
Bandsägeblattbreite	13 mm	Bandsägeblatt	
Gewicht	6,6 - 7,8 kg		

BL MOTOR

XPT

**RT001G** Akku-Multifunktionsfräse

40V max: 6/8 mm • 10.000-31.000 min

**RT001GM205**

Ohne Ladegerät und Akkus.

**RT001GZ10**

757,00 €

348,00 €

900,83 €

414,12 €



- + Staubarme Multifunktionsfräse mit AWS-Schnittstelle
- + Lieferung inklusive drei Modulen und passenden Adaptern zur Staubabsaugung, ohne AWS Funk-Adapter
- + Stufenlos einstellbare Drehzahl per Stellrad
- + Softstart und Konstantelektronik
- + Leuchtstarke Doppel-LED mit Vor- und Nachglimmfunktion
- + Für 6-mm- und 8-mm-Fräser

Saugschlauchanschluss	Ø innen/außen	32/37 mm	Mitgeliefertes Zubehör im Detail	RT001GM205	RT001GZ10
Leerlaufdrehzahl	10 000 - 31 000 min	191E07-8	Akku BL4040	2 - je	173,00€ 205,87€
Werkzeugaufnahme	6 / 8 mm	344364-5	Schnellladegerät DC40RA	1 -	103,00€ 122,57€
AWS-Schnittstelle		122703-7	Kopierhülse 16,0 mm	1 -	3,50€ 4,17€
Maximale Frästiefe	35 mm	122965-7	Führungsrolle	1 1	8,30€ 9,88€
Gewicht	2,2 - 2,5 kg	195559-1	Parallelanschlag justierbar	1 1	5,90€ 7,02€
		195563-0	Seitengriff 36	1 1	5,40€ 6,43€
			Absaugstützen	1 1	2,70€ 3,21€
			Absaugstützen	1 1	7,00€ 8,33€
			Oberfräsenmodul	1 1	112,00€ 133,28€
			Führungshalter	1 1	
			Kantenfräsenmodul	1 1	31,70€ 37,72€
			Winkelfräsenmodul	1 1	31,20€ 37,13€
			Kopierhülse 10,0 mm	1 1	3,50€ 4,17€
			Einmaulschlüssel SW13	1 1	1,80€ 2,14€
			Einmaulschlüssel SW22	1 1	5,40€ 6,43€
			MAKPAC Gr. 4	1 1	63,00€ 74,97€
			Tascheneinsatz für MAKPAC	1 1	11,40€ 13,57€
			Spannzange 8mm	1 1	5,90€ 7,02€
			Spannzange 6mm	1 1	20,20€ 24,04€

BL MOTOR

XPT

**KP001G** Akku-Hobel

40V max: 82 mm • 4 mm

**KP001GM201**

Ohne Ladegerät und Akkus. Im Karton.

**KP001GZ**

706,00 €

302,00 €

840,14 €

359,38 €



- + Hohe Hobelwellendrehzahl für optimale Ergebnisse bei einem geräuscharmen Betrieb
- + Mit AWS-Schnittstelle zur optionalen Nutzung von AWS
- + Ein handliches Gerät beispielsweise zum Bearbeiten von Innentüren, Paneelen und Sockelleisten
- + Einfache und präzise Einstellung der Spanabnahme durch einen großen Drehknopf
- + Die vordere Grundplatte ist feder gelagert, zum Schutz der Klingen und des Werkstücks

Spanabnahme stufenlos	0-4 mm	Mitgeliefertes Zubehör im Detail	KP001GM201	KP001GZ	
Leerlaufdrehzahl	15000 min	191B26-6	Akku BL4040	2 - je	173,00€ 205,87€
Saugschlauchanschluss	Ø innen/außen	191E07-8	Schnellladegerät DC40RA	1 -	103,00€ 122,57€
	45/50 mm	412393-7	Kontaktschutzkappe XGT	2 - je	0,90€ 1,07€
Hobelbreite	82 mm	821551-8	MAKPAC Gr. 3	1 -	48,00€ 57,12€
Max. Falztiefe	25 mm	122695-0	Messereinstellehre	1 1	1,70€ 2,02€
Gewicht	3,7 - 4,9 kg	122785-9	Parallelanschlag kpl.	1 1	8,90€ 10,59€
		251878-6	Flügelsschraube M5x20ET	1 1	1,60€ 1,90€
		253807-5	Scheibe 5ET	1 1	1,10€ 1,31€
		342390-8	Tiefenanschlag ET	1 1	2,50€ 2,98€
		782209-3	Steckschlüssel SW9	1 1	4,20€ 5,00€

BL MOTOR

XPT

**Staubarm arbeiten**

Für sauberes und gesundheitschonendes Arbeiten bei gleichzeitiger Bewegungsfreiheit können Sie den Absaugschlauch an beiden Seiten des Gerätes anbringen.

Auf der gegenüberliegenden Seite wird dann ein Verschlussdeckel angebracht.

Mit dem optional erhältlichen AWS Funk-Adapter WUT01 (Art.-Nr. 198900-7 60,00 € 71,40 €) schalten Sie AWS-fähige Staubsauger ferngesteuert ein und aus.



**PV001G** Akku-Poliermaschine

40V max: 180 mm • 0-2.200 min

Ohne Ladegerät und Akkus. Im Karton.

**PV001GZ**

342,00 €

406,98 €



- + Für Schwämme und Hauben mit 180 mm Durchmesser, entwickelt für die Lackaufbereitung und -pflege im KFZ-Bereich
- + Einstellbare Drehzahl und Konstantelektronik für eine gleichbleibende Drehzahl unter Last
- + Sanftanlauf für ein sanftes Anfahren und weniger Abschleudern von Politur, Wachs oder Paste
- + Mit gummiertem Handgriff und großem Einschalter für lange Arbeiten

Leerlaufdrehzahl	600 - 2 200 min	Mitgeliefertes Zubehör im Detail	PV001GZ
Gewicht	3,0 - 4,4 kg	158237-4	1 5,40€ 6,43€
		192629-7	1 30,90€ 36,77€
		262542-4	1 2,70€ 3,21€
		743053-3	1
		783204-6	1 24,90€ 29,63€
			1 2,70€ 3,21€

BL MOTOR

XPT



**PT001G** Akku-Stiftnagler  
40V max • 15-35 mm

Ohne Ladegerät und Akkus. Im Karton.

**PT001GZ**  
407,00 €  
484,33 €



- + Akku-Stiftnagler für Arbeiten im Innenbereich wie die Installation von Fußleisten und Zierleisten
- + Die Maschine verfügt über einen Mechanismus mit geringer Reaktionskraft, der ein einfacheres Nageln mit langen Stiften und ein hochwertiges Finish ermöglicht
- + Kompatibel mit Stiften mit einer Stiftstärke von 0,6 mm, die kaum Spuren hinterlassen
- + Magazinkapazität bis 120 Nägel

Gauge		23 Ga	Mitgeliefertes Zubehör im Detail
Magazinkapazität		120	251314-2 Schraube M4x12ET
Stiftlänge	15,18,25,30,35 mm		346317-0 EinhängebügelET
Gewicht	2,4 - 3,0 kg		422844-2 Oberflächenschützer
			783201-2 6-kant-Stiftschlüssel

PT001GZ		
1	0,90€	1,07€
1	3,20€	3,81€
1	3,30€	3,93€
1	1,70€	2,02€

**FN001G** Akku-Stauchkopfnagler  
XGT • 40V max. • 18ga • 15-40 mm

Ohne Ladegerät und Akkus. Im Karton.

**FN001GZ**  
407,00 €  
484,33 €



- + Leistungsstarker Akku-Stauchkopfnagler dient zum schnellen und einfachen Befestigen von Deko-Leisten, Fußleisten und Textilien
- + Es sind unterschiedliche Stiftlängen von 15 bis 40 mm einsetzbar, 18ga
- + Durch den Austritt mittig der Kontaktplatte, ist ein besonders präzises Setzen der Nägel möglich
- + Eine Akkuladung BL4025 reicht für bis zu 5.000 Nägel

Stiftlänge		15,20,25,30,35,40 mm	Mitgeliefertes Zubehör im Detail
Gauge		18 Ga	251314-2 Schraube M4x12ET
Magazinkapazität		100	346317-0 EinhängebügelET
Gewicht	2,6 - 3,2 kg		422665-2 Oberflächenschützer
			783201-2 6-kant-Stiftschlüssel

FN001GZ		
1	0,90€	1,07€
1	3,20€	3,81€
1	1,90€	2,26€
1	1,70€	2,02€

**VR001G** Akku-Betonverdichter  
40V max • 15.500 ml/n Ohne Vorsatz

Ohne Ladegerät und Akkus. Im Karton.

**VR001GZ**  
254,00 €  
302,26 €



- + Akku-Betonverdichter mit zwei Betriebsmodi: Normal-Modus für den Einsatz in Schalungen sowie Power-Modus für den Einsatz in großen Säulen- und Deckenschalungen
- + Für Verdichtervorsätze mit Ø 32 in den Längen 1,2 m, 1,7 m, 2,4 m und Ø 38 mm in den Längen 1,2 m, 2,4 m
- + Lieferung ohne Vorsatz

Durchmesser	Verdichtervorsatz	28 - 38 mm
Länge Verdichtervorsatz		1200-2400 mm
Gewicht		2,1 - 3,4 kg

**VR003G** Akku-Betonverdichter  
40V max • 15.500 ml/n 32 mm

Ohne Ladegerät und Akkus. Im Karton.

**VR003GZ**  
504,00 €  
599,76 €



- + Akku-Betonverdichter mit zwei Betriebsmodi: Normal-Modus für den Einsatz in Schalungen sowie Power-Modus für den Einsatz in großen Säulen- und Deckenschalungen
- + Inklusive Verdichtervorsatz 1,2 m lang, Ø 32 mm

Durchmesser		Verdichtervorsatz	28 - 38 mm	Mitgeliefertes Zubehör im Detail
Länge Verdichtervorsatz	1200 - 2400 mm			1910E1-5 Verdichtervorsatz
Gewicht		4,2 - 7,4 kg		

VR003GZ		
1	300,00€	357,00€

**VR004G** Akku-Betonverdichter  
40V max • 15.500 ml/n 38 mm

Ohne Ladegerät und Akkus. Im Karton.

**VR004GZ**  
529,00 €  
629,51 €



- + Akku-Betonverdichter mit zwei Betriebsmodi: Normal-Modus für den Einsatz in Schalungen sowie Power-Modus für den Einsatz in großen Säulen- und Deckenschalungen
- + Inklusive Verdichtervorsatz 1,2 m lang, Ø 38 mm

Durchmesser		Verdichtervorsatz	28 - 38 mm	Mitgeliefertes Zubehör im Detail
Länge Verdichtervorsatz	1200-2400 mm			1910E3-1 Verdichtervorsatz
Gewicht		4,8 - 7,8 kg		

VR004GZ		
1	328,00€	390,32€



**UT001G** Akku-Rührgerät

40V max. • 240 mm • M14

**NEU**

Ohne Ladegerät und Akkus. Im Karton.

**UT001GZ01**

537,00 €

639,03 €



- + Mit zwei Geschwindigkeiten zum effektiven Durchmischen von zäh flüssigen Materialien wie Beton sowie zum schnellen Mischen von Farben und Putzen
- + Mit M14-Aufnahme
- + Doppel D-Griff ermöglicht stabiles Arbeiten im Stand
- + Akku-Abdeckung schützt den Akku vor Verschmutzung

Leerlaufdrehzahl	0-500/920 min/	Mitgeliefertes Zubehör im Detail
Max. Rührkorbdurchmesser	240 mm	781006-4 Einmaulschlüssel SW13
Werkzeugaufnahme	M14	781010-3 Einmaulschlüssel SW19
Gewicht	5,7 - 7,0 kg	

**UT001GZ01**

1	3,50€	4,17€
1	2,40€	2,86€

**BL****XPT****UT002G** Akku-Rührgerät

40V max. • 240 mm • 2,0-13 mm

**NEU**

Ohne Ladegerät und Akkus. Im Karton.

**UT002GZ**

520,00 €

618,80 €



- + Mit zwei Geschwindigkeiten zum effektiven Durchmischen von zäh flüssigen Materialien wie Beton sowie zum schnellen Mischen von Farben und Putzen
- + Mit 13 mm-Zahnkranzbohrfutter
- + Doppel D-Griff ermöglicht stabiles Arbeiten im Stand
- + Akku-Abdeckung schützt den Akku vor Verschmutzung

Leerlaufdrehzahl	0-500/920 min/	Mitgeliefertes Zubehör im Detail
Max. Rührkorbdurchmesser	240 mm	783259-7 Bohrfutterschlüssel
Zahnkranzbohrfutter	2,0-13 mm	
Gewicht	5,8 - 7,2 kg	

**UT002GZ**

1	3,10€	3,69€
---	-------	-------

**BL****XPT**





Bohren, Schneiden, Schleifen, Trennen und Brechen - fast alle Arbeiten, die auf Baustellen und in Werkstätten durchgeführt werden, erzeugen Staub. Ein effektives Staubmanagement ist daher auf Baustellen nicht mehr wegzudenken, es ist zu einem Qualitätsfaktor geworden.

Makita hat es sich zur Aufgabe gemacht, effektive Lösungen und Maschinen zu entwickeln, die Ihre Anforderungen erfüllen und Ihre Produktivität verbessern. Wir stellen uns selbst neuen Herausforderungen, die hohen Standards zu erfüllen, die Sie von der Marke Makita gewohnt sind. Gleichzeitig können mit einem effektiven Staubmanagement gesundheitliche Risiken erheblich verringert werden.

Makita bietet ein breites Sortiment von Produkten mit integrierter Staubab-

saugung sowie kompakte, akkubetriebene Staubabsaugsysteme, mit denen Sie sicher arbeiten können, ohne auf die Freiheit verzichten zu müssen, die kabellose Produkte bieten.

# STAUBMANAGEMENT MIT MAKITA



Erhalten Sie mehr Informationen über die  
den QR-Code scannen

Produkt	Spezifikationen	Leistungsmerkmale	Technische Daten	Zubehör	Preis
<b>VC006GM</b> Akku-Staubsauger <i>NEW</i> 2x40V max. • 30/40 l • Nass/Trocken • M	Ohne Ladegerät und Akkus. Im Karton.	<ul style="list-style-type: none"> <li>+ Staubklasse M</li> <li>+ Für Nass- und Trockenbetrieb</li> <li>+ AWS-kompatibel</li> <li>+ MAKPAC kann aufgesetzt werden</li> <li>+ Hoher Luftstrom, ähnlich kabelgebundenen Staubsaugern</li> <li>+ Ausgestattet mit einem zweistufigen selbstreinigenden Filter</li> <li>+ Warnsummer bei niedrigem Luftstrom</li> </ul>	Max. Unterdruck 180 mbar Laufzeit 2xBL4050F 80/25 min Luftvolumen 2,0 m³/min Kapazität Flüssigkeiten 30 l Behältervolumen max. 40 l Gewicht 18,4 - 20,8 kg	<b>Mitgeliefertes Zubehör im Detail</b> AWS Funk-Adapter WUT01 1 Saugschlauch 38mm 2,5m antist. 1 Saugschlauch ohne Schaftrohraufnahme 1 Saugrohr gerade Aluminium 1 Handrohr gebogen Aluminium 1 Bodendüse Hartboden & Teppich 1 Fugendüse 1 Adapter 22 mm 1 Adapter 24 mm 1 Entsorgungssack M 1	<b>VC006GMZ01</b> 1.219,00 € 1.450,61 €
<b>VC007GL</b> Akku-Staubsauger <i>NEW</i> 2x40V max. • 30/40 l • Nass/Trocken • L	Ohne Ladegerät und Akkus. Im Karton.	<ul style="list-style-type: none"> <li>+ Staubklasse L/HEPA-Filter</li> <li>+ Für Nass- und Trockenbetrieb</li> <li>+ AWS-kompatibel</li> <li>+ MAKPAC kann aufgesetzt werden</li> <li>+ Hoher Luftstrom, ähnlich kabelgebundenen Staubsaugern</li> <li>+ Ausgestattet mit einem zweistufigen selbstreinigenden Filter</li> </ul>	Max. Unterdruck 180 mbar Laufzeit 2xBL4050F 80/25 min Luftvolumen 2,0 m³/min Kapazität Flüssigkeiten 30 l Behältervolumen max. 40 l Gewicht 18,3 - 20,7 kg	<b>Mitgeliefertes Zubehör im Detail</b> AWS Funk-Adapter WUT01 1 Saugschlauch 38mm 2,5m antist. 1 Saugschlauch ohne Schaftrohraufnahme 1 Saugrohr gerade Aluminium 1 Handrohr gebogen Aluminium 1 Bodendüse Hartboden & Teppich 1 Fugendüse 1 Adapter 22 mm 1 Adapter 24 mm 1 Poly-Vinyl Entsorgungssack 1	<b>VC007GLZ01</b> 1.138,00 € 1.354,22 €
<b>CL001G</b> Akku-Staubsauger XGT • 40V max. • 210 mbar • 0,73 l	Ohne Ladegerät und Akkus. Im Karton.	<ul style="list-style-type: none"> <li>+ Dieser geräuscharme Staubsauger mit hoher Saugleistung, 40 V max. Akku-Antrieb und beutellosem 2-Stufen-Textilfiltersystem ist ideal für die Beseitigung von Schmutz und Staub</li> <li>+ Durch seine kompakte Bauform eignet er sich besonders für enge Bereiche wie in Autos oder dank des Akku-Betriebs für Treppenhäuser</li> </ul>	Luftvolumen 1,2 m³/min Behältervolumen Staub max. 0,73 l Max. Unterdruck 210 mbar Laufzeit 40 V max. / 2,5 Ah 80 / 40 / 25 / 17 min Laufzeit 40 V max. / 4,0 Ah 128 / 64 / 40 / 25 min Gewicht 1,7 - 2,3 kg	<b>Mitgeliefertes Zubehör im Detail</b> Bodendüse 1 Vorfilter-Set 1 Filterelement HEPA 1 Fugendüse 1 Halter 1 Verlängerungsrohr 1	<b>CL001GZ02</b> 146,00 € 173,74 €

Staubsauger



### CL003G Akku-Staubsauger

XGT • 40V max. • 200 mbar • 0,25 l

Ohne Ladegerät und Akkus. Im Karton.

CL003GZ

169,00 €  
201,11 €



- + Dieser geräuscharme Staubsauger mit hoher Saugleistung, 40 V max. Akku-Antrieb und Zyklonsystem
- + Das Gerät ist ideal zur Beseitigung von Schmutz und Staub
- + Durch seine kompakte Bauform eignet er sich besonders für enge Bereiche wie in Autos oder dank des Akku-Betriebs für Treppenhäuser
- + Mit integriertem Zyklon-Abscheider, dieser fängt einen Großteil der Schmutzpartikel auf
- + Der Staubbeutel hält bis zu sechs Mal länger und die Maschine behält somit ihre Saugkraft.

Behältervolumen Staub max	0,25 L	Mitgeliefertes Zubehör im Detail	CL003GZ
Max. Unterdruck	200 mbar	Bodendüse	1 16,00€ 19,04€
Luftvolumen	1,0 m³/min	Fugendüse	1 1,70€ 2,02€
Laufzeit 40 V max. / 2,5 Ah	80 / 40 / 25 / 16 min	Halter	1 1,80€ 2,14€
Leistung	15 - 100 W	Verlängerungsrohr	1 11,20€ 13,33€
Gewicht	1,9 - 2,5 kg		

### VC003GL Akku-Staubsauger

40V max. • 15 l • Nass/Trocken • L

Ohne Ladegerät und Akkus, Im Karton.

VC003GLZ

416,00 €  
495,04 €



- + Zwei Akku-Steckplätze für die doppelte Laufzeit
- + Einstellbare Saugkraft für ein breites Anwendungsgebiet „Kraftvoll“ oder „Leise“
- + Für Stäube mit MAK Werten >1 mg/m³ und Staubklasse L nach Euronorm geeignet

Max. Unterdruck	230 mbar	Mitgeliefertes Zubehör im Detail	VC003GLZ
Laufzeit 40 V max. / 4,0 Ah	20 min	Alu-Teleskoprohr	1 21,70€ 25,82€
Luftvolumen	3,2 m³/min	Schaftröhr gebogen kpl.	1 13,40€ 15,95€
Kapazität Flüssigkeiten	12 l	Entsorgungssack	1 8,90€ 10,59€
Behältervolumen max.	15 l	Bodendüse	1 29,20€ 34,75€
Gewicht	8,3 - 10,2 kg	Fugendüse	1 2,80€ 3,33€
		Saugschlauch 32 mm	1 24,20€ 28,80€
		Stopper ET	1 1,90€ 2,26€

### VC005GL Akku-Staubsauger

40V max. • 8 l • Trocken • L

Ohne Ladegerät und Akkus. Im Karton.

VC005GLZ

429,00 €  
510,51 €



- + Einstellbare Saugkraft für ein breites Anwendungsgebiet „Kraftvoll“ oder „Leise“
- + Zwei Akku-Steckplätze für die doppelte Laufzeit
- + Für Stäube mit MAK Werten >1 mg/m³ und Staubklasse L nach Euronorm geeignet

Luftvolumen	2,8 m³/min	Mitgeliefertes Zubehör im Detail	VC005GLZ
Max. Unterdruck	230 mbar	Alu-Teleskoprohr	1 21,70€ 25,82€
Laufzeit 40 V max. / 4,0 Ah	20 min	Schaftröhr gebogen kpl.	1 13,40€ 15,95€
Behältervolumen max.	8 l	Textilfilter	1 33,20€ 39,51€
Gewicht	7,6 - 11,0 kg	Entsorgungssack	1 8,90€ 10,59€
		Bodendüse	1 29,20€ 34,75€
		Fugendüse	1 2,80€ 3,33€
		Saugschlauch 32 mm	1 24,20€ 28,80€
		Stopper ET	1 1,90€ 2,26€

### VC008G Akku-Rucksackstaubsauger

40V max. • 180 mbar • 2,0 l

Ohne Ladegerät und Akkus. Im Karton.

VC008GZ

319,00 €  
379,61 €



- + Akku-Rucksackstaubsauger mit vierstufiger Saugkräfteeinstellung und umschaltbarer Bodendüse für Hartböden und Teppich
- + Der größenverstellbare und gepolsterte Schultergurt bietet einen hohen Tragekomfort sowie Halterungen für Saugdüsen
- + Ausgestattet mit einem effizienten HEPA-Filter, großzügigen 2,0 l Fassungsvermögen und einer separaten LED-Arbeitsleuchte am Bedienteil

Behältervolumen max.	1,5 - 2,0 l	Mitgeliefertes Zubehör im Detail	VC008GZ
Max. Unterdruck	180 mbar	Alu-Teleskoprohr	1 21,70€ 25,82€
Laufzeit 40 V max. / 5,0 Ah	110 / 55 / 30 / 14 min	Schaftröhr gebogen kpl.	1 13,40€ 15,95€
Luftvolumen	2,4 m³/min	Schlauchklemme	1 3,00€ 3,57€
Gewicht	4,1 - 5,3 kg	Bodendüse	1 31,00€ 36,89€
		Filterelement HEPA	1 16,00€ 19,04€
		Filtersack Permanent	1 26,40€ 31,42€
		Fugendüse	1 2,80€ 3,33€
		Saugschlauch 32 mm 1,0 m	1 28,70€ 34,15€

### VC009G Akku-Rucksackstaubsauger

40V max. • 180 mbar • 2 l

Ohne Ladegerät und Akkus. Im Karton.

VC009GZ01

351,00 €  
417,69 €



- + Ein starker und geräuscharmer Akku-Rucksackstaubsauger mit 40 V max.-Antrieb
- + Mit Schnittstelle für das Auto-start Wireless System (AWS): Staubsauger startet/stopp automatisch mit gekoppelter Maschine
- + Dreistufige Saugkräfteeinstellung sowie größenverstellbarer und gepolsterter Schultergurt
- + Mit HEPA-Filter für eine effektive Filterleistung

AWS-Schnittstelle	✓ Mitgeliefertes Zubehör im Detail	VC009GZ01	
Behältervolumen max.	2,0 l	Saugschlauch	1 33,30€ 39,63€
Laufzeit 40 V max. / 4,0 Ah	50 / 26 / 11 min	Schlauchklemme	1 3,00€ 3,57€
Max. Unterdruck	180 mbar	Filterelement HEPA	1 16,00€ 19,04€
Luftvolumen	1,9 m³/min	Adapter 24 mm	1 5,30€ 6,31€
Gewicht	4,3 - 4,7 kg	Adapter 22 mm	1 2,50€ 2,98€
		AWS Funk-Adapter WUT01	1 60,00€ 71,40€



### AS001G Akku-Gebläse

XGT • 40V max.

2.0 Ah



AS001GA102 Ohne Ladegerät und Akkus. Im Karton.  
364,00 €  
433,16 €

AS001GZ  
163,00 €  
193,97 €



- + Mit einer Vielzahl von Düsen ist das Akku-Gebläse für eine Vielzahl von Anwendungen geeignet
- + Angetrieben von einem 40 V max. Akku eignet es sich sowohl für den professionellen als auch für den Heimgebrauch
- + Zum Ab- bzw. Ausblasen von Filtermatten bis hin zum Aufblasen von aufblasbarem Spielzeug – mit optionaler Absaugdüse auch zum schnellen Entleeren
- + Mit Arretierung für Dauerbetrieb und leuchtstarker LED

Luftvolumen	0 - 1,1 m³/min	Mitgeliefertes Zubehör im Detail	AS001GA102	AS001GZ
Luftgeschwindigkeit	0 - 200 m/s	191E07-8 Schnellladegerät DC40RA	1	103,00€ 122,57€
Gewicht	1,5 - 2,3 kg	191L29-0 Akku BL4020	1	105,00€ 124,95€
		831304-7 Zubehörtasche	1	2,60€ 3,09€
		832074-1 Transporttasche	1	12,90€ 15,35€
		191X11-1 Düse rund	1	2,70€ 3,21€
		191X13-7 Düse rund	1	2,70€ 3,21€
		191X15-3 Düse rund	1	2,70€ 3,21€
		191X17-9 Spitzdüse	1	5,90€ 7,02€
		191X19-5 Breitstrahldüse	1	5,20€ 6,19€

BL

### MP001G Akku-Kompressor

XGT • 40V max. • 11,1 bar • 24,0 l/min

Ohne Ladegerät und Akkus. Im Karton.

MP001GZ  
144,00 €  
171,36 €



- + Akku-Kompressor mit +/- Tasten zum exakten Voreinstellen des gewünschten Drucks, das Display zeigt zeitgleich den Ist- und Sollwert
- + Der Kompressor erreicht einen Druck von bis zu 11,1 bar und verfügt über eine Dekompressionsfunktion
- + Der Schlauch ist 0,65 m lang
- + Mit eingebauter LED zur Ausleuchtung des Umfelds
- + Inkl. diversen Adaptern

Schlauchlänge	0,65 m	Mitgeliefertes Zubehör im Detail	MP001GZ
Maximaler Druck	11,1 bar	TE00000333 Schwimmreifenadapter	1 2,40€ 2,86€
Luftfördermenge	24 l/min	TE00000594 Ventiladapter französisch	1 2,30€ 2,74€
Gewicht	2,9 - 3,5 kg	TE00000592 Ballpumpenadapter	1 2,30€ 2,74€
		TE00000597 Ventiladapter Blitzventil	1 2,20€ 2,62€

XPT

### AC001G Akku-Kompressor

XGT • 40V max. • Kessel • 7,6 l

Ohne Ladegerät und Akkus. Im Karton.

AC001GZ  
439,00 €  
522,41 €



- + Zum Betrieb von Druckluftwerkzeugen
- + Großer Tank für ausdauernden und gleichbleibenden Druck bis zu 9,3 bar
- + Ölfreier Kompressor
- + Geräuscharm und geringes Gewicht

l/min bei 6,2 bar	34 l/min
BohrungxHub	36 mmx30 mm
Einschaltdruck	7,2 bar
Ausschaltdruck	9,3 bar
Schmierung	Ölfrei
Kesselvolumen	7,6 l
Anzahl der Anschlüsse	1
Gewicht	11,6 - 12,8 kg

Voraussichtlich verfügbar ab Mai 2023.

BL

### CF001G Akku-Lüfter

XGT • 40V max./230V • 2,2 l/min • 3,16 m/s • 3-stufig

Ohne Ladegerät und Akkus. Im Karton.

CF001GZ  
130,00 €  
154,70 €



- + Kraftvoller 40 V Akku-Ventilator
- + Beschleunigt das Trocknen von Farbe oder Spachtelmasse
- + Der Ventilator Durchmesser von 235 mm erzeugt einen kräftigen Luftstrom, der in drei Stufen einstellbar ist
- + Für eine gute Verteilung des Luftstroms kann der Ventilator automatisch um 90° hin und her schwenken und ist zusätzlich um 90° nach oben und 45° nach unten neigbar
- + Inklusive Netzteil

Laufzeit 40 V max. / 4,0 Ah	1160 / 880 / 660 min	Mitgeliefertes Zubehör im Detail	CF001GZ
Durchmesser	235 mm	TE00000440 Steckernetzteil	1 23,70€ 28,20€
Luftgeschwindigkeit	2,0 / 2,5 / 3,16 m/s		
Luftvolumen	5,2 / 6,5 / 8,2 m³/min		
Laufzeit mit Oszillation 40V max / 4,0 Ah	1055 / 800 / 600 min		
Gewicht	2,0 - 3,0 kg		

### CF002G Akku-Lüfter

XGT • 40V max./230V • 21,0 l/min • 4,0 m/s • 3-stufig

Ohne Ladegerät und Akkus. Im Karton.

CF002GZ  
157,00 €  
186,83 €



- + Der Akku-Lüfter steht stabil auf einem breiten Standfuß und beschleunigt das Trocknen von Farbe oder Spachtelmasse und bietet zusätzlich Komfort bei heißem Weller
- + Durch eine innovative Gehäusekonstruktion besonders geräuscharm
- + Automatisches Schwenken um 180° einschaltbar, zusätzlich um 90° nach oben und 45° nach unten neigbar
- + Inklusive Netzteil

Luftgeschwindigkeit	4,0 / 2,8 / 2,0 m/s	Mitgeliefertes Zubehör im Detail	CF002GZ
Laufzeit 40 V max. / 4,0 Ah	1020 / 640 / 320 min	TE00000442 Steckernetzteil	1 34,00€ 40,46€
Luftgeschwindigkeit	240 / 170 / 120 m/min		
Luftvolumen	21 / 15 / 10 m³/min		
Laufzeit mit Oszillation 40V max / 4,0 Ah	970 / 610 / 305 min		
Gewicht	4,5 - 5,1 kg		



**CW001G** Akku-Kühl- und Wärmebox

40V max. • 18V • 20 l • -18° C bis +60° C

Ohne Ladegerät und Akkus. Im Karton.

**CW001GZ01**

751,00 €  
893,69 €



- + Transportable Akku-Kompressor-Kühl- und Wärmebox mit bis zu 28 Stunden Betriebszeit
- + Die Temperatur ist stufenweise einstellbar, ein großes Display zeigt die Soll- und Ist-Temperatur sowie den Akku-Ladestand
- + Mit 20 Liter Fassungsvermögen für bspw. 20 x 500 ml PET-Flaschen
- + Mit je zwei Akku-Steckplätzen für 18 V und 40 V max. Akkus
- + Inklusive USB-Ladebuchse, z. B. für Smartphones

Wechselspannung	100 - 240 V	Mitgeliefertes Zubehör im Detail
Spannung Zigarettenanzünder	12 / 24 VA-711093	Schultergurt
Temperaturbereich	-18-+60°C	WL00000002 12/24V Adapter KFZ
Gewicht	13,8 - 17,3 kg	WL00000058 Steckernetzteil

<b>CW001GZ01</b>	
1	4,70€ 5,59€
1	9,40€ 11,19€
1	80,00€ 95,20€

**CW002G** Akku-Kühl- und Wärmebox

40V max. • 18V • 50 l • -18° C bis +60° C

Ohne Ladegerät und Akkus. Im Karton.

**CW002GZ01**

1.248,00 €  
1.485,12 €



- + Transportable Akku-Kompressor-Kühl- und Wärmebox mit bis zu 24,5 Stunden Betriebszeit
- + Die Temperatur ist stufenweise einstellbar, ein großes Display zeigt die Soll- und Ist-Temperatur sowie den Akku-Ladestand
- + Mit 50 Liter Fassungsvermögen für bspw. 15 x 2,0 l PET-Flaschen
- + Mit je zwei Akku-Steckplätzen für 18 V und 40 V max. Akkus
- + Inklusive USB-Ladebuchse, z. B. für Smartphones

Wechselspannung	100 - 240 V	Mitgeliefertes Zubehör im Detail
Temperaturbereich	-18-+60°C	WL00000002 12/24V Adapter KFZ
Spannung Zigarettenanzünder	12 / 24 V	Steckernetzteil
Gewicht	25,6 - 29,0 kg	

<b>CW002GZ01</b>	
1	9,40€ 11,19€
1	

**CW003G** Akku-Kühl- und Wärmebox

40V max. • 18V • 7 l • -18° C bis +60° C

Ohne Ladegerät und Akkus. Im Karton.

**CW003GZ01**

773,00 €  
919,87 €



- + Transportable Akku-Kompressor-Kühl- und Wärmebox mit bis zu 24,5 Stunden Betriebszeit
- + Die Temperatur ist stufenweise einstellbar, ein großes Display zeigt die Soll- und Ist-Temperatur sowie den Akku-Ladestand
- + Mit 7 Liter Fassungsvermögen für bspw. 6 x 500 ml PET-Flaschen
- + Mit einem Akku-Steckplatz für 18 V oder 40 V max. Akkus
- + Inklusive USB-Ladebuchse, z. B. für Smartphones

Wechselspannung	100 - 240 V	Mitgeliefertes Zubehör im Detail
Spannung Zigarettenanzünder	12 / 24 VA-711093	Schultergurt
Temperaturbereich	-18-+60°C	WL00000002 12/24V Adapter KFZ
Gewicht	7,9 - 9,4 kg	Steckernetzteil

<b>CW003GZ01</b>	
1	4,70€ 5,59€
1	9,40€ 11,19€
1	80,00€ 95,20€

**KT001G** Akku-Wasserkocher

40V max. • 800 ml

Ohne Ladegerät und Akkus. Im Karton.

**KT001GZ**

221,00 €  
262,99 €



- + Mit 800 ml Fassungsvermögen sowie Kochstoppautomatik und Trockenlaufschutz
- + Zweiter Akku-Steckplatz für die doppelte Menge an kochendem Wasser
- + Der mit Tragegriff ausgestattete Akku-Wasserkocher verfügt über einen Überlaufschutz und verhindert so ein ungewolltes Auslaufen beim Transport
- + Die Kanne ist doppelwandig isoliert
- + Mit Akkuladestandanzeige

Kapazität Flüssigkeiten	0,8 l
Gewicht	2,8 - 5,9 kg



**MR003G** Akku-Baustellenradio

12V max. -40V max.

Ohne Ladegerät und Akkus. Im Karton.

**MR003GZ**

210,00 €

249,90 €



- + Robustes Baustellenradio mit Schutz vor Staub und allseitigem Spritzwasser (IP64) und leistungsstarken 89 mm Lautsprechern
- + Läuft mit allen Schiebeakkus der Akku-Systeme CXT 12 V max., LXT 18 V und XGT 40 V max. (XGT bis max. 4,0 Ah) oder dem mitgelieferten Netzteil
- + Mit DAB+/FM-Empfang, AUX-in und USB-Anschluss mit 2,4 A Output
- + Mit jeweils fünf Speicherplätzen für DAB+/FM

Schulzart (IP Code)	65	Mitgeliefertes Zubehör im Detail
Frequenzband DAB+	174,928 - 239,200 MHz	SE00000265 Steckernetzteil
Frequenzband DAB	174,928 - 239,200 MHz	
FM-Band	87,5 - 108 MHz	
Gewicht	4,6 - 5,4 kg	

**MR003GZ**  
1 22,00€ 26,18€**MR004G** Akku-Baustellenradio

12V max. -40V max.

Ohne Ladegerät und Akkus. Im Karton.

**MR004GZ**

248,00 €

295,12 €



- + Akku-Baustellenradio mit Schutz vor Staub und allseitigem Spritzwasser (IP64) und zwei leistungsstarken 89 mm Lautsprechern
- + Läuft mit allen Schiebeakkus der Akku-Systeme CXT 12 V max., LXT 18 V und XGT 40 V max. (XGT bis max. 4,0 Ah) oder dem mitgelieferten Netzteil
- + Mit DAB+/FM-Empfang, AUX-in, Bluetooth und USB-Anschluss mit 2,4 A Output
- + Je fünf Speicherplätze für DAB+/FM

Frequenzband DAB	174,928 - 239,200 MHz	Mitgeliefertes Zubehör im Detail
Frequenzband DAB+	174,928 - 239,200 MHz	SE00000679 Steckernetzteil
Bluetooth	✓	
Schulzart (IP Code)	65	
FM-Band	87,5 - 108 MHz	
Gewicht	4,6 - 5,4 kg	

**MR004GZ**  
1 29,90€ 35,58€**MR007G** Akku-Baustellenradio

XGT • 12V max. -40V max. • DAB+ • Bluetooth • USB

Ohne Ladegerät und Akkus. Im Karton.

**MR007GZ**

303,00 €

360,57 €



- + Robustes hochleistungsfähiges Baustellenradio von Makita
- + Läuft mit allen Schiebeakkus der Akku-Systeme CXT 12 V max., LXT 18 V und XGT 40 V max. (XGT bis max. 4,0 Ah) oder dem mitgelieferten Netzteil
- + Wiedergabe über Bluetooth mittels Smartphone o.Ä.
- + DAB+ Empfang, AUX-Anschluss und USB-Anschluss zum Aufladen von Smartphones
- + Mit Subwoofer auf der Gehäuseunterseite sowie Mittel- und Hochtonlautsprecher an den Seiten für saftigen und klaren Sound

Frequenzband DAB+	174,928 - 239,200 MHz	Mitgeliefertes Zubehör im Detail
Frequenzband DAB	174,928 - 239,200 MHz	SE00000679 Steckernetzteil
Schulzart (IP Code)	65	
Bluetooth	✓	
FM-Band	87,5 - 108 MHz	
Lautsprecherleistung	2 x 5 + 25 W	
Gewicht	5,5 - 6,3 kg	

**MR007GZ**  
1 29,90€ 35,58€**MR009G** Akku-Radio mit Laterne

40V max. • FM/DAB+ • 1.000 lx • 310 lm

Ohne Ladegerät und Akkus. Im Karton.

**MR009GZ**

190,00 €

226,10 €



- + Akku-Radio mit FM/ und DAB+-Empfang
- + Die Akku-Lampe hat vier Beleuchtungsmodi: Laterne 360°, Laterne 180°, Taschenlampe mit gebündeltem Lichtstrahl sowie ein Stroboskop-Modus
- + Das Licht ist in drei Farbtemperaturen einstellbar
- + Die USB-Buchse dient zum Laden von bspw. Smartphones
- + IP65-zertifizierte Staub- und Wasserbeständigkeit

Frequenzband DAB	174,928 - 239,200 MHz	Mitgeliefertes Zubehör im Detail
FM-Band	87,5 - 108 MHz	SE00001178 Schultergurt mit Haken
Frequenzband DAB+	174,928 - 239,200 MHz	
Leuchtstärke (1 m Entfernung)	1000 / 140 / 55 lx	
Lichtstrom	300 / 200 / 95 Lumen	
Bluetooth	✓	
Gewicht	1,6 - 2,2 kg	

**MR009GZ**  
1 5,50€ 6,55€**XPT**



### ML003GLED-Baustrahler

18V/40V max. • 1.900 lx • 1.100 lm

Ohne Ladegerät  
und Akkus. Im  
Karton

ML003G  
174,00 €  
207,06 €



- + Die 20 fest verbauten LEDs mit je 0,6 W sorgen für eine optimale Ausleuchtung
- + Mit zwei Helligkeitsstufen lässt sich eine Lichtleistung von 450 oder 1.100 Lumen erzeugen
- + Der Leuchtkörper ist nach oben und unten um 240° stufenlos neigbar

Lichtstrom 450 - 1100 Lumen  
Lautzeit 40 V max. / 4,0 Ah 22 / 10 h  
Neigungswinkel 0 - 240°  
Schutzart (IP Code) 65  
Gewicht 3,7 - 4,7 kg

### ML005GLED-Akku-Baustrahler

18V/40V max. • 2.100 lx • 3.600 lm

Ohne Ladegerät  
und Akkus. Im  
Karton

ML005G  
274,00 €  
326,06 €



- + 40 tageslichtweiße LEDs sorgen für eine optimale Ausleuchtung
- + Die Helligkeit ist in drei Stufen einstellbar
- + Der Leuchtkörper ist auf dem Standfuß um 210° schwenkbar
- + Der LED-Akku-Baustrahler ist IP65-zertifiziert und ist damit Staub- und Wasserbeständig
- + Lieferung inklusive Blendschutzfolie

Leuchtstärke (1 m Entfernung) 2100 / 1000 / 500 lx  
Lautzeit 40 V max. / 4,0 Ah 15 / 7,5 / 3,5 h  
Neigungswinkel -30 - 210°  
Schutzart (IP Code) 65  
Lichtstrom 3600 - 900 Lumen  
Gewicht 4,6 - 6,5 kg

Mitgeliefertes Zubehör für ML005G im Detail:  
1x GM00002359 Blendschutzfolie 7,10€ 8,45€

### ML006GLED-Akku-Arbeitsleuchte

40V max. • 180/400/800 lx • 100/250/500 lm

Ohne Ladegerät  
und Akkus. Im  
Karton

ML006GX  
75,00 €  
89,25 €



- + Die Lampe verfügt über drei Helligkeitsstufen
- + Mit einem herausziehbaren um 360° drehbaren Metallhaken lässt sich die Lampe nahezu überall aufhängen
- + Der Leuchtkopf kann gedreht und geneigt werden, damit ist der Lichtkegel präzise einstellbar
- + Der mitgelieferte Diffusor sorgt für eine breitere Streuung des Lichts, sogar hinter den Lampenkopf
- + Platzsparend zusammenklappbar

Lautzeit 40 V max. / 4,0 Ah 20 / 40 / 82 h  
Leuchtstärke (1 m Entfernung) 800-180 lx  
Lichtstrom 500 - 100 Lumen  
Gewicht 1,1 - 1,7 kg

Mitgeliefertes Zubehör für ML006GX im Detail:  
1x Diffusor  
1x GM00001288 Schulterg. mit Haken 1,90€ 2,26€

### ML001GLED-Akku-Handleuchte

40V max. • 3.000 lx • 160 lm

Ohne Ladegerät  
und Akkus. Im  
Karton

ML001G  
50,00 €  
59,50 €



- + Ein praktischer Begleiter für jede Art von Einsatz, bei dem Sie mehr Licht zum Sehen benötigen
- + Der Lampenkopf ist in 12 Positionen schwenkbar mit Anschlägen von 0° - 170°
- + Die Laufzeit mit einem 4,0 Ah XGT-Akku beträgt bis zu 55 Stunden

Neigungswinkel 0 - 170°  
Dauereinsatz 55 h  
Leuchtstärke (1 m Entfernung) 3 000 lx  
LED-Lampenleistung 4 x 1,5 W  
Lichtstrom 160 Lumen  
Gewicht 0,28 - 1,3 kg

### ML002GLED-Akku-Werkstattleuchte

40V max. • 310-1.900 lx • 130-710 lm

Ohne Ladegerät  
und Akkus. Im  
Karton

ML002G  
107,00 €  
127,33 €



- + Ein praktischer Begleiter für Einsätze, bei denen mehr Licht benötigt wird
- + Die Akku-Werkstattleuchte kann mit Hilfe des Hakens aufgehängt werden
- + Einsetzbar als Laterne mit 360°-Ausleuchtung und als Taschenlampe mit Lichtstrahl
- + Die Laufzeit beträgt mit einem BL4040 bis zu 51 Stunden
- + Inklusive USB-Ladebuchse zum Beispiel für Smartphones

Dauereinsatz 51 h  
Lichtstrom 130 - 710 Lumen  
Leuchtstärke (1 m Entfernung) 310-1.900 lx  
Strahlwinkel 180 - 360°  
Gewicht 1,2 - 1,5 kg

XPT

### ML007GLED-Akku-Handstrahler

40V max. • 82.000 lx • 1.250 lm

Ohne Ladegerät  
und Akkus. Im  
Karton

ML007G  
165,00 €  
196,35 €



- + Stufenlos verstellbarer Kopf, damit ist der Lichtkegel präzise einstellbar
- + Im Modus „Spot“ hat die Akku-Lampe eine Leuchtstärke von 60.000 Lux und erreicht eine Distanz von bis zu 640 m. Als Referenz: Natürliches Tageslicht erreicht an wolkenfreien Sommertagen bis zu 100.000 Lux
- + Lichtfarbe tageslichtweiß (ca. 5.000 K)
- + Lieferung inkl. Schultergurt mit Metallhaken, so lässt sich die Lampe bspw. an Rohren aufhängen

Lichtstrom 600 / 1000 / 1250 Lumen  
Leuchtstärke (1 m Entfernung) 520 / 60.000 / 82 000 lx  
Gewicht 1,7 - 2,3 kg

Mitgeliefertes Zubehör für ML007G im Detail:  
1x GM00002373 Schulterg. mit Haken 4,00€ 4,76€

XPT

### ML009GLED-Akku-Baustrahler

18V/40V max. • 4.300 lx • 10.000 lm

Ohne Ladegerät  
und Akkus. Im  
Karton

ML009G  
468,00 €  
556,92 €



- + 96 tageslichtweiße LEDs erreichen 10.000 Lumen und sorgen damit für eine optimale Ausleuchtung
- + Die Helligkeit ist in drei Stufen einstellbar
- + Der Leuchtkörper ist auf dem Standfuß um 210° schwenkbar
- + Ein zweiter Akkusack dient einer längeren Leuchtdauer (XGT und LXT kombinierbar)
- + Der LED-Akku-Baustrahler ist IP65-zertifiziert und ist damit Staub- und Wasserbeständig
- + Lieferung inklusive Blendschutzfolie

Lichtstrom 10 000 / 4000 / 2000 Lumen  
Leuchtstärke (1 m Entfernung) 4300 / 1900 / 1000 lx  
Schutzart (IP Code) 65  
Lautzeit 40 V max. / 4,0 Ah 2,4 / 6,5 / 14 h  
Gewicht 6,4 - 9,9 kg

Mitgeliefertes Zubehör für ML009G im Detail:  
1x GM00002376 Blendschutzfolie 12,10€ 14,40€

### GM00002073

Lampenstativ

Lampenstativ mit einer von 1.300 bis 2.000 mm verstellbaren Höhe und 1.200 mm Breite. Bestückbar mit zwei Baustrahlern, z. B. DML809, DML811, ML003G oder ML005G. Abmessungen eingeklappt nur 1.175 x 150 mm.

GM00002073 232,00 € 276,08 €



## UR012G Akku-Freischneider

XGT • 2x40V max. • 255-480 mm • 0-6.800\*min



- + Akku-Freischneider 2 x 40 V max. mit leistungsstarkem 2.000-Watt-Motor und 3-stufiger Drehzahl-einstellung
- + Mit WetGuard (WG) für den professionellen, täglichen Einsatz – auch bei schlechtem Wetter sowie ADT (automatische Drehzahlregulierung) und AFT (Stopp des Motors beim Blockieren)
- + Mit asymmetrischem Zweihandgriff
- + Inklusive Fadenkopf, Metall- und Kunststoffmesser

**BL ADT AFT**

**WG**

Leistungsaufnahme	2000 W
Leerlaufdrehzahl	3500 - 6800 min <sup>-1</sup>
Spindelgewinde	M10 x 1,25 LH
Schnittkreis	255 - 480 mm
Gewicht	8,0 - 9,3 kg

Ohne Ladegerät und Akkus. Im Karton.

**UR012GZ02**

730,25 €  
869,00 €

### Mitgeliefertes Zubehör im Detail

#### UR012GZ02

122A37-4	HosenträgergurtET	1	26,80€	31,89€
195824-6	2-Zahn-Schlagmesser 305 mm	1	12,70€	15,11€
199868-0	Messerkopf Kunststoff	1	44,00€	52,36€
199884-2	2-Fadenkopf	1	20,30€	24,16€
782238-6	Steckschlüssel	1	2,60€	3,09€
783201-2	6-kant-Stiftschlüssel	1	1,70€	2,02€
783217-7	6-kant-Stiftschlüssel	1	1,10€	1,31€
831304-7	Zubehörtasche	1	2,60€	3,09€

## UR006G Akku-Freischneider

XGT • 40V max. • 255-430 mm • 0-7.000\*min



- + Der vibrationsarme 40 V max. Akku-Freischneider verfügt über die WetGuard-Technologie, das entspricht zugleich der IPX4-Schutzklasse, damit kann er auch bei leichtem Regen betrieben werden
- + Der niedrige Geräuschpegel ermöglicht das Arbeiten in lärmsensiblen Bereichen
- + Die AFT-Technologie stoppt den Motor beim Blockieren des Werkzeugs
- + Mit Kombi-Schutzhaube

**BL ADT AFT**

**WG**

Leerlaufdrehzahl	0 - 4 600 / 0 - 5 500 / 0 - 7 000 min <sup>-1</sup>
Spindelgewinde	M10 x 1,25 LH
Leistungsaufnahme	1000 W
Schnittkreis	255 - 430 mm
Gewicht	5,7 - 6,3 kg

Ohne Ladegerät und Akkus. Im Karton.

### UR006GM10

634,45 €  
755,00 €

Ohne Ladegerät und Akkus. Im Karton.

**UR006GZ0**

384,03 €  
457,00 €

### Mitgeliefertes Zubehör im Detail

191B26-6	Akku BL4040	1	173,00€	205,87€
191E07-8	Schnellladegerät DC40RA	1	103,00€	122,57€
122A37-4	HosenträgergurtET	1	26,80€	31,89€
191D90-9	2-Fadenkopf Tap&Go	1	19,00€	22,61€
198383-1	Messerkopf Kunststoff	1	22,50€	26,78€
782238-6	Steckschlüssel	1	2,60€	3,09€
783202-0	6-kant-Stiftschlüssel	1	1,70€	2,02€
831304-7	Zubehörtasche	1	2,60€	3,09€
D-66064	Grasschneideblatt	1	9,40€	11,19€

## UR007G Akku-Freischneider

XGT • 40V max. • 255-430 mm • 0-7 000\*min



- + Der vibrationsarme 40 V max. Akku-Freischneider verfügt über die WetGuard-Technologie, das entspricht zugleich der IPX4-Schutzklasse, damit kann er auch bei leichtem Regen betrieben werden
- + Der niedrige Geräuschpegel ermöglicht das Arbeiten in lärmsensiblen Bereichen
- + Die AFT-Technologie stoppt den Motor beim Blockieren des Werkzeugs
- + Mit Kombi-Schutzhaube

**BL ADT AFT**

**WG**

Schnittkreis	255 - 430 mm
Leistungsaufnahme	1000 W
Spindelgewinde	M10 x 1,25 LH
Leerlaufdrehzahl	0 - 4.600 / 0 - 5.500 / 0 - 7.000 min <sup>-1</sup>
Gewicht	5,3 - 5,9 kg

Ohne Ladegerät und Akkus. Im Karton.

**UR007GM101**

617,65 €  
735,00 €

**UR007GZ01**

367,23 €  
437,00 €

### Mitgeliefertes Zubehör im Detail

191B26-6	Akku BL4040	1	173,00€	205,87€
191E07-8	Schnellladegerät DC40RA	1	103,00€	122,57€
831304-7	Zubehörtasche	1	2,60€	3,09€
	Schultergurt	1	1	
191D90-9	2-Fadenkopf Tap&Go	1	19,00€	22,61€
198383-1	Messerkopf Kunststoff	1	22,50€	26,78€
782238-6	Steckschlüssel	1	2,60€	3,09€
783202-0	6-kant-Stiftschlüssel	1	1,70€	2,02€
D-66064	Grasschneideblatt	1	9,40€	11,19€

## UR016G Akku-Freischneider

XGT • 40V max. • 230-330 mm • 3.500/5.300/6.500 min<sup>-1</sup>



- + Der vibrationsarme 40 V max. Akku-Freischneider verfügt über die WetGuard-Technologie, das entspricht zugleich der IPX4-Schutzklasse, damit kann er auch bei leichtem Regen betrieben werden
- + Der niedrige Geräuschpegel ermöglicht das Arbeiten in lärmsensiblen Bereichen
- + Die AFT-Technologie stoppt den Motor beim Blockieren des Werkzeugs
- + Leichtgewicht

**BL ADT AFT**

**WG**

Schnittkreis	255 mm
Leistungsaufnahme	600 W
Spindelgewinde	M10 x 1,25 LH
Leerlaufdrehzahl	0-3.500/5.300/6.500 min <sup>-1</sup>
Gewicht	4,4 kg

Ohne Ladegerät und Akkus. Im Karton.

**UR016GZ**

auf Anfrage

### Mitgeliefertes Zubehör im Detail

122A37-4	Schultergurt	1	26,80€	31,89€
198383-1	Messerkopf Kunststoff	1	22,50€	26,78€
782238-6	Steckschlüssel	1	2,60€	3,09€
783202-0	6-kant-Stiftschlüssel	1	1,70€	2,02€
831304-7	Zubehörtasche	1	2,60€	3,09€



### UR017G Akku-Freischneider

**WAG** XGT • 40V max. • 230-330 mm • 3.500/5.300/6.500 min<sup>-1</sup>



- + Der vibrationsarme 40 V max. Akku-Freischneider verfügt über die WetGuard-Technologie, das entspricht zugleich der IPX4-Schutzklasse, damit kann er auch bei leichtem Regen betrieben werden
- + Der niedrige Geräuschpegel ermöglicht das Arbeiten in lärmsensiblen Bereichen
- + Die AFT-Technologie stoppt den Motor beim Blockieren des Werkzeugs
- + Leichtgewicht

**BL ADT AFT**

**WG**

Schnittkreis	230-330 mm
Leistungsaufnahme	600 W
Spindelgewinde	M10 x 1.25 LH
Leerlaufdrehzahl	0-3.500/5.300/6.500 min <sup>-1</sup>
Gewicht	4,4 kg

Ohne Ladegerät und Akkus. Im Karton.

**UR017GZ**

Preis auf Anfrage

**Mitgeliefertes Zubehör im Detail**

**UR017GZ**

127508-0	Schultergurt	1	10,80€	12,85€
198383-1	Messerkopf Kunststoff	1	22,50€	26,78€
782238-6	Steckschlüssel	1	2,60€	3,09€
783202-0	6-kant-Stiftschlüssel	1	1,70€	2,02€
831304-7	Zubehörtasche	1	2,60€	3,09€

### UR002G Akku-Freischneider

XGT • 40V max. • 230-350 mm • 0-6.500 min<sup>-1</sup>



- + Ein vibrations- und geräuscharmer 40 V max. Akku-Freischneider mit einem Zweihandgriff
- + Der leistungsstarke burstenlose Motor ist direkt am Kopf montiert und hat eine optimale Kraftübertragung
- + Der aktivierbare ADT-Modus reguliert die dreistufige Drehzahleinstellung automatisch, somit wird ein energiesparender und geräuscharmer Betrieb ermöglicht

**BL ADT AFT**

**XPT**

Schnittkreis	230 - 350 mm
Leerlaufdrehzahl	0 - 3 500 / 5 300 / 6 500 min <sup>-1</sup>
Spindelgewinde	M10 x 1.25 LH
Einmaulschlüssel	✓
Leistungsaufnahme	550 W
Gewicht	4,6-5,3 kg

Ohne Ladegerät und Akkus. Im Karton.

**UR002GZ01**

368,07 €  
438,00 €

**Mitgeliefertes Zubehör im Detail**

**UR002GZ01**

196129-9	Hosenträgergurt	1	59,00€	70,21€
198383-1	Messerkopf Kunststoff	1	22,50€	26,78€
198893-8	2-Fadenkopf Tap&Go	1	20,50€	24,40€
783013-3	Montageschlüssel 16 - 17	1	5,40€	6,43€
783202-0	6-kant-Stiftschlüssel	1	1,70€	2,02€
831304-7	Zubehörtasche	1	2,60€	3,09€
D-66008	4-Zahn-Schlagmesser	1	12,70€	15,11€

### UR003G Akku-Freischneider

XGT • 40V max. • 230-350 mm • 0-6.500 min<sup>-1</sup>



- + Ein vibrationsarmer 40V max. Akku-Freischneider mit einem Rundhandgriff
- + Der leistungsstarke burstenlose Motor ist direkt am Kopf montiert und gewährleistet eine optimale Kraftübertragung
- + Durch den ADT-Modus wird ein energiesparender und geräuscharmer Betrieb ermöglicht
- + WetGuard für Schutz gegen allseitiges Spritzwasser
- + Diese Maschine erfüllt die Schutzklasse IPX4.

**BL ADT AFT**

**XPT**

Schnittkreis	230 - 350 mm
Einmaulschlüssel	✓
Leistungsaufnahme	550 W
Leerlaufdrehzahl	0 - 3 500 / 5 300 / 6 500 min <sup>-1</sup>
Spindelgewinde	M10 x 1.25 LH
Gewicht	4,5 - 4,8 kg

Ohne Ladegerät und Akkus. Im Karton.

**UR003GZ01**

348,74 €  
415,00 €

**Mitgeliefertes Zubehör im Detail**

**UR003GZ01**

127508-0	Schultergurt	1	10,80€	12,85€
198383-1	Messerkopf Kunststoff	1	22,50€	26,78€
198893-8	2-Fadenkopf Tap&Go	1	20,50€	24,40€
783013-3	Montageschlüssel 16 - 17	1	5,40€	6,43€
783202-0	6-kant-Stiftschlüssel	1	1,70€	2,02€
831304-7	Zubehörtasche	1	2,60€	3,09€
D-66008	4-Zahn-Schlagmesser	1	12,70€	15,11€

### UR013G Akku-Freischneider

XGT • 40V max. • 255-450 mm • 0-6.700 min<sup>-1</sup>



- + 1,5 kW Ausgangsleistung, vergleichbar mit einem 35 cm<sup>3</sup> Benzingerät
- + Mit asymmetrischem Zweihandgriff
- + Einfache Drehzahleinstellung mit Anti-Feedback Technologie (AFT)
- + WG: Verbessertes staub- und spritzwassergeschütztes Gehäuse, erfüllt die Schutzklasse IPX4

**BL**

**AFT**

**WG XPT**

Schnittkreis	255 - 450 mm
Einmaulschlüssel	✓
Leistungsaufnahme	1500 W
Leerlaufdrehzahl	0 - 6700 min <sup>-1</sup>
Spindelgewinde	M10 x 1.25 LH
Gewicht	5,9 - 7,3 kg

**UR013GT204** Ohne Ladegerät und Akkus. Im Karton.

1.068,91 €  
597,48 €  
1.272,00 €

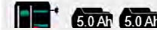

**Mitgeliefertes Zubehör im Detail**

**UR013GT204 UR013GZ04**

191L47-8	Akku BL4050F	2	- je 195,00€	232,05€
191E07-8	Schnellladegerät DC40RA	1	- 103,00€	122,57€
196129-9	Schultergurt ProX	1	1	59,00€ 70,21€
198868-0	Messerkopf Kunststoff	1	1	44,00€ 52,36€
198884-2	2-Fadenkopf	1	1	20,30€ 24,16€
D-66064	Grasschneideblatt	1	1	9,40€ 11,19€
782238-6	Steckschlüssel	1	1	2,60€ 3,09€
783202-0	6-kant-Stiftschlüssel	1	1	1,70€ 2,02€
783217-7	6-kant-Stiftschlüssel	1	1	1,10€ 1,31€
831304-7	Zubehörtasche	1	1	2,60€ 3,09€

### UR014G Akku-Freischneider

**WAG** XGT • 40V max. • 450 mm • 0-5.000 min<sup>-1</sup>

- + 1,5 kW Ausgangsleistung, vergleichbar mit einem 35 cm<sup>3</sup> Benzingerät
- + Mit Rundgriff
- + Einfache Drehzahleinstellung mit Anti-Feedback Technologie (AFT)
- + WG: Verbessertes staub- und spritzwassergeschütztes Gehäuse, erfüllt die Schutzklasse IPX4
- + Rückwärtslauf bei blockiertem Fadenkopf
- + Betrieb nur mit Fadenkopf möglich



**UR014GT201**

999,16 €

1.189,00 €

Ohne Ladegerät und Akkus. Im Karton.

**UR014GZ**

529,41 €  
630,00 €



Schnittkreis	230 - 450 mm
Einmaulschlüssel	✓
Leistungsaufnahme	1500 W
Leerlaufdrehzahl	0 - 5000 min <sup>-1</sup>
Spindelgewinde	M10 x 1.25 LH
Gewicht	5,5 - 6,7 kg

**Mitgeliefertes Zubehör im Detail**

**UR014GT201 UR014GZ**

191L47-8	Akku BL4050F	2	- je 195,00€	232,05€
191E07-8	Schnellladegerät DC40RA	1	- 103,00€	122,57€
	Schultergurt	1	1	*
1911Y3-7	2-Fadenkopf	1	1	29,90€ 35,58€
782210-8	Steckschlüssel	1	1	5,90€ 7,02€
783202-0	6-kant-Stiftschlüssel	1	1	1,70€ 2,02€
783217-7	6-kant-Stiftschlüssel	1	1	1,10€ 1,31€
831304-7	Zubehörtasche	1	1	2,60€ 3,09€

**BL AFT WG XPT**

# UX01G Akku-Multifunktionsantrieb

XGT • 40V max • 0-9.700 min

\* Der vielseitige 40 V max. Akku-Multifunktionsantrieb mit einem leistungs-fähigen bürstenlosen Motor und mehreren erhältlichen Zubehörteilen für den Garten- und Landschaftsbau

\* Eine dreistufige elektronische DrehzahlEinstellung und ein höhenverstellbarer Rundgriff sorgen für besonderen Bedienkomfort

BL

AFT

WG



Leerlaufdrehzahl 0 - 9700 / 0 - 8200 / 0 - 5700 min<sup>1</sup>  
Gewicht 4,2 - 12,6 kg

Inklusive Sensenaufsatz EM404MP. Ohne Ladege-rät und Akkus. Im Karton. UX01GZ0 301,68 € 359,00 €

Ohne Ladegerät und Akkus. Im Karton. UX01GZ 242,86 € 289,00 €

Mitgeliefertes Zubehör im Detail	UX01GZ01	UX01GZ
Schultergurt	1	-
198768-1 Sensenaufsatz EM404MP	1	107,00€ 127,33€
198893-8 2-Fadenkopf Tap&Go	1	20,50€ 24,40€
782238-6 Steckschlüssel	1	2,60€ 3,09€
D-66008 4-Zahn-Schlagmesser	1	12,70€ 15,11€
783202-0 6-kant-Stiftschlüssel	1	1,70€ 2,02€
831304-7 Zubehörtasche	1	2,60€ 3,09€

## Sensenaufsatz EM404MP



DUX60  
UX01G

Für Fadenköpfe Schnittr. Ø 420 mm und  
Messer Schnittr. Ø 230 mm

198768-1 107,00 € 127,33 €

## Trimmeraufsatz EM406MP



DUX60  
UX01G  
EX2650LH Benzin

Für Fadenköpfe Schnittr. 450 mm

198779-6 97,00 € 115,43 €

## Trimmeraufsatz EM408MP

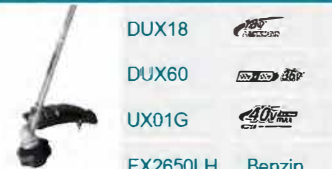

DUX18  
DUX60  
UX01G  
EX2650LH Benzin

Für Fadenköpfe Schnittr. Ø 300 mm und  
Messer Schnittr. Ø 230 mm

191N31-5 93,00 € 110,67 €

## Scherenaufsatz EM407MP



DUX18  
DUX60  
UX01G  
EX2650LH Benzin

Schnittr. ø 230 mm

191M56-3 441,00 € 524,79 €

## Heckenscherenaufsatz EN401MP

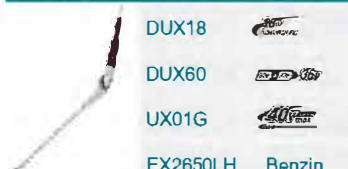

DUX18  
DUX60  
UX01G  
EX2650LH Benzin

Schnittlänge 49 cm, 135° schwenkbar,  
max. Aststärke 21,5 mm

196256-2 333,00 € 396,27 €

## Heckenscherenaufsatz EN410MP

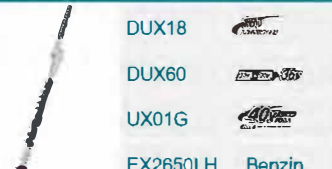

DUX18  
DUX60  
UX01G  
EX2650LH Benzin

Schnittlänge 49 cm, starr,  
max. Aststärke 22 mm

197726-4 215,00 € 255,85 €

## Bodenschneidaufsatz EN420MP

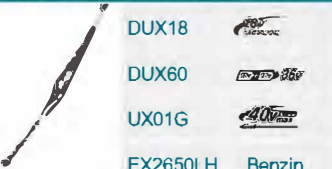

DUX18  
DUX60  
UX01G  
EX2650LH Benzin

Schnittlänge 25 cm, schwenkbar,  
max. Aststärke 22 mm

197985-0 323,00 € 384,37 €

## Kettensägenaufsatz EY403MP

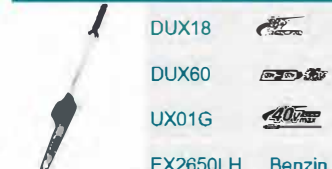

DUX18  
DUX60  
UX01G  
EX2650LH Benzin

Schienenlänge 30 cm, 1,1 mm 3/8" 46 TG

191T38-7 246,00 € 292,74 €

## Kultivatoraufsatz KR401MP

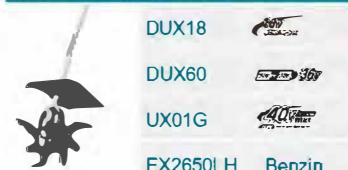

DUX18  
DUX60  
UX01G  
EX2650LH Benzin

Kultivierungsbreite 22 cm,  
Schnittiefe 22 cm

199181-6 313,00 € 372,47 €

## Kultivatoraufsatz KR400MP

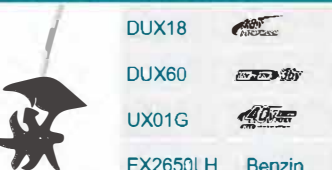

DUX18  
DUX60  
UX01G  
EX2650LH Benzin

Kultivierungsbreite 16 cm,  
Schnittiefe 22 cm

195707-2 293,00 € 348,67 €

## Kehrwalzenaufsatz SW400MP

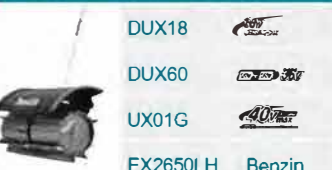

DUX18  
DUX60  
UX01G  
EX2650LH Benzin

Besentrommelbreite 59 cm,  
Ersatzbürste XNR0000549

199339-7 539,00 € 641,41 €

## Kehrbürstenaufsatz BR400MP

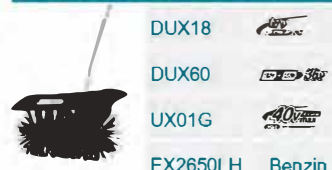

DUX18  
DUX60  
UX01G  
EX2650LH Benzin

Bürstenbreite 60 cm

199318-5 392,00 € 466,48 €

## Gebläseaufsatz UB401MP

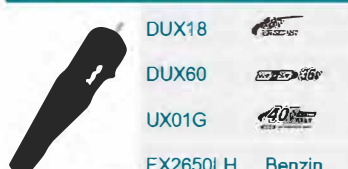

DUX18  
DUX60  
UX01G  
EX2650LH Benzin

Luftvolumen 0-984 m³/h

191P72-3 186,00 € 221,34 €

## Rasenkantenaufsatz EE400MP

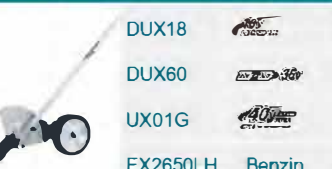

DUX18  
DUX60  
UX01G  
EX2650LH Benzin

Messer 20,3 cm,  
Ersatzmesser Art.-Nr.:196745-7

196752-0 156,00 € 185,64 €

## Sensenaufsatz EM400MP

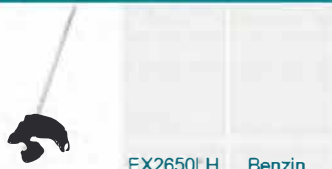

DUX18  
DUX60  
UX01G  
EX2650LH Benzin

Für Fadenköpfe Schnittr. Ø 420 mm und  
Messer Schnittr. Ø 230 mm

195648-2 156,00 € 185,64 €

## Schaftverl. 115cm LE400 MP

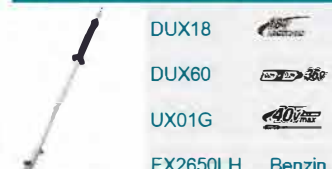

DUX18  
DUX60  
UX01G  
EX2650LH Benzin

Für Heckenscheren- und Kettensägenaufsatz

191E24-8 118,00 € 140,42 €



**LM001G** Akku-Rasenmäher  
**NEU** 40V max • 48 cm • 62 l



- + Die Drehzahl des Motors ist in drei Stufen frei wählbar
- + Faltpbarer Holm mit werkzeuglosem Schnellverschluss
- + Mit zwei Akku-Steckplätzen zur Verdopplung der Reichweite
- + Spezielles Mulchmesser (191Y64-6) optional



**BL** **SOFI** **WG**

**LM001GT204** Ohne Ladegerät und Akkus. Im Karton.  
 1.646,22 €  
 1.959,00 €

**LM001GZ**  
 1.105,04 €  
 1.315,00 €

Leerkaufdrehzahl	2500-3200 min <sup>-1</sup>
Schnittbreite	48 cm
Schnitthöhenverstellung	10
Schnitthöhenverstellung zentral	20-100 mm
Ideale Flächenleistung	2500 m <sup>2</sup> /h
Radantrieb	1,5-5,0 km/h
Grasfangkorb	62 l
Akku-Steckplätze	2
Gewicht	28 - 33 kg

Mitgeliefertes Zubehör im Detail	LM001GT204	LM001GZ
191N09-8 2-fach Schnellladegerät DC40RB	1	- 172,00€ 204,68€
191L47-8 Akku BL4050F	2	- 195,00€ 232,05€
327589-6 Spannknebel	1	1 1,90 € 2,26 €
413L54-4 Mulchkeil	1	1 12,90€ 15,35€
413L56-0 Auswurfkanal	1	1 16,50€ 19,64€
782210-8 Steckschlüssel SW17	1	1 5,90 € 7,02 €

**LM002G** Akku-Rasenmäher  
**NEU** XGT • 40V max. • 53,4 cm • 70 l



- + Die Drehzahl des Motors ist in drei Stufen frei wählbar
- + Faltpbarer Holm mit werkzeuglosem Schnellverschluss
- + Mit zwei Akku-Steckplätzen zur Verdopplung der Reichweite
- + Spezielles Mulchmesser (191Y65-4) optional



**BL** **SOFI** **WG**

**LM002GT204** Ohne Ladegerät und Akkus. Im Karton.  
 1.730,25 €  
 2.059,00 €

**LM002GZ**  
 1.187,39 €  
 1.413,00 €

Leerkaufdrehzahl	2500-3200 min <sup>-1</sup>
Schnittbreite	53,4 cm
Schnitthöhenverstellung	10
Schnitthöhenverstellung zentral	20-100 mm
Ideale Flächenleistung	2500 m <sup>2</sup> /h
Radantrieb	1,5-5,0 km/h
Grasfangkorb	70 l
Akku-Steckplätze	2
Gewicht	29,5 - 34,7 kg

Mitgeliefertes Zubehör im Detail	LM002GT204	LM002GZ
191N09-8 2-fach Schnellladegerät DC40RB	1	- 172,00€ 204,68€
191L47-8 Akku BL4050F	2	- 195,00€ 232,05€
327589-6 Spannknebel	1	1 1,90 € 2,26 €
413L55-2 Mulchkeil	1	1 12,90€ 15,35€
413L57-8 Auswurfkanal	1	1 16,50€ 19,64€
782210-8 Steckschlüssel SW17	1	1 5,90 € 7,02 €



Ein verbessertes staub- und spritzwasser-geschütztes Gehäuse nach IP54. Die Maschine ist gegen Spritzwasser von allen Seiten sowie dem Eindringen von Fremdkörpern bis Ø 1,0 mm geschützt.



### UH004G Akku-Heckenschere

XGT • 40V max. • 60 cm • 23,5 mm

2.5 Ah 2.5 Ah



- + Die borstenlose Akku-Heckenschere ist ideal zum Schneiden von Zweigen, dünnen Ästen oder dichten Hecken
- + Mit 3 Geschwindigkeitsstufen für eine optimale Geschwindigkeitskontrolle und Rückwärtslauf zum leichten Lösen bei blockiertem Messer
- + Der Softgrip sorgt für einen komfortablen und sicheren Halt



BL

WG

UH004GD201 Ohne Ladegerät und Akkus. Im Karton.

650,42 €  
774,00 €

UH004GZ

325,21 €  
387,00 €

Leistungsaufnahme	720 W
Leerlaufhubzahl	2000 / 3600 / 5000 min <sup>-1</sup>
max. Schnittleistung	23,5 mm
Gewicht	4,3 - 4,9 kg

Mitgeliefertes Zubehör im Detail	UH004GD201	UH004GZ
191B36-3 Akku BL4025	2	- je 124,00€ 147,56€
191E07-8 Schnellladegerät DC40RA	1	- 103,00€ 122,57€
412911-1 Aufbewahrungsbehälter	1	1 21,20€ 25,23€

### UH005G Akku-Heckenschere

XGT • 40V max. • 75 cm • 23,5 mm

2.5 Ah 2.5 Ah



- + Die borstenlose Akku-Heckenschere ist ideal zum Schneiden von Zweigen, dünnen Ästen oder dichten Hecken
- + Mit 3 Geschwindigkeitsstufen für eine optimale Geschwindigkeitskontrolle und Rückwärtslauf zum leichten Lösen bei blockiertem Messer
- + Der Softgrip sorgt für einen komfortablen und sicheren Halt



BL

WG

UH005GD201 Ohne Ladegerät und Akkus. Im Karton.

680,67 €  
810,00 €

UH005GZ

355,46 €  
423,00 €

Leerlaufhubzahl	2000 / 3600 / 5000 min <sup>-1</sup>
max. Schnittleistung	23,5 mm
Messerabstand	35 mm
Gewicht	4,5 - 5,1 kg

Mitgeliefertes Zubehör im Detail	UH005GD201	UH005GZ
191B36-3 Akku BL4025	2	- je 124,00€ 147,56€
191E07-8 Schnellladegerät DC40RA	1	- 103,00€ 122,57€
412912-9 Aufbewahrungsbehälter	1	1 21,70€ 25,82€

### UH006G Akku-Heckenschere

XGT • 40V max. • 60 cm • 25 mm

2.5 Ah 2.5 Ah



- + Die borstenlose Akku-Heckenschere eignet sich besonders für den Rückschnitt von stark gewucherten Hecken, dicke Äste bis Ø 25 mm stellen für die Maschine kein Problem dar
- + Mit 3 Geschwindigkeitsstufen und einem Rückwärtslauf, falls es einmal zu einer Blockade des Messers kommen sollte
- + Der Softgrip sorgt für einen komfortablen und sicheren Halt



BL

WG

UH006GD201 Ohne Ladegerät und Akkus. Im Karton.

650,42 €  
774,00 €

UH006GZ

325,21 €  
387,00 €

max. Schnittleistung	25 mm
Leerlaufhubzahl	2000 / 3000 / 4000 min <sup>-1</sup>
Gewicht	4,4 - 5,0 kg

Mitgeliefertes Zubehör im Detail	UH006GD201	UH006GZ
191B36-3 Akku BL4025	2	- je 124,00€ 147,56€
191E07-8 Schnellladegerät DC40RA	1	- 103,00€ 122,57€
412912-9 Aufbewahrungsbehälter	1	1 21,70€ 25,82€

### UH007G Akku-Heckenschere

XGT • 40V max. • 75 cm • 25 mm

2.5 Ah 2.5 Ah



- + Die borstenlose Akku-Heckenschere eignet sich besonders für den Rückschnitt von stark gewucherten Hecken, dicke Äste bis Ø 25 mm stellen für die Maschine kein Problem dar
- + Mit 3 Geschwindigkeitsstufen und einem Rückwärtslauf, falls es einmal zu einer Blockade des Messers kommen sollte
- + Der Softgrip sorgt für einen komfortablen und sicheren Halt

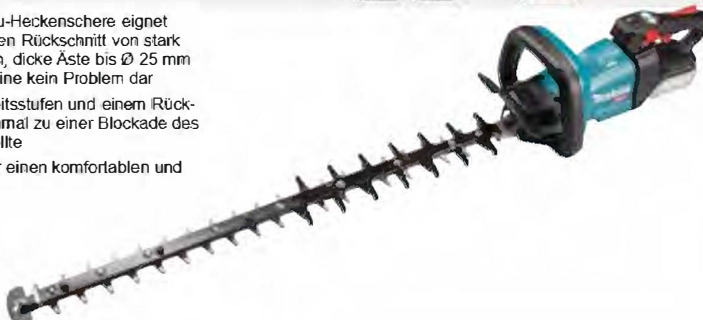

BL

WG

UH007GD201 Ohne Ladegerät und Akkus. Im Karton.

680,67 €  
810,00 €

UH007GZ

355,46 €  
423,00 €

max. Schnittleistung	25 mm
Leerlaufhubzahl	2000 / 3000 / 4000 min <sup>-1</sup>
Gewicht	4,6 - 5,2 kg

Mitgeliefertes Zubehör im Detail	UH007GD201	UH007GZ
191B36-3 Akku BL4025	2	- je 124,00€ 147,56€
191E07-8 Schnellladegerät DC40RA	1	- 103,00€ 122,57€
412912-9 Aufbewahrungsbehälter	1	1 21,70€ 25,82€

### UH014G Akku-Heckenschere

XGT • 40V max. • 75 cm • 18 mm

- + Die Akku-Heckenschere ist ideal zum Schneiden von Zweigen, dünnen Ästen oder dichten Hecken
- + Die besondere Bauform sorgt, zusammen mit dem Soft-Griff, für ein nahezu ermüdungsfreies Arbeiten
- + Das 40 V max. Gerät verfügt über drei Geschwindigkeitsstufen sowie einen Rückwärtslauf, der das Scherblatt im Falle einer Blockade schnell wieder befreien kann



BL

WG

Ohne Ladegerät und Akkus. Im Karton.

UH014GZ

440,34 €  
524,00 €

max. Schnittleistung	18 mm
Leerlaufhubzahl	2000 / 3600 / 5000 min <sup>-1</sup>
Gewicht	4,0 - 4,7 kg

Mitgeliefertes Zubehör im Detail	UH014GZ
413B99-2 Aufbewahrungsbehälter	1 12,80€ 15,23€



### UC011G Akku-Kettensäge

40V max. • 25,5 m/s • 35 cm

5.0 Ah



- + Professionelle Schnittgarnitur 80TXL erhöht die Akkulaufzeit und die Schnittgeschwindigkeit um bis zu 30%
- + Verliersichere Muttern für die Schienenbefestigung
- + Hauptschalter mit automatischer Abschaltfunktion schützt den Akku und vermeidet ein unbeabsichtigtes Einschalten



BL

WG

UC011GT101 Ohne Ladegerät und Akkus. Im Karton.

706,72 €  
841,00 €

UC011GZ

422,69 €  
503,00 €

Vibration Holz sägen	4,4 m/s <sup>2</sup>
Kettengeschwindigkeit	0-25,5 m/s
Schienenlänge	35 cm
Gewicht	6,1 - 7,4 kg

Mitgeliefertes Zubehör im Detail	UC011GT101	UC011GZ
191E07-8 Schnellladegerät DC40RA	1	103,00€ 122,57€
191L47-8 Akku BL4050F	1	195,00€ 232,05€
412393-7 Kontaktschutzkappe XGT	2	- je 0,90€ 1,07€
191T87-4 Sternschiene	1	18,80€ 22,37€
191T91-3 Sägekette	1	23,90€ 28,44€
419288-5 Sägekettenschutz 36x10cm	1	4,40€ 5,24€
782023-7 Schraubenschlüssel 13-16ET	1	3,10€ 3,69€

### UC012G Akku-Kettensäge

40V max. • 25,5 m/s • 40 cm

5.0 Ah



- + Leistungsstark wie eine Benzin-Kettensäge mit 42 cm<sup>3</sup> Hubraum
- + Professionelle Schnittgarnitur 80TXL erhöht die Akkulaufzeit und die Schnittgeschwindigkeit um bis zu 30%
- + Verliersichere Muttern für die Schienenbefestigung
- + Hauptschalter mit automatischer Abschaltfunktion schützt den Akku und vermeidet ein unbeabsichtigtes Einschalten



BL

WG

UC012GT101 Ohne Ladegerät und Akkus. Im Karton.

712,61 €  
848,00 €

UC012GZ

427,73 €  
509,00 €

Schienenlänge	40 cm
Vibration Holz sägen	4,4 m/s <sup>2</sup>
Kettengeschwindigkeit	25,5 m/s
Gewicht	6,0 - 6,5 kg

Mitgeliefertes Zubehör im Detail	UC012GT101	UC012GZ
191E07-8 Schnellladegerät DC40RA	1	103,00€ 122,57€
191L47-8 Akku BL4050F	1	195,00€ 232,05€
191T88-2 Sternschiene	1	20,30€ 24,16€
191T92-1 Sägekette	1	25,70€ 30,58€
Sägekettenschutz	1	1
782023-7 Schraubenschlüssel 13-16ET	1	3,10€ 3,69€

### UC015G Akku-Kettensäge

40V max. • 25,5 m/s • 35 cm

5.0 Ah



- + Leistungsstark wie eine Benzin-Kettensäge mit 42 cm<sup>3</sup> Hubraum
- + Professionelle Schnittgarnitur 80TXL erhöht die Akkulaufzeit und die Schnittgeschwindigkeit um bis zu 30%
- + Werkzeuglose Kettenspannung und Wechsel der Schneidgarnitur
- + Hauptschalter mit automatischer Abschaltfunktion schützt den Akku und vermeidet ein unbeabsichtigtes Einschalten



BL

WG

UC015GT101 Ohne Ladegerät und Akkus. Im Karton.

715,13 €  
851,00 €

UC015GZ

431,93 €  
514,00 €

Kettengeschwindigkeit	25,5 m/s
Schienenlänge	35 cm
Vibration Holz hacken	5,0 m/s <sup>2</sup>
Gewicht	6,2 - 7,5 kg

Mitgeliefertes Zubehör im Detail	UC015GT101	UC015GZ
191E07-8 Schnellladegerät DC40RA	1	103,00€ 122,57€
191L47-8 Akku BL4050F	1	195,00€ 232,05€
191T87-4 Sternschiene	1	18,80€ 22,37€
191T91-3 Sägekette	1	23,90€ 28,44€
419288-5 Sägekettenschutz 36x10cm	1	4,40€ 5,24€
782023-7 Schraubenschlüssel 13-16ET	1	3,10€ 3,69€

### UC016G Akku-Kettensäge

40V max. • 25,5 m/s • 40 cm

- + Leistungsstark wie eine Benzin-Kettensäge mit 42 cm<sup>3</sup> Hubraum
- + Professionelle Schnittgarnitur 80TXL erhöht die Akkulaufzeit und die Schnittgeschwindigkeit um bis zu 30%
- + Werkzeuglose Kettenspannung und Wechsel der Schneidgarnitur
- + Hauptschalter mit automatischer Abschaltfunktion schützt den Akku und vermeidet ein unbeabsichtigtes Einschalten



BL

WG

Ohne Ladegerät und Akkus. Im Karton.

UC016GZ

436,97 €  
520,00 €

Schienenlänge	40 cm
Kettengeschwindigkeit	25,5 m/s
Vibration Holz sägen	5,0 m/s <sup>2</sup>
Gewicht	6,2 - 7,5 kg

Mitgeliefertes Zubehör im Detail	UC016GZ
191T88-2 Sternschiene	1 20,30€ 24,16€
191T92-1 Sägekette	1 25,70€ 30,58€
Sägekettenschutz	1
782023-7 Schraubenschlüssel 13-16ET	1 3,10€ 3,69€

### UC002G Akku-Kettensäge

40V max. • 24,8 m/s • 25 cm

4.0 Ah



- + Verliersichere Mutter für die Schienenbefestigung
- + Hauptschalter mit automatischer Abschaltfunktion schützt den Akku und vermeidet ein unbeabsichtigtes Einschalten
- + Nur zugelassen für gewerbliche Anwender mit Spezialausbildung



BL

WG

UC002GM101 Ohne Ladegerät und Akkus. Im Karton.

553,78 €  
659,00 €

UC002GZ

301,68 €  
359,00 €

Kettengeschwindigkeit	24,8 m/s
Schienenlänge	25cm
Gewicht	3,8 - 4,4 kg

Mitgeliefertes Zubehör im Detail	UC002GZ
161846-0 Sägeschiene	1 19,60€ 23,32€
191B26-6 Akku BL4040	1 173,00€ 205,87€
191E07-8 Schnellladegerät DC40RA	1 103,00€ 122,57€
199075-5 Sägekette 25cm 1,1mm 3/8..	1 13,70€ 16,30€
452093-7 Sägekettenschutz 28x9cm	1 4,50€ 5,36€
458501-6 Sägekettenschutz	1 5,90€ 7,02€
782023-7 Schraubenschlüssel 13-16ET	1 3,10€ 3,69€



## UA004G Akku-Hochentaster

40V max. • 20,0 m/s • 30 cm

- + Teleskopierbar von 2,50 - ca. 3,80 m
- + Automatische Ölpumpe für eine zuverlässige Kettenschmierung
- + Mit Haken zum Herunterziehen von Ästen
- + Verriegelbare Mutter für die Schienenbefestigung
- + Hauptschalter mit automatischer Abschaltfunktion schützt den Akku und vermeidet ein unbeabsichtigtes Einschalten

BL AFT WG



Ohne Ladegerät und Akkus. Im Karton.

UA004GZ

511,76 €

609,00 €

Schienenlänge	300 mm
Leistungsaufnahme	1500 W
Kettengeschwindigkeit	20 m/s
Gewicht	7,6 - 8,9 kg

### Mitgeliefertes Zubehör im Detail

	UA004GZ
191G15-1 Sternschiene	1 20,60€ 24,51€
191K37-5 Tragegurt	1 29,30€ 34,87€
419288-5 Sägekettenschutz 36x10cm	1 4,40€ 5,24€
782023-7 Schraubenschlüssel 13-16ET	1 3,10€ 3,69€
783202-0 6-kant-Stiftschlüssel	1 1,70€ 2,02€
191H01-8 Sägekette 30cm 1,1mm 3/8.	1 20,60€ 24,51€

	Schienenlänge cm	Art.Nr. Sägeschiene	Preis ohne MwSt.	Preis inkl. MwSt.	Treibgliedstärke mm	Sägekettenteilung	Anzahl Treibglieder	Zahnform	Art.-Nr. Sägekette	Preis ohne MwSt.	Preis inkl. MwSt.
UA004G	25	191G14-3	18,80 €	22,37 €	1,1	3/8"	40	HM	191H00-0	18,80 €	22,37 €
	30 (Standard)	191G15-1	20,60 €	24,51 €	1,1	3/8"	46	HM	191H01-8	20,60 €	24,51 €



## UB001G Akku-Gebläse

40V max. • 0-960 l/min • 0-64 m/s

4.0 Ah



- + Das Akku-Gebläse UB001G wird von einem 40 V max. Akku angetrieben und kann im Betrieb feinfühlig reguliert und auf Dauerbetrieb eingestellt werden

- + Trotz des geringen Gewichts erreicht der burstenlose Motor im Dauerbetrieb eine Luftgeschwindigkeit von 53 m/s

- + Mit dem Boost-Modus werden sogar bis zu 64 m/s erreicht



BL WG

UB001GM101 Ohne Ladegerät und Akkus. Im Karton.

488,24 €

581,00 €

UB001GZ

236,97 €

282,00 €

Leerlaufdrehzahl	0 - 20 000 / 23 000 min <sup>-1</sup>
Luftgeschwindigkeit	53 / 64 m/s
Luftvolumen	0 - 13,5 / 16 m <sup>3</sup> /min
Gewicht	3,1 - 3,9 kg

### Mitgeliefertes Zubehör im Detail

	UB001GM101	UB001GZ
191B26-6 Akku BL4040	1 -	173,00€ 205,87€
191E07-8 Schnellladegerät DC40RA	1 -	103,00€ 122,57€
166094-6 Schullergurt	1 1	7,50€ 8,93€
183P97-1 Runddüse gerade	1 1	9,80€ 11,66€
183P98-9 Flachdüse gebogen	1 1	9,80€ 11,66€
191L96-5 Verbindungsrohr 85-72	1 1	11,70€ 13,92€
412758-3 Runddüse 80	1 1	5,50€ 6,55€



	DUB184	DUB363 / DUB362	UB401MP	UB001C / UB001G	Art.-Nr.	Preis ohne MwSt.	Preis inkl. MwSt.
Dachrinnen-Reinigungsset	•	•	•	•	191B03-8	59,00 €	70,21 €
					191L13-5	11,70 €	13,92 €
benötigter Adapter		•			191J13-3	11,70 €	13,92 €
			•		191C15-7	11,70 €	13,92 €
				•	191L96-5	11,70 €	13,92 €



### CE001G Akku-Trennschleifer

XGT • 2x40V max. • 355 mm • 127 mm

- + Für Nassschnitte geeignet, der Schlauch für die Wasserzufuhr verläuft innerhalb des Gehäuses und ist somit gegen Beschädigungen von außen geschützt
- + AFT stoppt den Motor beim Blockieren der Maschine



BL AFT

WG

Ohne Ladegerät und Akkus. Im Karton.

CE001GZ  
1.040,00 €  
1.237,60 €

Max. Schleifscheiben-Ø	355 mm
Bohrung	25,4 mm
Leerlaufdrehzahl	5300 min <sup>-1</sup>
Stärke	5,0 mm
max. Schnittleistung	127 mm
Gewicht	12,3 - 14,1 kg

Mitgeliefertes Zubehör im Detail		CE001GZ	
12312-1-2	Schlauchkupplung 1/2 Zoll	1	2,90€ 3,45€
	Adaptiering-Set ET	1	*
	Steckschlüssel 13-19	1	*

### E-12790-5 Trennscheibe

5 Stück • 355x25,4mm • 4,3 mm

Körnung	A24T
Scheiben-Ø	355 mm
Bohrung	25,4 mm
Stärke	4,3 mm
Leerlaufdrehzahl max.	5500 min <sup>-1</sup>
Verpackungseinheit	5 Stück

74,00 €  
88,06 €



### DG001G Akku-Erdbohrer

XGT • 40V max. • 200 mm • 0-1.500 min

- + Leichter, einfach zu bedienender Akku-Erdbohrer beispielsweise für Zaunpfosten
- + Der burstenlose Motor erzielt ein Drehmoment von bis zu 136 Nm
- + Es stehen zwei Drehzahlbereiche zur Verfügung: 0-1.500 min<sup>-1</sup> für schnelle Bohrungen in sandigen Böden oder 0-400 min<sup>-1</sup> für schweren Lehnboden
- + Mit Rückwärtslauf bei blockierendem Bohrer und Doppel-LED



BL ADT

AFT

Ohne Ladegerät und Akkus. Im Karton.

DG001GZ05  
570,59 €  
679,00 €

Bohrfutterspannweite	2-13 mm
Drehmoment hart/weich	55 / 136 Nm
Leerlaufdrehzahl	0 - 400 / 0 - 1500 min <sup>-1</sup>
Gewicht	7,2 - 8,1 kg

Mitgeliefertes Zubehör im Detail		DG001GZ05	
191P11-3	Griff-Set	1	151,00€ 179,69€
327684-2	Adapter A	1	38,00€ 45,22€
327687-6	Adapter D	1	38,00€ 45,22€
763251-3	Bohrfutter Schlüssel S13	1	3,50€ 4,17€
783204-6	6-kant-Stiftschlüssel	1	2,70€ 3,21€
	6-kant-Stiftschlüssel	1	*
783232-1	6-kant-Stiftschlüssel	1	1,60€ 1,90€

### Zubehör für DG001G

Erdbohrer mit Stift, Länge 800 mm

Ersatzmesser für Erdbohrer

Verlängerung mit Stift, Länge 540 mm

Ø	Stift	Preis	Ø	Stift	Preis	Ø	Stift	Preis
50 mm	E-13611	97,00 €	50 mm	E-13649	13,40 €	50 mm	E-07325	38,00 €
60 mm	E-13627	99,00 €	60 mm	E-13655	13,40 €	60 mm		
80 mm	E-13633	105,00 €	80 mm	E-13633	13,40 €	80 mm		
100 mm	E-07294	156,00 €	100 mm	E-07630	15,10 €	100 mm		
150 mm	E-07303	176,00 €	150 mm	E-07646	15,10 €	150 mm		
200 mm	E-07319	195,00 €	200 mm	E-07652	15,10 €	200 mm		

2 Stück (flach + spitz) inkl. Befestigungsschrauben

### PM001G Akku-Sprühgerät

40V max. • 15 l • 64 m/s • 14,3 l/min

- + Für große Mengen und hohe Reichweite
- + Bis zu 60 Minuten Arbeitsdauer



BL

WG

PM001GL202 Ohne Ladegerät und Akkus. Im Karton.

PM001GZ01  
Preis auf Anfrage

Kapazität Luftmenge	9,0/11,0/14,3 m <sup>3</sup> /min
max. Luftgeschwindigkeit	42/52/64 m/s
Tankkapazität	15 l
Tropfengröße Standard-Düse	22-280 µm
Tropfengröße ULV-Düse	14-85 µm
Abgaberate Standard-Düse	0,12 - 1,55 l/min
Abgaberate ULV-Düse	0,03 - 0,05 l/min
Gewicht (leerer Tank)	12,5 - 15,4 kg

Mitgeliefertes Zubehör im Detail		PM001GL202		PM001GZ	
191N09-8	2-fach Ladegerät DC40RB	1	-172,00€	204,68€	
191X65-8	Akku BL4080F	2	-269,00€	320,11€	
	Standard-Düse	1	1		
	ULV-Düse	1	1		
	Einmalschlüssel SW 11	1	1		



# MAKITA ZUBEHÖR

PERFEKT AUF EINANDER ABGESTIMMT

Makita Werkzeug und Zubehör.

Das umfassende Sortiment an Makita Originalzubehör bietet für jede Aufgabe die passende Lösung und ergänzt das vorhandene Makita Werkzeug perfekt.

Makita Originalzubehör ist für Ihre tägliche Arbeit die ideale Ergänzung zu Ihrem Werkzeug und überzeugt mit herausragender Leistung, hoher Langlebigkeit sowie verlässlicher Qualität.

Sie suchen das passende Zubehör für Ihr Makita Werkzeug oder Gartengerät? Dann werfen Sie einen Blick in unseren Zubehör-Katalog oder besuchen Sie [www.makita.de](http://www.makita.de)





# 64V max. - Maschinen



Die neuen Makita 64V max. Akku-Rasenmäher eignen sich für besonders große Flächen.

Rasenflächen bis 1.600 m<sup>2</sup> können mit den 64 V max. Akku-Rasenmäher mit nur einer Akku-Ladung komfortabel und mühelos gemäht werden. Während des Betriebs ist der Akku im Rasenmäher vor Feuchtigkeit und Staub geschützt. Ein Traggriff am Akku erleichtert das Einstecken und Herausnehmen aus dem Rasenmäher sowie den Transport des Akkus über längere Wege.

## Akkus, Ladegeräte und Ladezeiten



<b>Akku BL6440</b>	<b>191R06-8</b>
Spannung	64 V max.
Akkukapazität	4,0 Ah
Akkutyp	Li-Ion
Ladezeit (DC64WA)	120 min

Ladestandanzeige mit 4 grünen LEDs. Der Traggriff erleichtert das Handling

191R06-8 266,00 € 316,54 €



**Ladegerät DC64WA** 191W19-9

Zwei LED zeigen das Erreichen einer Ladung zu 80 % und einer vollständigen Ladung zu 100 % an.

191W19-9 119,00 € 141,61 €

### LM001J Akku-Rasenmäher

64V max. • 48 cm • 62 l

- + Der Akku-Rasenmäher verfügt über 3 Schneidmodi: Normal/SoftNoLoad/Geräuschreduziert
- + Im SoftNoLoad-Modus wird die Drehzahl automatisch nach Belastung der Maschine reguliert
- + Kabelloser, klappbarer Führungsholm für ein schnelles und kompaktes Aufbewahren
- + Kann vertikal gelagert werden
- + Die Schnitthöhe ist mit einem Handgriff in zehn Stufen einstellbar



Leerlaufdrehzahl (Geräuschreduzierter Modus)	2500 min
Leerlaufdrehzahl (SoftNoLoad)	2500 / 3200 min
Leerlaufdrehzahl (Normaler Modus)	3200 min
Grasfangkorb	62 l
Schnittkreis	480 mm
Ideale Flächenleistung (bis zu)	1400 m <sup>2</sup>
Maße gefaltet (LxBxH)	620 x 530 x 870 mm
Gewicht	24,4 - 26,1 kg

LM001JM101  
902,52 €  
1.074,00 €

Mitgeliefertes Zubehör im Detail	LM001JM101
162A28-3 Nyloneinsatz für Grasfangkorb	1 17,10€ 20,35€
191R06-8 Akku BL6440	1 266,00€ 316,54€
191V97-3 Sichelmesser	1 28,90€ 34,39€
191W19-9 Ladegerät DC64WA	1 119,00€ 141,61€
327589-6 Spannknebel 6	1 1,90€ 2,26€
413946-5 Mulchkeil	1 8,50€ 10,12€
782210-8 Steckschlüssel SW17	1 5,90€ 7,02€



### LM002J Akku-Rasenmäher

64V max. • 53 cm • 70 l

- + Der Akku-Rasenmäher, mit 53 cm Schnittbreite, verfügt über 3 Schneidmodi: Normal/SoftNoLoad/Geräuschreduziert
- + Im SoftNoLoad-Modus wird die Drehzahl automatisch nach Belastung der Maschine reguliert
- + Kabelloser, klappbarer Führungsholm für ein schnelles und kompaktes Aufbewahren
- + Kann vertikal gelagert werden
- + Die Schnitthöhe ist mit einem Handgriff in zehn Stufen einstellbar



Leerlaufdrehzahl (Geräuschreduzierter Modus)	2300 min
Leerlaufdrehzahl (SoftNoLoad)	2300 / 2800 min
Leerlaufdrehzahl (Normaler Modus)	2800 min
Grasfangkorb	70 l
Schnittkreis	534 mm
Ideale Flächenleistung (bis zu)	1600 m <sup>2</sup>
Maße gefaltet (LxBxH)	620 x 585 x 930 mm
Gewicht	25,7 - 27,6 kg

LM002JM101  
943,70 €  
1.123,00 €

Mitgeliefertes Zubehör im Detail	LM002JM101
162B25-5 Nyloneinsatz für Grasfangkorb	1 21,40€ 25,47€
191R06-8 Akku BL6440	1 266,00€ 316,54€
191V96-5 Sichelmesser	1 30,00€ 35,70€
191W19-9 Ladegerät DC64WA	1 119,00€ 141,61€
327589-6 Spannknebel 6	1 1,90€ 2,26€
413945-7 Mulchkeil	1 9,10€ 10,83€
782210-8 Steckschlüssel SW17	1 5,90€ 7,02€





# Connector-Type-Maschinen



**NEU FÜR  
PROFIS**

Connector-Type-Maschinen sind für den professionellen täglichen Einsatz konzipiert. Die Akku-Power mit bis zu 33,5 Ah wird bequem auf dem Rücken getragen und ermöglicht nicht nur ein verbessertes Handling der Maschine bei langen Arbeiten, sondern erreicht auch Akku-Laufzeiten, die benzinbetriebene Maschinen übertreffen.

Die WetGuard-Technologie ermöglicht darüber hinaus das Arbeiten auch bei schlechtem Wetter.

PDC1200



UB001C

## LM001C Akku-Rasenmäher

PDC-Connector • 53 cm • 70 l

- + Leistungsstarker und geräuscharmer Akku-Rasenmäher mit robustem Stahldeck
- + Die 36-V-Stromversorgung findet mit der Akku-Bank PDC01 oder dem rückentragbaren Akku PDC1200 statt
- + Die Betriebszeit beträgt ca. 150 Minuten, die empfohlene Rasenfläche liegt bei ca. 6.900 m<sup>2</sup>
- + Die Schnittbreite beträgt 53 cm, der Grasfangkorb inkl. Füllstandsanzeige fasst 70 Liter
- + Der Betrieb ist nur mit PDC01 oder PDC1200 möglich



BL

SOFT  
NO-LOAD

XPT

## UB001C Akku-Gebläse

PDC-Connector • 0-1.058 ltr • 0-70 m/s

- + Das Akku-Gebläse wird mit der Akku-Bank PDC01 oder dem rückentragbaren Akku PDC1200 angetrieben und kann im Betrieb feinfühlig reguliert und auf Dauerbetrieb eingestellt werden
- + Trotz des geringen Gewichts erreicht der bürstenlose Motor im Dauerbetrieb eine Luftgeschwindigkeit von 70 m/s
- + Mit dem Boost-Modus werden sogar bis zu 70 m/s erreicht
- + Der Betrieb ist nur mit PDC01 oder PDC1200 möglich



Ohne Ladegerät und Akkus. Im Karton.

LM001CZ

1.060,50 €

1.262,00 €

Laufzeit PDC1200	150 min
Radantrieb	✓
Antriebsgeschwindigkeit	2,5 - 5,0 km/h
Grasfangkorb	70 l
Schnittbreite	53 cm
Schnittkreis	534 mm
Leerlaufdrehzahl (Normaler Modus)	2800 mi/h
Leerlaufdrehzahl (SoftNoLoad)	2300 / 2800 mi/h
Leerlaufdrehzahl (Gerauscheduzierter Modus)	2300 mi/h
Gewicht	42,1 - 49,5 kg

### Mitgeliefertes Zubehör im Detail

LM001CZ

127412-3	Grasfangkorb	1	49,00€	58,31€
127516-1	Mulchkeil	1	12,70€	15,11€
191D52-7	Sichelmesser	1	29,00€	34,51€
327589-6	Spannknebel 6	1	1,90€	2,26€
459887-1	Schutzhaube Seitenauswurf	1	14,50€	17,26€
782210-8	Steckschlüssel SW17	1	5,90€	7,02€
782212-4	Steckschlüssel SW13	1	8,90€	10,59€

Ohne Ladegerät und Akkus. Im Karton.

UB001CZ

310,92 €

370,00 €

Blaskraft	0 - 20,0 N
Schulterriemen	✓
Leerlaufdrehzahl	0 - 24 000 mi/h
Luftvolumen	0 - 17,6 m <sup>3</sup> /min
Luftgeschwindigkeit	70 m/s
Gewicht	2,6 - 2,9 kg

### Mitgeliefertes Zubehör im Detail

UB001CZ

191L94-9	Tragegurt	1	10,20€	12,14€
412758-3	Runddüse 80	1	5,50€	6,55€

BL



**UB002C** Akku-Rucksackgebläse

PDC-Connector • 0-19,0/min • 0-76 m/s

Ohne Ladegerät und Akkus. Im Karton.

**UB002CZ**

776,47 €

924,00 €

- + Die Maschine wird bequem über einen Joystick gesteuert, darüber ist ein Ein- und Ausschalten möglich sowie das stufenlose Einstellen der Geschwindigkeit inkl. einer Arretierung für den Dauerbetrieb
- + Das Gebläse ist dank der breiten und gepolsterten Schultergurte auch über einen langen Zeitraum angenehm zu tragen
- + Der Betrieb ist nur mit dem PDC1200 möglich



Luftvolumen	0 - 17,9 / 19 m³/min
Luftgeschwindigkeit	0-71,7 / 76,0 m/s
Blaskraft	0 - 22 N
Leertaufdrehzahl	0 - 22000 min/
Gewicht	15,9 - 16,1 kg

**Mitgeliefertes Zubehör im Detail**

413G70-6	Runddüse	1	10,60 €	12,61 €
----------	----------	---	---------	---------

**UB002CZ****BL****XPT****UR101C** Akku-Freischneider

PDC-Connector • 255-430 mm • 0-7.000/min

Ohne Ladegerät und Akkus. Im Karton.

**UR101CZ**

462,18 €

550,00 €

- + Der vibrationsarme Akku-Freischneider wird direkt mit der Akku-Bank PDC01 oder dem Akku PDC1200A01 verbunden und eignet sich ideal für längere Einsätze
- + Mit ADT zur automatischen Drehzahlregulierung und AFT zum Stopp des Motors beim Blockieren des Werkzeugs
- + Die WetGuard-Technologie ermöglicht die Arbeit bei leichtem Regen
- + Mit Kombi-Schutzhaube
- + Der Betrieb ist nur PDC01 oder PDC1200 möglich



Leistungsaufnahme	1000 W
Spindelgewinde	M10 x 1,25 LH
Schnittkreis	255 / 305 / 430 mm
Leertaufdrehzahl	0 - 4600 / 5500 / 7000 min/
Gewicht	5,2 kg

**Mitgeliefertes Zubehör im Detail**

196129-9	Hosenträgergurt	1	59,00 €	70,21 €
197993-1	2-Fadenkopf Tap&Go	1	21,60 €	25,70 €
198383-1	Messerkopf Kunststoff	1	22,50 €	26,78 €
782238-6	Steckschlüssel	1	2,60 €	3,09 €
783202-0	6-kant-Stiftschlüssel	1	1,70 €	2,02 €
831304-7	Zubehörtasche	1	2,60 €	3,09 €
D-66064	Grasschneideblatt	1	9,40 €	11,19 €

**UR101CZ****BL ADT AFT****XPT****UR201C** Akku-Freischneider

PDC-Connector • 255-430 mm • 0-7.000/min

Ohne Ladegerät und Akkus. Im Karton.

**UR201CZ**

415,13 €

494,00 €

- + Der vibrationsarme Akku-Freischneider wird direkt mit der Akku-Bank PDC01 oder dem Akku PDC1200A01 verbunden und eignet sich ideal für längere Einsätze
- + Mit ADT zur automatischen Drehzahlregulierung und AFT zum Stopp des Motors beim Blockieren des Werkzeugs
- + Die WetGuard-Technologie ermöglicht die Arbeit bei leichtem Regen
- + Mit Kombi-Schutzhaube
- + Der Betrieb ist nur PDC01 oder PDC1200 möglich



Schnittkreis	255 / 305 / 430 mm
Spindelgewinde	M10 x 1,25 LH
Leistungsaufnahme	1000 W
Schlagzahl	0 - 4 600 / 5 500 / 7 000 min/
Gewicht	4,7 kg

**Mitgeliefertes Zubehör im Detail**

197243-4	Tragegurt	1	10,20 €	12,14 €
197993-1	2-Fadenkopf Tap&Go	1	21,60 €	25,70 €
198383-1	Messerkopf Kunststoff	1	22,50 €	26,78 €
782238-6	Steckschlüssel	1	2,60 €	3,09 €
783202-0	6-kant-Stiftschlüssel	1	1,70 €	2,02 €
831304-7	Zubehörtasche	1	2,60 €	3,09 €
D-66064	Grasschneideblatt	1	9,40 €	11,19 €

**UR201CZ****BL ADT AFT****XPT**



# WAS AUCH IMMER DER ARBEITSTAG VON IHNEN VERLANGT!

**40V<sup>Li-ION</sup>  
max**  
XGT NEXT GENERATION TECHNOLOGY

**18V<sup>Li-ION</sup>  
LITHIUM-ION**



Makita hat das richtige Akku-Werkzeug für Sie.  
Vom bewährten LXT 18 Volt bis zum neuen XGT 40 Volt max.  
Akkusystem. Leistungsstark, zukunftsweisend, leise.



Und wann macht's bei Ihnen



[www.makita.de](http://www.makita.de)



# Das weltweit größte 18 V Li-Ion Akku-Sortiment.\*



\* Nicht alle Modelle in Deutschland verfügbar.  
Stand: Februar 2023



# LXT

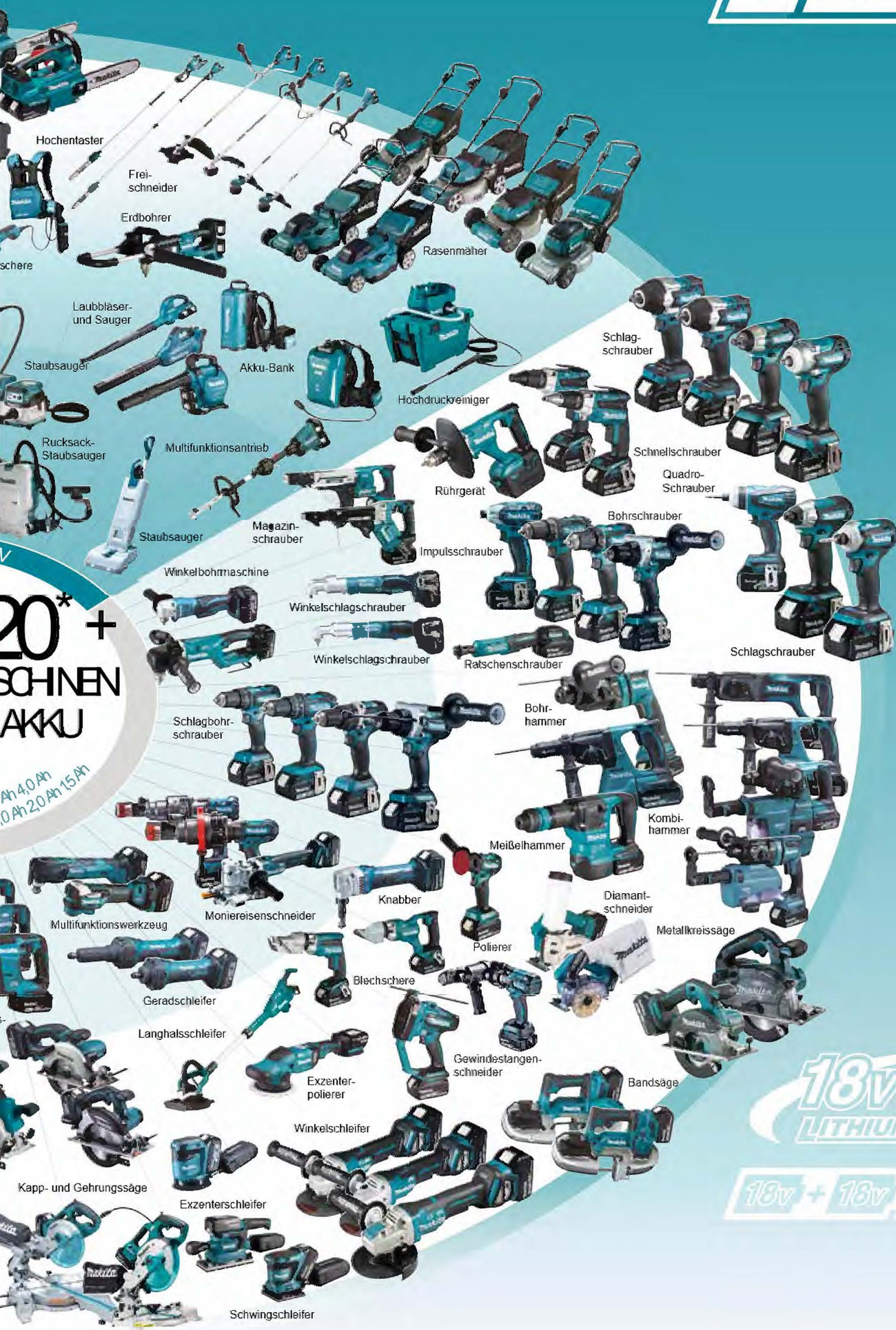

20\* +  
SCHNEN  
AKKU

Ah 4,0 Ah  
10 Ah 20 Ah 15 Ah

Hochentaster

Frei-  
schneider

Erdbohrer

Rasenmäher

Laubbläser-  
und Sauger

Akku-Bank

Hochdruckreiniger

Schlag-  
schrauber

Staubsauger

Rucksack-  
Staubsauger

Multifunktionsantrieb

Schnellschrauber

Quadro-  
Schrauber

Staubsauger

Magazin-  
schrauber

Rührgerät

Bohrschrauber

Winkelbohrmaschine

Winkelschlagschrauber

Impulsschrauber

Schlagschrauber

Winkelschlagschrauber

Ratschenschrauber

Schlagbohr-  
schrauber

Bohr-  
hammer

Kombi-  
hammer

Meißelhammer

Multifunktionswerkzeug

Moniereisenschneider

Knabber

Diamant-  
schneider

Metallkreissäge

Polierer

Geradschleifer

Blechscher

Metallkreissäge

Langhalschleifer

Exzenter-  
polierer

Gewindestangen-  
schneider

Bandsäge

Kapp- und Gehrungssäge

Exzenter-  
schleifer

Winkelschleifer

Schwingschleifer

18V  
LITHIUM-ION

18v + 18v → 36v



Mit der umfangreichen LXT-Serie bietet Makita einen Akku für über 420 Maschinen und Gartengeräte mit 18 V sowie 2 x 18 V. Das stetig wachsende LXT-System bietet professionelles Werkzeug für jeden Job.

**DDF487**Akku-Bohrschrauber  
18V • 40 Nm • 0-1.700 min<sup>-1</sup>



**DDF487RAJ** Ohne Ladegerät und Akkus. Im Karton.  
350,00 €  
416,50 €

**DDF487Z**  
125,00 €  
148,75 €



- + Kompakter, sehr kurzer 18 V Akku-Bohrschrauber mit einem 2-Gang-Planetengetriebe mit robuster Alu-Getriebegehäuseabdeckung und einem bürstenlosen Motor
- + Eine ideale Wahl für Anwendungen in schwer zugänglichen Bereichen
- + Mit einem neu designten, noch ergonomischeren Handgriff
- + Mit leuchtstarker Doppel-LED mit Nachglimmfunktion

Leerlaufdrehzahl	0 - 500 / 1700 min <sup>-1</sup>
Bohrfutterspannweite	1,5-13 mm
Drehmoment hart/weich	40 / 25 Nm
Drehmomenteinstellungen	20
Gewicht	1,3 - 1,6 kg

Mitgeliefertes Zubehör im Detail	DDF487RAJ	DDF487Z
Schnellladegerät DC18RC	1 -	85,00€ 101,15€
Akku BL1820B	2 -je	67,00€ 79,3€
Kontaktschutzkappe LXT	1 -	1,10€ 1,31€
MAKPAC Gr 2	1 -	41,00€ 48,79€
Tiefziehteil f. MAKPAC	1 -	11,40€ 13,57€
Schnellspannbohrfutter 13mm	1 1	34,00€ 40,46€
Schraube M4x12ET	1 1	0,90€ 1,07€
Einhängebügel kurzET	1 1	3,20€ 3,81€
PH/LS Doppelbit	1 1	*

**DDF487RFE3**



3 Akkus  
BL1830B  
3,0 Ah



Transportkoffer mit zweiter Ebene für Kleinteile

Schnellladegerät DC18RC



**DDF487RFE3**  
364,00 €  
433,16 €

Mitgeliefertes Zubehör im Detail	DDF487RFE3
Schnellladegerät DC18RC	1 85,00€ 101,15€
Akku BL1830B	3je 74,00€ 88,06€
Schnellspannbohrfutter 13mm	1 34,00€ 40,46€
Schraube M4x12ET	1 0,90€ 1,07€
EinhängebügelET	1 3,20€ 3,81€
PH/LS Doppelbit	1 *
Transportkoffer	1 30,00€ 35,70€

**DDF485**Akku-Bohrschrauber  
18V • 50 Nm • 0-1.900 min<sup>-1</sup>

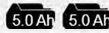

**DDF485RJ** Ohne Ladegerät und Akkus. Im Karton.  
325,00 €  
386,75 €

**DDF485Z**  
119,00 €  
141,61 €



- + Besonders handlicher 18 V Akku-Bohrschrauber mit einem 2-Gang-Vollmetall-Planetengetriebe und einem bürstenlosen Motor
- + Das Drehmoment ist in 21 Stufen plus Bohrstufe einstellbar
- + Zusätzlich ist eine leuchtstarke Doppel-LED mit Vor- und Nachglimmfunktion integriert

Drehmomenteinstellungen	21
Drehmoment hart/weich	50 / 27 Nm
Bohrfutterspannweite	1,5-13 mm
Leerlaufdrehzahl	0 - 500 / 1900 min <sup>-1</sup>
Gewicht	1,4 - 1,7 kg

Mitgeliefertes Zubehör im Detail	DDF485RJ	DDF485Z
Schnellladegerät DC18RC	1 -	85,00€ 101,15€
Akku BL1850B	2 -je	108,00€ 128,52€
Kontaktschutzkappe LXT	1 -	1,10€ 1,31€
MAKPAC Gr 2	1 -	41,00€ 48,79€
Tiefziehteil für MAKPAC	1 -	11,40€ 13,57€
Schraube M4x12ET	1 1	0,90€ 1,07€
EinhängebügelET	1 1	3,20€ 3,81€
PH/LS Doppelbit	1 1	*

**DDF484**Akku-Bohrschrauber  
18V • 54 Nm • 0-2.000 min<sup>-1</sup>



**DDF484RTJ** Ohne Ladegerät und Akkus. Im Karton.  
486,00 €  
578,34 €

**DDF484Z**  
169,00 €  
201,11 €



- + Kompakter 18 V Akku-Bohrschrauber mit einer Gehäuselänge von nur 172 mm
- + Das Drehmoment ist in 21 Stufen einstellbar
- + Der bürstenlose Motor ermöglicht die kompakte Bauform und sorgt für effizienteren Umgang mit der Energie

Drehmomenteinstellungen	21
Drehmoment hart/weich	54 / 30 Nm
Bohrfutterspannweite	1,5-13 mm
Leerlaufdrehzahl	0 - 500 / 2000 min <sup>-1</sup>
Gewicht	1,5 - 1,8 kg

Mitgeliefertes Zubehör im Detail	DDF484RTJ	DDF484Z
Schnellladegerät DC18RC	1 -	85,00€ 101,15€
Akku BL1850B	2 -je	108,00€ 128,52€
Kontaktschutzkappe LXT	1 -	1,10€ 1,31€
MAKPAC Gr 2	1 -	41,00€ 48,79€
Tiefziehteil für MAKPAC	1 -	11,40€ 13,57€
Schraube M4x12ET	1 1	0,90€ 1,07€
EinhängebügelET	1 1	3,20€ 3,81€
PH/LS Doppelbit	1 1	*

Jubiläumsmmodell in schwarz inkl. 3 Akkus 5,0 Ah **DDF484TB3J**



423,00 €  
503,37 €

Mitgeliefertes Zubehör im Detail	DDF484TB3J
Schnellladegerät DC18RC	1 85,00€ 101,15€
Akku BL1850B	3je 108,00€ 128,52€
Schnellspannbohrfutter 13mm	1 34,00€ 40,46€
Schraube M4x12ET	1 0,90€ 1,07€
EinhängebügelET	1 3,20€ 3,81€
PH/LS Doppelbit	1 *
MAKPAC Gr 2	1 41,00€ 48,79€
Tiefziehteil für MAKPAC	1 11,40€ 13,57€
Kontaktschutzkappe LXT	2je 1,10€ 1,31€

**DDF484TB3J**

Sonderedition in Schwarz!





### DDF482 Akku-Bohrschrauber

18V • 62 Nm • 0-1.900 min



- + Kraftvoller 18 V Akku-Bohrschrauber mit einem 2-Gang-Vollmetall-Planetengetriebe
- + Das Drehmoment ist in 21 Stufen einstellbar, zudem ist die Drehzahl feinfühlbar regelbar
- + Zusätzlich ist eine leuchtstarke Doppel-LED mit Nachglimmfunktion integriert

Leerlaufdrehzahl	0 - 600 / 1900 min <sup>1</sup>
Bohrfutterspannweite	1,5-13 mm
Drehmoment hart/weich	62 / 36 Nm
Drehmomenteinstellungen	21
Gewicht	1,5 - 1,8 kg

DDF482RFJ Ohne Ladegerät und Akkus. Im Karton.  
251,00 €  
298,69 €

DDF482Z  
92,00 €  
109,48 €

Mitgeliefertes Zubehör	im Detail	DDF482RFJ	DDF482Z
Schnellladegerät DC18RC		1	- 85,00€ 101,15€
Akku BL1830B		2	- je 74,00€ 88,06€
Schnellspannbohrfutter 13mm		1	- 34,00€ 40,46€
Kontaktschutzkappe LXT		1	- 1,10€ 1,31€
MAKPAC Gr. 2		1	- 41,00€ 48,79€
Tiefziehteil für MAKPAC		1	- 11,40€ 13,57€
Schraube M4x12ET		1	1 0,90€ 1,07€
Einhängebügel		1	1 3,20€ 3,81€
PH/LS Doppelbit		1	1

XPT

### DDF451 Akku-Bohrschrauber

18V • 80 Nm • 0-1.700 min



- + Kraftvoller 18 V Akku-Bohrschrauber mit einem 3-Gang-Vollmetall-Planetengetriebe zum Schrauben und Bohren für den professionellen Einsatz
- + Eine ideale Wahl für Anwendungen, welche ein hohes Drehmoment erfordern
- + Zusätzlich ist eine leuchtstarke LED integriert

Leerlaufdrehzahl	0 - 300 / 600 / 1700 min <sup>1</sup>
Bohrfutterspannweite	1,5-13 mm
Drehmoment hart/weich	80 / 40 Nm
Drehmomenteinstellungen	16
Gewicht	2,6 kg

DDF451RTJ Ohne Ladegerät und Akkus. Im Karton.  
507,00 €  
603,33 €

DDF451Z  
174,00 €  
207,06 €

Mitgeliefertes Zubehör	im Detail	DDF451RTJ	DDF451Z
Schnellladegerät DC18RC		1	- 85,00€ 101,15€
Akku BL1850B		2	- je 108,00€ 128,52€
Kontaktschutzkappe LXT		1	- 1,10€ 1,31€
Schnellspannbohrfutter 13mm		1	- 46,00€ 54,74€
MAKPAC Gr. 2		1	- 41,00€ 48,79€
Tiefziehteil für MAKPAC		1	- 11,40€ 13,57€
Seitengriff kpl.		1	1 8,10€ 9,64€
Einhängebügel		1	1 3,20€ 3,81€
Bit-Halter		1	1 1,30€ 1,55€
PH/LS Doppelbit		1	1

### DDF486 Akku-Bohrschrauber

18V • 130 Nm • 0-2.100 min



- + Kraftvoller, sehr kurzer 18 V Akku-Bohrschrauber mit einem 2-Gang-Vollmetall-Planetengetriebe und einem burstenlosen Motor
- + Mit Metall-Bohrfutter und Seitengriff
- + Eine ideale Wahl für Anwendungen, welche ein hohes Drehmoment erfordern
- + Inkl. leuchtstarker Doppel-LED mit Vor- und Nachglimmfunktion

Drehmoment hart/weich	130 / 65 Nm
Drehmomenteinstellungen	21
Leerlaufdrehzahl	0 - 550 / 2100 min <sup>1</sup>
Bohrfutterspannweite	1,5-13 mm
Gewicht	2,3 - 2,6 kg

DDF486RTJ Ohne Ladegerät und Akkus. Im Karton.  
527,00 €  
627,13 €

DDF486Z  
301,00 €  
358,19 €

Mitgeliefertes Zubehör	im Detail	DDF486RTJ	DDF486Z
Seitengriff		1	- 20,10€ 23,92€
Schnellladegerät DC18RC		1	- 85,00€ 101,15€
Akku BL1850B		2	- je 108,00€ 128,52€
MAKPAC Gr. 2		1	- 41,00€ 48,79€
Tiefziehteil für MAKPAC		1	- 11,40€ 13,57€
Seitengriff kpl.		1	1 20,10€ 23,92€
Einhängebügel		1	1 3,20€ 3,81€
Bit-Halter		1	1 1,30€ 1,55€
PH/LS Doppelbit		1	1
Schraube M4x12ET		2	2je 0,90€ 1,07€

EL

XPT

### DLX2414JX4 Akku-Kombo-Kit

18V • 2 Maschinen • 2 Akkus • Ladegerät

Akku-Schlagbohrschrauber DHP487



+

Akku-Schlagschrauber DTD157



- + Ein hochwertiges zweiteiliges burstenloses 18 V Akku-Maschinen-Set für den täglichen Einsatz bei Bau- und Renovierungsmaßnahmen
- + Beinhaltet den DHP487 Akku-Schlagbohrschrauber, den DTD157 Akku-Schlagschrauber, zwei 3,0 Ah Akkus, ein Schnellladegerät DC18RC und ein 38-teiliges Bohrer-Bit-Set (B-54106)
- + Inklusive MAKPAC Größe 3.

Mitgeliefertes Zubehör im Detail  
195584-2 Schnellladegerät DC18RC  
197599-5 Akku BL1830B  
821551-8 MAKPAC Gr. 3  
B-54106 Bohrer-Bit-Set

DLX2414JX4  
482,00 €  
573,58 €

Schnellladegerät DC18RC

2 Akkus BL1830B 3,0 Ah

Bohrer-Bit-Set

+



+



+



MAKPAC Größe 3



### DHP487 Akku-Schlagbohrschrauber

18V • 40 Nm • 0-1.700 min<sup>-1</sup>



- + Kompakter, sehr kurzer 18 V Akku-Schlagbohrschrauber mit einem 2-Gang-Planetengerieße mit robuster Alu-Getriebegehäuseabdeckung und einem bürstenlosen Motor
- + Eine ideale Wahl für Anwendungen in schwer zugänglichen Bereichen
- + Mit einem neu designten, noch ergonomischeren Handgriff
- + Mit leuchtstarker Doppel-LED mit Nachglimmfunktion

2.0 Ah	2.0 Ah	Gr. 2 Makita
DHP487RAJ Ohne Ladegerät und Akkus. Im Karton. 368,00 €		
437,92 €		
Gewicht Akku	1,4 - 1,7 kg	Mitgeliefertes Zubehör im Detail
Leerlaufdrehzahl	0 - 500 / 1700 min <sup>-1</sup>	Schnellladegerät DC18RC
Bohrfutterspannweite	1,5-13 mm	Akku BL1820B
Drehmoment hart/weich	40 / 25 Nm	Schnellspannbohrfutter 13mm
Drehmomenteinstellungen	20	Kontaktschutzkappe LXT
Schlagzahl	0 - 7500 / 25 500 min <sup>-1</sup>	MAKPAC Gr. 2
Bohrleistung in Beton	13 mm	Tiefziehteil f. MAKPAC
Gewicht	1,7 kg	Schraube M4x12ET
		Einhängebügel kurzET
		PH/LS Doppelbit

Ohne Ladegerät und Akkus. Im Karton.

DHP487RAJ  
368,00 €  
437,92 €

DHP487Z  
141,00 €  
167,79 €

	DHP487RAJ	DHP487Z
Schnellladegerät DC18RC	1 -	85,00€ 101,15€
Akku BL1820B	2 - je	67,00€ 79,73€
Schnellspannbohrfutter 13mm	1 -	34,00€ 40,46€
Kontaktschutzkappe LXT	1 -	1,10€ 1,31€
MAKPAC Gr. 2	1 -	41,00€ 48,79€
Tiefziehteil f. MAKPAC	1 -	11,40€ 13,57€
Schraube M4x12ET	1 1	0,90€ 1,07€
Einhängebügel kurzET	1 1	3,20€ 3,81€
PH/LS Doppelbit	1 1	*

BL

XPT

### DHP453 Akku-Schlagbohrschrauber

18V • 42 Nm • 0-1.300 min<sup>-1</sup>



- + Leistungsstarker Akku-Schlagbohrschrauber mit 18 V und einer elektronisch regelbaren Drehzahl
- + Das Schlagwerk ist je nach Anwendung abschaltbar, das max. Drehmoment beträgt 42 Nm
- + Dieses ist in 16 Stufen plus Bohrstufe einstellbar

3.0 Ah	3.0 Ah	Gr. 2 Makita
DHP453RFE 237,00 €		
282,03 €		
Leerlaufdrehzahl	0 - 400 / 1300 min <sup>-1</sup>	Mitgeliefertes Zubehör im Detail
Bohrfutterspannweite	1,5-13 mm	Transportkoffer
Kapazität bei Holzschrauben mit 6 x 60 mm	187 kpl	Schnellladegerät DC18RC
Drehmomenteinstellungen	16	Schnellspannbohrfutter 13 mm
Drehmoment hart/weich	42 / 27 Nm	Doppelbit
Schlagzahl	0 - 6000 / 19 500 min <sup>-1</sup>	Akku BL1830B
Bohrleistung in Beton	13 mm	
Gewicht	1,7 - 2,0 kg	

3.0 Ah 3.0 Ah



DHP453RFE  
237,00 €  
282,03 €

	DHP453RFE
Transportkoffer	1 24,90€ 29,63€
Schnellladegerät DC18RC	1 85,00€ 101,15€
Schnellspannbohrfutter 13 mm	1 22,00€ 26,18€
Doppelbit	1 *
Akku BL1830B	2je 74,00€ 88,06€

### DHP453RFX2



Inkl. Koffer mit umfangreichem Zubehör.

3.0 Ah 3.0 Ah



DHP453RFX2  
377,00 €  
448,63 €

	DHP453RFX2
Schnellladegerät DC18RC	1 85,00€ 101,15€
Schnellspannbohrfutter 13 mm	1 22,00€ 26,18€
Schubladenkoffer Alu	1 107,00€ 127,33€
Kontaktschutzkappe LXT	1 1,10€ 1,31€
Doppelbit	1 *
Bohrer-Set	1 22,00€ 26,18€
Akku BL1830B	2je 74,00€ 88,06€
Bit-Set	2je 19,50€ 23,21€

### DHP485 Akku-Schlagbohrschrauber

18V • 50 Nm • 0-1.900 min<sup>-1</sup>



- + Leistungsstarker Akku-Schlagbohrschrauber mit 18 V und einem 2-Gang-Vollmetall-Planetengerieße
- + Das Schlagwerk ist je nach Anwendung abschaltbar, das max. Drehmoment beträgt 50 Nm
- + Zudem sorgt eine leuchtstarke LED für die Ausleuchtung des Werkstücks

5.0 Ah	5.0 Ah	Gr. 2 Makita
DHP485RTJ Ohne Ladegerät und Akkus. Im Karton. 341,00 €		
405,79 €		
Drehmoment hart/weich	50 / 27 Nm	Mitgeliefertes Zubehör im Detail
Drehmomenteinstellungen	21	Schnellladegerät DC18RC
Leerlaufdrehzahl	0 - 500 / 1900 min <sup>-1</sup>	Akku BL1850B
Bohrfutterspannweite	1,5-13 mm	Kontaktschutzkappe LXT
Schlagzahl	0 - 7500 / 28 500 min <sup>-1</sup>	MAKPAC Gr. 2
Bohrleistung in Beton	13 mm	Tiefziehteil für MAKPAC
Gewicht	1,5 - 1,8 kg	Schraube M4x12ET
		EinhängebügelET
		PH/LS Doppelbit

DHP485RTJ  
341,00 €  
405,79 €

Ohne Ladegerät und Akkus. Im Karton.

DHP485Z  
137,00 €  
163,03 €

	DHP485RTJ	DHP485Z
Schnellladegerät DC18RC	1 -	85,00€ 101,15€
Akku BL1850B	2 - je	108,00€ 128,52€
Kontaktschutzkappe LXT	1 -	1,10€ 1,31€
MAKPAC Gr. 2	1 -	41,00€ 48,79€
Tiefziehteil für MAKPAC	1 -	11,40€ 13,57€
Schraube M4x12ET	1 1	0,90€ 1,07€
EinhängebügelET	1 1	3,20€ 3,81€
PH/LS Doppelbit	1 1	*

BL

XPT



### Schraubeinsätze der Extra-Klasse: Die neue Impact Premier Bit-Serie

Die neue Impact Premier Bit-Serie von Makita ist eine hervorragende Wahl für Profis, die eine widerstandsfähige Lösung zum Schlagschrauben benötigen. Die Strapazierfähigkeit wird durch einen eigens gefertigten und wärmebehandelten Stahl mit hoher Torsionsbeständigkeit erreicht.

**Impact**  
**PREMIER**



**DHP484** Akku-Schlagbohrschrauber  
18V • 54 Nm • 0-2.000 min

- + Leistungsstarker Akku-Schlagbohrschrauber mit 18 V und einem 2-Gang-Vollmetall-Planetengetriebe
- + Das Schlagwerk ist je nach Anwendung abschaltbar, das max. Drehmoment beträgt 54 Nm. Dieses ist in 21 Stufen einstellbar



DHP484



DHP484RGJW



DHP484T4JB

Sonderedition in Schwarz!

4 Akkus BL1850B 5.0 Ah



MAKPAC Größe 2



Schnellladegerät DC18RC



**DHP484RTJ**  
497,00 €  
591,43 €

Ohne Ladegerät und Akkus. Im Karton.

**DHP484Z**  
181,00 €  
215,39 €

Bohrleistung in Beton		13 mm	Mitgeliefertes Zubehör im Detail	DHP484RTJ	DHP484Z
Schlagzahl	0 - 7500 / 30 000 min <sup>-1</sup>	195584-2	Schnellladegerät DC18RC	1	85,00€ 101,15€
Drehmoment hart/weich	54 / 30 Nm	197280-8	Akku BL1850B	2	-je108,00€ 128,52€
Drehmomenteinstellungen	21	450128-8	Kontaktschutzkappe LXT	1	1,10€ 1,31€
Leerlaufdrehzahl	0 - 500 / 2000 min <sup>-1</sup>	452947-8	Bit-Halter ET	1	1,30€ 1,55€
Bohrfutterspannweite	1,5-13 mm	821550-0	MAKPAC Gr. 2	1	41,00€ 48,79€
Gewicht	1,6 - 1,9 kg	837916-4	Tiefziehteil für MAKPAC	1	11,40€ 13,57€
		251314-2	Schraube M4x12ET	1	0,90€ 1,07€
		346317-0	Einhängebügel ET	1	3,20€ 3,81€
			PH/LS Doppelbit	1	1

Sondermodell in weiß



**DHP484RGJ V**  
419,00 €  
498,61 €

Mitteliefertes Zubehör im Detail		DHP484RGJW
195584-2	Schnellladegerät DC18RC	1 85,00€ 101,15€
199154-9	Schnellspannbohrfutter 13mm	1 34,00€ 40,46€
251314-2	Schraube M4x12ET	1 0,90€ 1,07€
346317-0	Einhängebügel ET	1 3,20€ 3,81€
450128-8	Kontaktschutzkappe LXT	1 1,10€ 1,31€
	PH/LS Doppelbit	1
821550-0	MAKPAC Gr. 2	1 41,00€ 48,79€
837916-4	Tiefziehteil für MAKPAC	1 11,40€ 13,57€
197422-4	Akku BL1860B	2je119,00€ 141,61€

Jubiläummodell 45 Jahre Makita in schwarz.



**DHP484T4JB**  
479,00 €  
570,01 €

Mitteliefertes Zubehör im Detail		DHP484T4JB
195584-2	Schnellladegerät DC18RC	1 85,00€ 101,15€
199154-9	Schnellspannbohrfutter 13mm	1 34,00€ 40,46€
251314-2	Schraube M4x12ET	1 0,90€ 1,07€
346317-0	Einhängebügel ET	1 3,20€ 3,81€
	PH/LS Doppelbit	1
821550-0	MAKPAC Gr. 2	1 41,00€ 48,79€
197280-8	Akku BL1850B	4je108,00€ 128,52€



### DHP482 Akku-Schlagbohrschrauber

18V • 62 Nm • 0-1.900 min



- + Leistungsstarker Akku-Schlagbohrschrauber mit 18 V und einem 2-Gang-Vollmetall-Planetengetriebe
- + Das Schlagwerk ist je nach Anwendung abschaltbar, das max. Drehmoment beträgt 62 Nm
- + Dieses ist in 21 Stufen einstellbar

Drehmomenteinstellungen	21	Mitgeliefertes	Zubehör im Detail
Drehmoment hart/weich	62 / 36 Nm	251314-2	Schraube M4x12ET
Bohrfutterspannweite	1,5-13 mm	346317-0	EinhängebügelET
Leerlaufdrehzahl	0 - 600 / 1900 min <sup>-1</sup>		PH/LS Doppelbit
Schlagzahl	0 - 9000 / 28 500 min <sup>-1</sup>		
Bohrleistung in Beton	13 mm		
Gewicht	1,5 - 1,8 kg		

Ohne Ladegerät und Akkus. Im Karton.

DHP482Z  
103,00 €  
122,57 €

DHP482Z			
1	0,90€	1,07€	
1	3,20€	3,81€	
1		*	

DHP482JX13  
319,00 €  
379,61 €

### DHP482JX13



2 Akkus  
BL1830B  
3.0 Ah



Schnellladergerät  
DC18RC

120-tlg Werkzeug-Set  
in einem zusätzlichen  
MAKPAC

Mitgeliefertes	Zubehör im Detail	DHP482JX13		
195584-2	Schnellladergerät DC18RC	1	85,00€	101,15€
346317-0	EinhängebügelET	1	3,20€	3,81€
763256-3	Schnellspannbohrfutter 13 mm	1	31,20€	37,13€
	PH/LS Doppelbit	1		*
821550-0	MAKPAC Gr. 2	1	41,00€	48,79€
837916-4	Tiefziehteil für MAKPAC	1	11,40€	13,57€
E-08713	Werkzeug-Set	1	134,00€	159,46€
197599-5	Akku BL1830B	2je	74,00€	88,06€
251314-2	Schraube M4x12ET	2je	0,90€	1,07€



DHP482RFX9  
346,00 €  
411,74 €



Mitgeliefertes	Zubehör im Detail	DHP482RFX9		
195584-2	Schnellladergerät DC18RC	1	85,00€	101,15€
197019-9	Schubladenkoffer Alu	1	107,00€	127,33€
199154-9	Schnellspannbohrfutter 13mm	1	34,00€	40,46€
450128-8	Kontaktschutzkappe LXT	1	1,10€	1,31€
	Doppelbit	1		*
D-46202	Bohrer-Set	1	22,00€	26,18€
	Maßband	1		*
197599-5	Akku BL1830B	2je	74,00€	88,06€
B-28606	Bit-Set	2je	19,50€	23,21€

Sondermodell inklusive einer Bit-Box und einem isolierten MAKPAC

DHP482FJX4  
309,00 €  
367,71 €

### DHP482RFX9

Umfangreiches  
Zubehör in einem  
Alu-Schubladen-  
koffer



### DHP482FJX4



Bitset 31-tlg  
F-00016



MAKPAC-Kühlbox Gr. 4  
198253-4



### DHP486 Akku-Schlagbohrschrauber

18V • 130 Nm • 0-2.100 min



- + Leistungsstarker Akku-Schlagbohrschrauber mit 18 V und einem bürstenlosen Motor
- + Das Schlagwerk ist je nach Anwendung zuschaltbar, das max. Drehmoment beträgt 130 Nm
- + Dieses ist in 21 Stufen plus Bohrstufe einstellbar
- + Mit Metall-Bohrfutter und Seitengriff und einer leuchtstarken Doppel-LED mit Vor- und Nachglimmfunktion

Drehmomenteinstellungen	21	Mitgeliefertes	Zubehör im Detail
Drehmoment hart/weich	130 / 65 Nm	195584-2	Schnellladergerät DC18RC
Bohrfutterspannweite	1,5-13 mm	197280-8	Akku BL1850B
Leerlaufdrehzahl	0 - 550 / 2100 min <sup>-1</sup>	821550-0	MAKPAC Gr. 2
Schlagzahl	0-8250/31.500 min <sup>-1</sup>	837916-4	Tiefziehteil für MAKPAC
Gewicht	2,3 - 2,7 kg	122576-8	Tiefenanschlag
		122C01-7	Seitengriff
		346317-0	EinhängebügelET
		452947-8	Bit-HalterET
		251314-2	PH/LS Doppelbit
			Schraube M4x12ET

Ohne Ladegerät und Akkus. Im Karton.

DHP486RTJ  
542,00 €  
644,98 €

DHP486Z  
316,00 €  
376,04 €

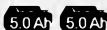

DHP486RTJ				
1	-	85,00€	101,15€	
2	-je	108,00€	128,52€	
1	-	41,00€	48,79€	
1	-	11,40€	13,57€	
1	-	2,70€	3,21€	
1	1	30,30€	36,06€	
1	1	3,20€	3,81€	
1	1	1,30€	1,55€	
1	1		*	
2	2je	0,90€	1,07€	

### DHP451 Akku-Schlagbohrschrauber

18V • 80 Nm • 0-1.700 min



- + Leistungsstarker Akku-Schlagbohrschrauber mit 18 V und einem 3-Gang-Vollmetall-Planetengetriebe
- + Das Schlagwerk ist je nach Anwendung abschaltbar, das max. Drehmoment beträgt 80 Nm
- + Dieses ist in 16 Stufen plus Bohrstufe einstellbar

Schlagzahl	- 4500 / 9000 / 25 500 min <sup>-1</sup>	Mitgeliefertes	Zubehör im Detail
Leerlaufdrehzahl	0 - 300/600/1.700 min <sup>-1</sup>	195584-2	Schnellladergerät DC18RC
Bohrfutterspannweite	1,5-13 mm	197280-8	Akku BL1850B
Drehmoment hart/weich	80 / 40 Nm	821550-0	MAKPAC Gr. 2
Drehmomenteinstellungen	16	122576-8	Tiefenanschlag
Bohrleistung in Beton	16 mm	123253-5	Seitengriff kpl.
Gewicht	2,2 - 2,8 kg	346317-0	EinhängebügelET
		452947-8	Bit-HalterET
		763196-5	Schnellspannbohrfutter 13mm
		251314-2	Schraube M4x12ET
			PH/LS Doppelbit

Ohne Ladegerät und Akkus. Im Karton.

DHP451RTJ  
527,00 €  
627,13 €

DHP451Z  
159,00 €  
189,21 €



DHP451RTJ				
1	-	85,00€	101,15€	
2	-je	108,00€	128,52€	
1	-	41,00€	48,79€	
1	-	2,70€	3,21€	
1	1	7,90€	9,40€	
1	1	3,20€	3,81€	
1	1	1,30€	1,55€	
1	1	46,00€	54,74€	
1	2je	0,90€	1,07€	
2	2je		*	



### DTD157 Akku-Schlagschrauber

18V • 1/4" • 140 Nm • 0-3.000 min

Ohne Ladegerät und Akkus. Im Karton.

DTD157Z

139,00 €  
165,41 €



BL

XPT

- + Ein kompakter und leichter bürstenloser Schlagschrauber mit 18 V Antrieb und 1/4"-Innensechskant-Aufnahme
- + Das doppelgelagerte Kugellager dient einem besseren Halt sowie einem ruhigen Lauf der Bits
- + Das leicht bedienbare Gerät erreicht ein Anzugsdrehmoment von max. 140 Nm
- + 2 Stufen, geeignet für schnelles Schrauben
- + Leuchtstarkes LED-Arbeitslicht

Drehmoment max.	140 Nm
Standardschrauben	M5 - M14 266622-8
Maschinenschrauben	M4 - M8 346317-0
Leerlaufdrehzahl	0 - 1300 / 3000 min <sup>-1</sup>
Schlagzahl	0 - 2000 / 4100 min <sup>-1</sup>
Hochfeste Schrauben	M5 - M12
Gewicht	1,2 - 1,5 kg

#### Mitgeliefertes Zubehör im Detail

Flachrundkopfschraube M4x12ET	1	0,90€	1,07€
EinhängebügelET	1	3,20€	3,81€

DTD157Z

### DTD153 Akku-Schlagschrauber

18V • 1/4" • 170 Nm • 0-3.400 min

DTD153RTJ

Ohne Ladegerät und Akkus. Im Karton.

DTD153Z

152,00 €  
180,88 €



BL

XPT

- + Ein kompakter und leichter bürstenloser Schlagschrauber mit 18 V Antrieb und einem Antriebschaft 1/4"
- + Ein kleines und leichtes Gerät, das leicht bedienbar ist und dennoch ein max. Anzugsdrehmoment von 170 Nm bietet, geeignet für schnelles Schrauben
- + Ein leuchtstarkes LED-Arbeitslicht für zusätzliche Beleuchtung

5.0Ah 5.0Ah



Gr. 2

453,00 €  
539,07 €

Schlagzahl	0 - 3600 min <sup>-1</sup>
Hochfeste Schrauben	M5 - M14 195584-2
Leerlaufdrehzahl	0 - 3400 min <sup>-1</sup> 197280-8
Maschinenschrauben	M4 - M8 450128-8
Standardschrauben	M5 - M16 821550-0
Drehmoment max.	170 Nm 266622-8
Gewicht	1,3 - 1,6 kg 346317-0

#### Mitgeliefertes Zubehör im Detail

Schnellladegerät DC18RC	1	-	85,00€	101,15€
Akku BL1850B	2	-	je108,00€	128,52€
Kontaktschutzkappe LXT	1	-	1,10€	1,31€
MAKPAC Gr. 2	1	-	41,00€	48,79€
Tiefziehteil f. MAKPAC	1	-	11,40€	13,57€
Flachrundkopfschraube M4x12ET	1	1	0,90€	1,07€
EinhängebügelET	1	1	3,20€	3,81€

### DTD171 Akku-Schlagschrauber

18V • 1/4" • 180 Nm • 0-3.600 min

DTD171RTJ

In der Sonderfarbe rot.

DTD171FJAR

350,00 €  
416,50 €



BL

XPT

- + Ein kompakter und leichter bürstenloser Schlagschrauber mit 18 V Antrieb und Antriebschaft 1/4"
- + Ein kleines und leichtes Gerät, das leicht bedienbar ist und dennoch ein max. Anzugsdrehmoment von 180 Nm bietet, geeignet für schnelles Schrauben
- + Ein helles LED-Arbeitslicht für zusätzliche Beleuchtung
- + DTD171FJAR in Sonderfarbe rot

5.0Ah 5.0Ah



Gr. 2

456,00 €  
542,64 €

Drehmoment max.	180 Nm
Leerlaufdrehzahl	0-1100/2100/3200/3600 min <sup>-1</sup>
Standardschrauben	M5 - M16 450128-8
Maschinenschrauben	M4 - M8 195584-2
Hochfeste Schrauben	M5 - M14 266622-8
Schlagzahl	0-1100/2600/3600/3800 min <sup>-1</sup>
Gewicht	1,2 - 1,6 kg 821550-0

#### Mitgeliefertes Zubehör im Detail

Akku BL1850B	2	-	je108,00€	128,52€
Akku BL1830B	2	-	je 74,00€	88,06€
Kontaktschutzkappe LXT	1	-	1,10€	1,31€
Schnellladegerät DC18RC	1	1	85,00€	101,15€
Flachrundkopfschraube M4x12ET	1	1	0,90€	1,07€
EinhängebügelET	1	1	3,20€	3,81€
MAKPAC Gr. 2	1	1	41,00€	48,79€
Tiefziehteil f. MAKPAC	1	1	11,40€	13,57€

### DTD172 Akku-Schlagschrauber

18V • 1/4" • 180 Nm • 0-3.600 min

DTD172RTJ

Ohne Ladegerät und Akkus. Im Karton.

DTD172Z

230,00 €  
273,70 €



BL

XPT

- + Ein sehr kompakter und leichter bürstenloser Schlagschrauber 18 V und Antriebschaft 1/4" mit neuer One-Touch-Bit-Installation
- + Ein kleines und leichtes Gerät, das leicht bedienbar ist und dennoch ein max. Anzugsdrehmoment von 180 Nm bietet, geeignet für schnelles Schrauben
- + Das helle LED-Arbeitslicht kann zusätzliche als Handleuchte genutzt werden

5.0Ah 5.0Ah



Gr. 2

484,00 €  
575,96 €

Standardschrauben	M5 - M16
Maschinenschrauben	M4 - M8 195584-2
Leerlaufdrehzahl	0 - 1100 / 2100 / 3200 / 3600 min <sup>-1</sup> 821550-0
Drehmoment max.	180 Nm 837670-0
Schlagzahl	0 - 3800 min <sup>-1</sup> 266622-8
Hochfeste Schrauben	M5 - M14 346317-0
Gewicht	1,2 - 1,5 kg

#### Mitgeliefertes Zubehör im Detail

Schnellladegerät DC18RC	1	-	85,00€	101,15€
Akku BL1850B	2	-	je108,00€	128,52€
MAKPAC Gr. 2	1	-	41,00€	48,79€
Tiefziehteil f. MAKPAC	1	-	11,40€	13,57€
Flachrundkopfschraube M4x12ET	1	1	0,90€	1,07€
EinhängebügelET	1	1	3,20€	3,81€





### DTW181 Akku-Schlagschrauber

18V • 1/2" • 210 Nm • 0-2.400 r/min

Ohne Ladegerät und Akkus. Im Karton.

DTW181Z

153,00 €  
182,07 €



- + Ein kompakter und leistungsfähiger bürstenloser Schlagschrauber 1/2"
- + Geringe Größe und kleines Gewicht machen dieses Gerät leicht bedienbar, wobei es ein max. Anzugsdrehmoment von 210 Nm bietet
- + Ein integriertes LED-Arbeitslicht sorgt für zusätzliche Beleuchtung

Standardschrauben	M8 - M16	Mitgeliefertes Zubehör im Detail
Leerlaufdrehzahl	0 - 1300 / 2400 min <sup>-1</sup>	266622-8
Drehmoment max.	70 / 210 Nm	346317-0
Lösedrehmoment	330 Nm	
Schlagzahl	0 - 2000 / 3600 min <sup>-1</sup>	
Hochfeste Schrauben	M6 - M12	
Außenwerkantaufnahme:	1/2"	
Gewicht	1,2 - 1,5 kg	

Zubehör im Detail		DTW181Z
Flachrundkopfschraube M4x12ET	1	0,90€ 1,07€
Einhängebügel ET	1	3,20€ 3,81€



### DTW300 Akku-Schlagschrauber

18V • 1/2" • 330 Nm • 0 - 3.200 r/min

DTW300RTJ

Ohne Ladegerät und Akkus. Im Karton.

DTW300Z

623,00 €  
741,37 €

282,00 €  
335,58 €



- + Ein kraftvoller bürstenloser Schlagschrauber 1/2" mit einem Anzugsdrehmoment von bis zu 330 Nm
- + Vier verschiedene Drehzahleinstellungen
- + Ausgestattet mit einem LED-Arbeitslicht für zusätzliche Beleuchtung
- + Dieses Gerät ist ideal für Anwendungen, die ein hohes Anzugsdrehmoment erfordern
- + Mit Auto-Stopp-Funktion zur effizienten Energienutzung



Lösedrehmoment	580 Nm	Mitgeliefertes Zubehör im Detail
Drehmoment max.	100 / 160 / 210 / 330 Nm	195584-2
Standardschrauben	M10 - M20	450128-8
Leerlaufdrehzahl	0 - 1000 / 1800 / 2600 / 3200 min <sup>-1</sup>	821550-0
Hochfeste Schrauben	M10 - M16	266622-8
Schlagzahl	0-1800/2600/3400/4000 min <sup>-1</sup>	346317-0
Außenwerkantaufnahme:	1/2"	
Gewicht	1,5 - 1,8 kg	

Zubehör im Detail		DTW300RTJ	DTW300Z
Schnellladegerät DC18RC	1	-	85,00€ 101,15€
Akku BL1850B	2	-	je 108,00€ 128,52€
Kontaktschutzkappe LXT	1	-	1,10€ 1,31€
MAKPAC Gr. 2	1	-	41,00€ 48,79€
Tiefzieheteil f. MAKPAC	1	-	11,40€ 13,57€
Flachrundkopfschraube M4x12ET	1	1	0,90€ 1,07€
Einhängebügel ET	1	1	3,20€ 3,81€



### DTW700 Akku-Schlagschrauber

18V • 1/2" • 700 Nm • 0-2.200 r/min

Ohne Ladegerät und Akkus. Im Karton.

DTW700Z

383,00 €  
455,77 €



- + Ein kraftvoller 18 V Akku-Schlagschrauber mit einem Anziehdrehmoment bis 700 Nm für die industrielle Fertigung und Bauanwendungen
- + 1/2"-Außenwerkantaufnahme mit Sicherungsstift
- + Mit Auto-Stopp-Funktion zur effizienten Energienutzung
- + Eine Doppel-LED hilft bei schwierigen Lichtverhältnissen

Drehmoment max.	150 / 200 / 320 / 700 Nm	Mitgeliefertes Zubehör im Detail
Lösedrehmoment	1000 Nm	251314-2
Standardschrauben	M10 - M24	347723-2
Leerlaufdrehzahl	0 - 500 / 1200 / 1900 / 2200 min <sup>-1</sup>	
Hochfeste Schrauben	M10 - M16	
Außenwerkantaufnahme:	1/2"	
Schlagzahl	0 - 1000 / 1700 / 2400 / 2700 min <sup>-1</sup>	
Gewicht	2,3 - 2,7 kg	

Zubehör im Detail		DTW700Z
Schraube M4x12ET	1	0,90€ 1,07€
Einhängebügel	1	2,70€ 3,21€



### DTW701 Akku-Schlagschrauber

18V • 1/2" • 700 Nm • 0-2.200 r/min

DTW701RTJ

Ohne Ladegerät und Akkus. Im Karton.

DTW701Z

656,00 €  
780,64 €

383,00 €  
455,77 €



- + Ein kraftvoller 18 V Akku-Schlagschrauber mit einem Anziehdrehmoment bis 700 Nm für die industrielle Fertigung und Bauanwendungen
- + 1/2"-Außenwerkantaufnahme mit Kugelrastung
- + Mit Auto-Stopp-Funktion zur effizienten Energienutzung
- + Eine Doppel-LED hilft bei schwierigen Lichtverhältnissen



Schlagzahl	0 - 1000 / 1700 / 2400 / 2700 min <sup>-1</sup>	Mitgeliefertes Zubehör im Detail
Hochfeste Schrauben	M10 - M16	195584-2
Außenwerkantaufnahme:	1/2"	450128-8
Standardschrauben	M10 - M24	821551-8
Leerlaufdrehzahl	0 - 500 / 1200 / 1900 / 2200 min <sup>-1</sup>	251314-2
Lösedrehmoment	1000 Nm	347723-2
Drehmoment max.	150 / 200 / 320 / 700 Nm	
Gewicht	2,3 - 2,7 kg	

Zubehör im Detail		DTW701RTJ	DTW701Z
Schnellladegerät DC18RC	1	-	85,00€ 101,15€
Akku BL1850B	2	-	je 108,00€ 128,52€
Kontaktschutzkappe LXT	1	-	1,10€ 1,31€
MAKPAC Gr. 3	1	-	48,00€ 57,12€
Tiefzieheteil für MAKPAC	1	-	11,40€ 13,57€
Schraube M4x12ET	1	1	0,90€ 1,07€
Einhängebügel	1	1	2,70€ 3,21€



### DTW1002 Akku-Schlagschrauber

18V • 1/2" • 1.000 Nm • 0-1.800 r/min

DTW1002RTJ

Ohne Ladegerät und Akkus. Im Karton.

DTW1002Z

668,00 €  
794,92 €

415,00 €  
493,85 €



- + Ein kraftvoller bürstenloser Schlagschrauber 1/2" mit einem Anzugsdrehmoment von bis zu 1.000 Nm
- + Drei verschiedene Drehzahleinstellungen
- + Ausgestattet mit einem LED-Arbeitslicht für zusätzliche Beleuchtung
- + Dieses Gerät ist ideal für Anwendungen, die ein hohes Anzugsdrehmoment erfordern



Schlagzahl	0 - 1800 / 2000 / 2200 min <sup>-1</sup>	Mitgeliefertes Zubehör im Detail
Hochfeste Schrauben	M10 - M24	195584-2
Außenwerkantaufnahme:	1/2"	197280-8
Standardschrauben	M12 - M30	266622-8
Leerlaufdrehzahl	0-900/1000/1800 min <sup>-1</sup>	450128-8
Lösedrehmoment	1600 Nm	821551-8
Drehmoment max.	300 / 600 / 1000 Nm	837645-9
Gewicht	3,3 - 3,6 kg	346949-3

Zubehör im Detail		DTW1002RTJ	DTW1002Z
Schnellladegerät DC18RC	1	-	85,00€ 101,15€
Akku BL1850B	2	-	je 108,00€ 128,52€
Flachrundkopfschraube M4x12ET	2	-	je 0,90€ 1,07€
Kontaktschutzkappe LXT	1	-	1,10€ 1,31€
MAKPAC Gr. 3	1	-	48,00€ 57,12€
Tiefzieheteil für MAKPAC	1	-	11,40€ 13,57€
Einhängebügel ET	1	1	2,80€ 3,33€
Schraube M4x12ET	-	2je	0,90€ 1,07€





## DTW180 Akku-Schlagschrauber

18V • 3/8" • 180 Nm • 0-2.400 min

Ohne Ladegerät und Akkus. Im Karton.

DTW180Z  
153,00 €  
182,07 €



- + Ein kraftvoller bürstenloser Schlag-schrauber 3/8. mit einem Anzugsdrehmoment von bis zu 180 Nm
- + Zwei verschiedene Drehzahleinstellungen
- + Ausgestattet mit einem LED-Arbeitslicht für zusätzliche Beleuchtung und dem Auto-Stopp-Modus im Linkslauf

Außenvierkantaufnahme:	3/8"	Mitgeliefertes Zubehör im Detail
Schlagzahl	0 - 2000 / 3600 min <sup>-1</sup>	266622-8 Flachrundkopfschraube M4x12ET
Hochfeste Schrauben	M6 - M12	346317-0 EinhängbügelET
Lösedrehmoment	310 Nm	
Drehmoment max.	65 / 180 Nm	
Leerlaufdrehzahl	0 - 1300 / 2400 min <sup>-1</sup>	
Standardschrauben	M8 - M16	
Gewicht	1,2 - 1,5 kg	

DTW180Z	1	0,90€	1,07€
	1	3,20€	3,81€

BL

XPT

## DTW302 Akku-Schlagschrauber

18V • 3/8" • 300 Nm • 0-3.200 min

Ohne Ladegerät und Akkus. Im Karton.

DTW302Z  
282,00 €  
335,58 €



- + Ein bürstenloser Schlagschrauber mit einem Anzugsdrehmoment von bis zu 300 Nm und vier verschiedenen Drehzahleinstellungen
- + Mit dreistufiger Auto-Stopp-Funktion im Rechts- sowie Linkslauf
- + Mit feinfühler Elektronik und einem Höchstzahlmodus
- + Zuschalbare Doppel-LED hilft bei schwierigen Lichtverhältnissen

Außenvierkantaufnahme:	3/8"	Mitgeliefertes Zubehör im Detail
Hochfeste Schrauben	M10 - M16	266622-8 Flachrundkopfschraube M4x12ET
Schlagzahl	0 - 1800 / 2600 / 3400 / 4000 min <sup>-1</sup>	346317-0 EinhängbügelET
Leerlaufdrehzahl	0 - 1000 / 1800 / 2600 / 3200 min <sup>-1</sup>	
Standardschrauben	M10 - M20	
Drehmoment max.	80 / 130 / 180 / 300 Nm	
Gewicht	1,4 - 1,8 kg	

DTW302Z	1	0,90€	1,07€
	1	3,20€	3,81€

BL

XPT

## DTW1001 Akku-Schlagschrauber

18V • 3/4" • 1.050 Nm • 0-1.800 min

DTW1001RTJ

Ohne Ladegerät und Akkus. Im Karton.

DTW1001 Z  
436,00 €  
518,84 €



- + Ein kraftvoller bürstenloser Schlag-schrauber 3/4. mit einem Anzugsdrehmoment von bis zu 1.050 Nm
- + Drei verschiedene Drehzahleinstellungen
- + Ausgestattet mit einem LED-Arbeitslicht für zusätzliche Beleuchtung
- + Dieses Gerät ist ideal für Anwendungen, die ein hohes Anzugsdrehmoment erfordern

Drehmoment max.	300 / 600 / 1050 Nm	Mitgeliefertes Zubehör im Detail
Lösedrehmoment	1700 Nm	195524-2 Schnellladegerät DC18RC
Leerlaufdrehzahl	0 - 900 / 1000 / 1800 min <sup>-1</sup>	197280-8 Akku BL1850B
Standardschrauben	M12 - M30	450128-8 Kontaktschutzkappe LXT
Schlagzahl	0 - 1800 / 2000 / 2200 min <sup>-1</sup>	821551-8 MAKPAC Gr. 3
Außenvierkantaufnahme:	3/4"	837645-9 Tiefziehteil für MAKPAC
Hochfeste Schrauben	M10 - M24	346949-3 EinhängbügelET
Gewicht	3,4 - 3,7 kg	251314-2 Schraube M4x12ET

DTW1001RTJ	1	85,00€	101,15€
	2	108,00€	128,52€
	1	1,10€	1,31€
	1	48,00€	57,12€
	1	11,40€	13,57€
	1	2,80€	3,33€
	2	0,90€	1,07€

BL

## DWR180 Akku-Ratschenschrauber

18V • 47,5 Nm • 1/4" und 3/8"

Ohne Ladegerät und Akkus. Im Karton.

DWR180 Z  
218,00 €  
259,42 €

- + Ein 18 V Akku-Ratschenschrauber mit 1/4" und 3/8" Aufnahme
- + Hat ein Drehmoment von 47,5 Nm und kann auch als Handratsche genutzt werden
- + Einfach einstellbarer Rechts- / Linkslauf
- + Eine leuchtstarke LED sorgt für gute Sicht

Leerlaufdrehzahl	0 - 800 min <sup>-1</sup>	Mitgeliefertes Zubehör im Detail
Drehmoment hart/weich	47,5 Nm	191A50-3 Steckschlüssel Adapter 1/4"
Außenvierkantaufnahme:	3/8" / 1/4"	191A51-1 Steckschlüssel Adapter 3/8"
Gewicht	1,2 - 1,6 kg	

DWR180Z	1	21,70€	25,82€
	1	21,70€	25,82€



## Optimal optional

### Griffverlängerung-Set 191G67-2

Kompatibel mit  
DTW700/DTW701  
DTW1001  
DTW1002  
TW001G



191G67-2 141,00 € 167,79 €

### Steckschlüssel-Set B-54651



B-54651 22,30 € 26,54 €

### Transporttasche 832074-1

Außenmaße ca.  
540 x 235 x 300 mm



832074-1 12,90 € 15,35 €



**DTL061** Akku-Winkelschlagschrauber  
18V • 1/4" • 60 Nm • 0-2.000 min

5.0 Ah



Gr. 2  
TRAXXA

**DTL061RT1J**  
559,00 €  
665,21 €

Ohne Ladegerät und Akkus. Im Karton.

**DTL061Z**  
223,00 €  
265,37 €

- + Ein kompakter und leichter Winkel-schlagschrauber 1/4"
- + Das Eckmaß von 53 mm ermöglicht das Arbeiten auf engstem Raum
- + Das schlanke Gehäuse sorgt für eine einfache Handhabung
- + Ein langer Paddelschalter und ein LED-Arbeitslicht für zusätzlichen Komfort

Standardschrauben	M4 - M12	Mitgeliefertes	Zubehör im Detail	<b>DTL061RT1J</b>	<b>DTL061Z</b>
Maschinenschrauben	M4 - M8	195584-2	Schnellladegerät DC18RC	1 -	85,00€ 101,15€
Leerlaufdrehzahl	0 - 2000 min <sup>-1</sup>	197280-8	Akku BL1850B	1 -	108,00€ 128,52€
Drehmoment max.	60 Nm	450128-8	Kontaktschutzkappe LXT	1 -	1,10€ 1,31€
Sechskantaufnahme	1/4"	821550-0	MAKPAC Gr. 2	1 -	41,00€ 48,79€
Hochfeste Schrauben	M4 - M8	837644-1	Tiefziehteil f. MAKPAC	1 -	11,40€ 13,57€
Schlagzahl	0 - 3000 min <sup>-1</sup>	251314-2	Schraube M4x12ET	1 1	0,90€ 1,07€
Gewicht	1,4 - 2,0 kg	346317-0	EinhängebügelET	1 1	3,20€ 3,81€



**DTP141** Akku-Quadroschrauber  
18V • 1/4" • 150 Nm • 0-2.700 min

Ohne Ladegerät und Akkus. Im Karton.

**DTP141Z**  
310,00 €  
368,90 €

- + Ein Akku-Quadroschrauber mit einer elektronischen Drehmomentregelung und vier Funktionen: Schlagschrauber, Schlagbohrer, Zweigang-Bohrer und Schraubendreher

Hochfeste Schrauben	M5 - M12	Mitgeliefertes	Zubehör im Detail	<b>DTP141Z</b>
Schlagzahl	0 - 1200 / 2400 / 3200 min <sup>-1</sup>	251314-2	Schraube M4x12ET	1 0,90€ 1,07€
Bohrleistung in Beton	8 mm	346317-0	EinhängebügelET	1 3,20€ 3,81€
Sechskantaufnahme	1/4"			
Drehmomenteinstellungen	9			
Drehmoment hart/weich	22 / 13 Nm			
Drehmoment max.	150 Nm			
Leerlaufschlagzahl Modus Schlagbohrmaschine	0-8400/0-3240 min <sup>-1</sup>			
Maschinenschrauben	M4 - M8			
Leerlaufdrehzahl Modus Schraubendreher	0 - 300 / 0 - 1100 min <sup>-1</sup>			
Gewicht	1,5 - 1,9 kg			



**DTS141** Akku-Impulsschrauber  
18V • 1/4" • 40 Nm • 0-3.200 min

5.0 Ah 5.0 Ah



Gr. 2  
TRAXXA

**DTS141RTJ**  
834,00 €  
992,46 €

Ohne Ladegerät und Akkus. Im Karton.

**DTS141Z**  
440,00 €  
523,60 €

- + Ein äußerst geräuscharmer Impulsschrauber
- + Die Impuls-Technologie garantiert einen niedrigeren Geräuschpegel
- + Leichter und kompakter Aufbau dank eines bürstenlosen Motors und eines kompakten Antriebssystems

Sechskantaufnahme	1/4"	Mitgeliefertes	Zubehör im Detail	<b>DTS141RTJ</b>	<b>DTS141Z</b>
Drehmoment max.	40 Nm	195584-2	Schnellladegerät DC18RC	1 -	85,00€ 101,15€
Leerlaufdrehzahl	0-1200/2000/3200 min <sup>-1</sup>	197280-8	Akku BL1850B	2 - je	108,00€ 128,52€
Maschinenschrauben	M4 - M8	450128-8	Kontaktschutzkappe LXT	1 -	1,10€ 1,31€
Standardschrauben	M5 - M8	821550-0	MAKPAC Gr. 2	1 -	41,00€ 48,79€
Schlagzahl	0 - 1400 / 2200 / 2700 min <sup>-1</sup>	837670-0	Tiefziehteil f. MAKPAC	1 -	11,40€ 13,57€
Hochfeste Schrauben	M5 - M6	266622-8	Flachrundkopfschraube M4x12ET	1 1	0,90€ 1,07€
Gewicht	1,3 - 1,6 kg	346317-0	EinhängebügelET	1 1	3,20€ 3,81€





## DDA460 Akku-Winkelbohrmaschine

2x18V • 136 Nm • 0-1.400 min<sup>-1</sup>

- \* Akku-Winkelbohrmaschine mit zwei Drehzahlbereichen für äußerst intensive Arbeiten, wie das Bohren von großen Bohrdurchmessern in Holz
- \* Die 2 x 18 V Technologie sorgt für eine kraftvolle, extrem hohe Leistung



BL ADT

XPT

Ohne Ladegerät und Akkus.



## DDA460ZK

687,00 €  
817,53 €

Bohrleistung in Holz (Schneckenbohrer)	50 mm
Eckmaß	133 mm
Bohrfutterspannweite	1,5-13 mm
Leerlaufdrehzahl	0 - 350 / 1400 min <sup>-1</sup>
Drehmoment hart/weich	48 / 136 Nm
Bohrleistung in Holz (Lochsäge)	105 / 159 mm
Bohrleistung in Holz (Forstnerbohrer)	65 / 118 mm
Gewicht	5,7 - 6,4 kg

Mitgeliefertes Zubehör im Detail	DDA460ZK	
126802-7 Seitengriff kpl.	1	16,10€ 19,16€
763250-5 Zahnkranzbohrfutter	1	39,00€ 46,41€
783204-6 6-kant-Stiftschlüssel	1	2,70€ 3,21€
821737-4 Transportkoffer	1	48,00€ 57,12€

## DDA350 Akku-Winkelbohrmaschine

18V • 0-1.800 min<sup>-1</sup>

- \* Handliche Akku-Winkelbohrmaschine mit 18 V, welche mit einer Motorbremse und einer leuchtstarken LED ausgestattet ist
- \* Der 4-polige Motor in kompakter Bauform bedingt eine Anwendung ohne Drehmomentverlust bei geringer Stromaufnahme



5.0 Ah 5.0 Ah



Gr. 2

DDA350RTJ Ohne Ladegerät und Akkus. Im Karton.

528,00 €  
628,32 €

## DDA350Z

206,00 €  
245,14 €

Drehmoment hart/weich	- / 13,5 Nm
Eckmaß	66 mm
Leerlaufdrehzahl	0 - 1800 min <sup>-1</sup>
Bohrfutterspannweite	1,5-10 mm
Gewicht	1,5 - 1,8 kg

Mitgeliefertes Zubehör im Detail	DDA350RTJ	DDA350Z
195584-2 Schnellladegerät DC18RC	1	85,00€ 101,15€
197280-8 Akku BL1850B	2	je 108,00€ 128,52€
450128-8 Kontaktschutzkappe LXT	1	1,10€ 1,31€
763415-9 Bohrfutterschlüssel S10	1	5,40€ 6,43€
821550-0 MAKPAC Gr. 2	1	41,00€ 48,79€
838040-6 Tiefziehteil für MAKPAC	1	11,40€ 13,57€
153489-2 Seitengriff 36	1	5,40€ 6,43€
251314-2 Schraube M4x12ET	1	0,90€ 1,07€
450688-0 BohrfutterschlüsselhalterET	1	2,20€ 2,62€
763174-5 Zahnkranzbohrfutter 10mm	- 1	63,00€ 74,97€

## DDA351 Akku-Winkelbohrmaschine

18V • 0-1.800 min<sup>-1</sup>

- \* Handliche Akku-Winkelbohrmaschine mit 18 V, die mit einer Motorbremse und einer leuchtstarken LED ausgestattet ist
- \* Der 4-polige Motor in kompakter Bauform bedingt eine Anwendung ohne Drehmomentverlust bei geringer Stromaufnahme
- \* Der große Paddelschalter sorgt für eine einfache Handhabung



5.0 Ah 5.0 Ah



Gr. 2

DDA351RTJ Ohne Ladegerät und Akkus. Im Karton.

591,00 €  
703,29 €

## DDA351Z

218,00 €  
259,42 €

Drehmoment hart/weich	- / 13,5 Nm
Leerlaufdrehzahl	0 - 1800 min <sup>-1</sup>
Eckmaß	88 mm
Bohrfutterspannweite	1,5-10 mm
Gewicht	1,6 - 1,9 kg

Mitgeliefertes Zubehör im Detail	DDA351RTJ	DDA351Z
195584-2 Schnellladegerät DC18RC	1	85,00€ 101,15€
197280-8 Akku BL1850B	2	je 108,00€ 128,52€
450128-8 Kontaktschutzkappe LXT	1	1,10€ 1,31€
821550-0 MAKPAC Gr. 2	1	41,00€ 48,79€
838040-6 Tiefziehteil für MAKPAC	1	11,40€ 13,57€
153489-2 Seitengriff 36	1	5,40€ 6,43€

## DDA450 Akku-Winkelbohrmaschine

18V • 70 Nm • 0-1.400 min<sup>-1</sup>

- \* Die kompakte und leichte Akku-Winkelbohrmaschine ermöglicht eine präzise Maschinenführung nicht zuletzt durch zwei unterschiedlichen Handgriffen
- \* Für ein breites Anwendungsgebiet kann zwischen zwei Geschwindigkeitsstufen gewählt werden
- \* Mit Doppel-LED und feinfühligem Schalter



BL

XPT

Ohne Ladegerät und Akkus.



## DDA450ZK

418,00 €  
497,42 €

Leerlaufdrehzahl	0 - 450 / 1400 min <sup>-1</sup>
Bohrfutterspannweite	1,5-13 mm
Eckmaß	179 mm
Drehmoment hart/weich	26 / 70 Nm
Bohrleistung in Holz (Lochsäge)	101 / 127 mm
Bohrleistung in Holz (Forstnerbohrer)	50 / 65 mm
Bohrleistung in Holz (Schneckenbohrer)	38 mm
Gewicht	3,2 - 3,5 kg

Mitgeliefertes Zubehör im Detail	DDA450ZK	
158237-4 Seitengriff 36 kpl.ET	1	5,40€ 6,43€
251314-2 Schraube M4x12ET	1	0,90€ 1,07€
Transportkoffer	1	







### DHR171 Akku-Bohrhammer

18V • SDS-PLUS • 17 mm • 1,2 J

2.0Ah 2.0Ah



Gr. 3  
Makita

DHR171RAJ  
403,00 €  
479,57 €

Ohne Ladegerät und Akkus. Im Karton.

DHR171Z  
183,00 €  
217,77 €



- + Besonders handlicher Akku-Bohrhammer mit SDS-PLUS Aufnahme und einer vibrationsarmen Gehäuse-/Handgriffkonstruktion
- + Zum Bohren und Hammerbohren geeignet
- + Die Einzelschlagstärke erreicht bis zu 1,2 Joule, in Beton beträgt die Bohrleistung bis zu 17 mm

Leerlaufdehzahl	0 - 680 min <sup>-1</sup>
Einzelschlagstärke	1,2 J 195584-2
Bohrleistung in Beton	17 mm 197254-9
Schlagzahl	0 - 4800 min <sup>-1</sup>
Gewicht	2,1 - 2,8 kg

#### Mitgeliefertes Zubehör im Detail

Schnellladegerät DC18RC	1	-	85,00€	101,15€
Akku BL1820B	2	- je	67,00€	79,73€
Kontaktschutzkappe LXT	1	-	1,10€	1,31€
MAKPAC Gr. 3	1	-	48,00€	57,12€
Tiefziehteil f. MAKPAC	1	-	11,40€	13,57€
Seitengriff 36ET	1	1	9,40€	11,19€
Schraube M8x120 ET	1	1	1,30€	1,55€
Tiefenanschlag ET	1	1	1,30€	1,55€

DHR171RAJ	DHR171Z		
1	-	85,00€	101,15€
2	- je	67,00€	79,73€
1	-	1,10€	1,31€
1	-	48,00€	57,12€
1	-	11,40€	13,57€
1	1	9,40€	11,19€
1	1	1,30€	1,55€
1	1	1,30€	1,55€

BL  
Mikrofon

### DHK180 Akku-Meißelhämmer

18V • SDS-PLUS • 3,1 J

Ohne Ladegerät und Akkus. Im Karton.

DHK180Z  
512,00 €  
609,28 €



- + Handlicher Akku-Meißelhämmer mit hoher Leistung bei geringen Vibrationen durch AVT
- + Mit burstenlosem Motor
- + Hohe Einzelschlagstärke vergleichbar mit einem netzbetriebenen Meißelhämmer

Passend für SDS-PLUS	✓
Schlagzahl	0 - 3200 min <sup>-1</sup>
Einzelschlagstärke	3,1 J
Gewicht	3,3 - 3,6 kg

BL  
Mikrofon

AVT

XPT

### DHR400 Akku-Kombihämmer

2x18V • SDS-MAX • 40 mm • 8,0 J

6.0Ah 6.0Ah



Makita

DHR400PG2U  
1.272,00 €  
1.513,68 €

Ohne Ladegerät und Akkus. Im Karton.

DHR400ZKU  
816,00 €  
971,04 €



- + Leistungsstarker Akku-Kombihämmer mit SDS-MAX Aufnahme und einer Ausrastkupplung
- + Der 2 x 18 V Antrieb sorgt für besonders kraftvolles Hammerbohren und Meißeln
- + Durch die AWS-Funktion startet die Staubabsaugung automatisch beim Anlaufen
- + Die Einzelschlagstärke erreicht bis zu 8,0 Joule, in Beton beträgt die Bohrleistung bis zu 40 mm

Schlagzahl	1450 - 2900 min <sup>-1</sup>
Einzelschlagstärke	8,0 J 196933-6
Bohrleistung in Beton	40 mm 197422-4
Bohrleistung Bohrkronen	105 mm 821746-3
AWS Funk-Adapter inklusive	✓ 123138-5
Leerlaufdehzahl	250 - 500 min <sup>-1</sup>
Gewicht	7,3 - 8,1 kg

#### Mitgeliefertes Zubehör im Detail

Doppel-Schnellladegerät DC18RD	1	-	129,00€	153,51€
Akku BL1860B	2	- je	119,00€	141,61€
Transportkoffer	1	-	58,00€	69,02€
Seitengriff kpl.	1	1	30,90€	36,77€
D-Griff kpl.	1	1	22,90€	27,25€
Bohrer-/Meißelfett	1	1	8,90€	10,59€
Tiefenanschlag	1	1	-	-
Lappen ET	-	1	2,20€	2,62€

DHR400PG2U	DHR400ZKU		
1	-	129,00€	153,51€
2	- je	119,00€	141,61€
1	-	58,00€	69,02€
1	1	30,90€	36,77€
1	1	22,90€	27,25€
1	1	8,90€	10,59€
1	1	-	-
-	1	2,20€	2,62€

BL  
Mikrofon

AFT AVT SOFT  
START

XPT

### DHR283 Akku-Kombihämmer

2x18V • SDS-PLUS • 28 mm • 2,9 J

Mit Schnellspannfutter. AWS Funk-Adapter WUT01 separat erhältlich. Ohne Ladegerät und Akkus.

Gr. 4  
Makita

DHR283JU  
547,00 €  
650,93 €



- + Leistungsstarker Akku-Kombihämmer mit SDS-PLUS, Schnellwechselfutter und einer Rutschkupplung
- + Der 2 x 18 V Antrieb sorgt für besonders kraftvolles Bohren, Hammerbohren und Meißeln
- + Durch die AFT-Funktion stoppt der Motor automatisch bei einer Blockade
- + Die Einzelschlagstärke erreicht bis zu 2,9 Joule, in Beton beträgt die Bohrleistung bis zu 28 mm

AWS-Schnittstelle	✓
Leerlaufdehzahl	0 - 980 min <sup>-1</sup>
Bohrleistung Bohrkronen	54 mm 198900-7
Einzelschlagstärke	2,9 J 198993-4
Bohrleistung in Beton	28 mm 331886-4
Schlagzahl	0 - 5000 min <sup>-1</sup>
Gewicht	3,1 - 6,4 kg

#### Mitgeliefertes Zubehör im Detail

Seitengriff kpl.	1	13,80€	16,42€
AWS Funk-Adapter WUT01	1	60,00€	71,40€
Bohrer-/Meißelfett	1	8,90€	10,59€
Tiefenanschlag	1	1,80€	2,14€
MAKPAC Gr. 4	1	63,00€	74,97€
Tiefziehteil f. MAKPAC	1	11,40€	13,57€

DHR283JU		
1	13,80€	16,42€
1	60,00€	71,40€
1	8,90€	10,59€
1	1,80€	2,14€
1	63,00€	74,97€
1	11,40€	13,57€

BL  
Mikrofon

AFT AVT SOFT  
START

XPT



### DHR283 Akku-Kombihammer

2x18V • SDS-PLUS • 28 mm • 2,9 J



BL AFT AVT SOFT SOLOLOAD XPT

- + Leistungsstarker Akku-Kombihammer mit SDS-PLUS, Schnellwechselfutter und einer Rutschkupplung
- + Der 2 x 18 V-Antrieb sorgt für besonders kraftvolles Bohren, Hammerbohren und Meißeln
- + Durch die AFT-Funktion stoppt der Motor automatisch bei einer Blockade
- + Die Einzelschlagstärke erreicht bis zu 2,9 Joule, in Beton beträgt die Bohrleistung bis zu 28 mm

Leistung	2,9 J	126882-3
Einzelschlagstärke	2,9 J	126882-3
Bohrleistung Bohrkronen	54 mm	198993-4
Bohrleistung in Beton	28 mm	199138-7
Leerlaufdrehzahl	0 - 980 min <sup>-1</sup>	199139-5
AWS-Schnittstelle	✓	199585-2
Gewicht	3,1 - 6,4 kg	331886-4
		821552-6
		835A32-2

Inkl. Staubabsaugung DX09 und AWS Funk-Adapter WUT01. Ohne Ladegerät und Akkus. Im MAKPAC



DHR283ZJW 618,00 € 735,42 €

DHR283ZJW	
Seitengriff kpl.	1 13,80€ 16,42€
Bohrer-/Meißelfett	1 8,90€ 10,59€
Schnellwechselfutter SDS-PLUS	1 23,20€ 27,61€
Schnellwechselfutter	1 44,00€ 52,36€
Staubabsaugung DX09	1 148,00€ 176,12€
Tiefenanschlag	1 1,80€ 2,14€
MAKPAC Gr. 4	1 63,00€ 74,97€
Tiefziehteil f. MAKPAC	1 11,40€ 13,57€

### DHR281 Akku-Kombihammer

2x18V • SDS-PLUS • 28 mm • 2,9 J



BL AVT SOFT SOLOLOAD XPT

- + Leistungsstarker Akku-Kombihammer mit SDS-PLUS Schnellwechselfutter und einer Rutschkupplung
- + Der 2 x 18 V Antrieb sorgt für besonders kraftvolles Bohren, Hammerbohren und Meißeln
- + Die Einzelschlagstärke erreicht bis zu 2,9 Joule, in Beton beträgt die Bohrleistung bis zu 28 mm

Leerlaufdrehzahl	0 - 980 min <sup>-1</sup>	126882-3
Leistung	2,9 J	126882-3
Einzelschlagstärke	2,9 J	126882-3
Bohrleistung in Beton	28 mm	199138-7
Gewicht	3,1 - 6,3 kg	199139-5
		331886-4
		821552-6
		839559-8

Ohne Ladegerät und Akkus. Im MAKPAC.



DHR281ZJ 456,00 € 542,64 €

DHR281ZJ	
Seitengriff kpl.	1 13,80€ 16,42€
Bohrer-/Meißelfett	1 8,90€ 10,59€
Schnellwechselfutter SDS-PLUS	1 23,20€ 27,61€
Schnellwechselfutter	1 44,00€ 52,36€
Tiefenanschlag	1 1,80€ 2,14€
MAKPAC Gr. 4	1 63,00€ 74,97€
Tiefziehteil f. MAKPAC	1 11,40€ 13,57€

### DHR280 Akku-Kombihammer

2x18V • SDS-PLUS • 28 mm • 2,8 J



BL AVT SOFT SOLOLOAD XPT

- + Leistungsstarker Akku-Kombihammer mit SDS-PLUS Aufnahme und einer Rutschkupplung
- + Der 2 x 18 V Antrieb sorgt für besonders kraftvolles Bohren, Hammerbohren und Meißeln
- + Die Einzelschlagstärke erreicht bis zu 2,8 Joule, in Beton beträgt die Bohrleistung bis zu 28 mm

Bohrleistung in Beton	28 mm	126882-3
Einzelschlagstärke	2,8 J	126882-3
Bohrleistung Bohrkronen	54 mm	198993-4
Leistung	2,8 J	126882-3
Einzelschlagstärke	2,8 J	126882-3
Bohrleistung in Beton	28 mm	199138-7
Gewicht	3,1 - 6,3 kg	199139-5
		331886-4
		821552-6
		839559-8

Ohne Ladegerät und Akkus. Im MAKPAC.



DHR280ZJ 409,00 € 486,71 €

DHR280ZJ	
Seitengriff kpl.	1 13,80€ 16,42€
Bohrer-/Meißelfett	1 8,90€ 10,59€
MAKPAC Gr. 4	1 63,00€ 74,97€
Tiefziehteil f. MAKPAC	1 11,40€ 13,57€

### DHR243 Akku-Kombihammer

18V • SDS-PLUS • 24 mm • 2,0 J



BL XPT

- + Kraftvoller Akku-Kombihammer mit SDS-PLUS Aufnahme und einer Rutschkupplung
- + Zum Bohren, Hammerbohren und Meißeln geeignet
- + Die Einzelschlagstärke erreicht bis zu 2,0 Joule, in Beton beträgt die Bohrleistung bis zu 24 mm
- + Zudem ist ein Anschluss für eine Staubabsaugung direkt integriert

Leerlaufdrehzahl	0 - 950 min <sup>-1</sup>	194079-2
Einzelschlagstärke	2,0 J	194079-2
Bohrleistung in Beton	24 mm	195584-2
Leistung	2,0 J	194079-2
Leerlaufdrehzahl	0 - 4700 min <sup>-1</sup>	194080-7
Gewicht	3,4 - 4,9 kg	195584-2
		198993-4
		199557-7
		199570-5
		324219-0
		450128-8
		821552-6
		266745-2
		324219-0

### DHR243RTJ

624,00 € 742,56 €

Ohne Ladegerät und Akkus. Im Karton.



DHR243Z 299,00 € 355,81 €



DHR243RTJ		DHR243Z	
Schnellwechselfutter	1 -	96,00€	114,24€
Schnellladegerät DC18RC	1 -	85,00€	101,15€
Akku BL1850B	2 - je	108,00€	128,52€
Kontaktschutzkappe LXT	1 -	1,10€	1,31€
MAKPAC Gr. 4	1 -	63,00€	74,97€
Tiefziehteil	1 -	11,40€	13,57€
Seitengriff 36ET	1 1	9,40€	11,19€
Schnellwechselfutter SDS-PLUS	1 1	34,00€	40,46€
Sechskantschraube M8x90ET	1 1	0,90€	1,07€
Tiefenanschlag	1 1	2,70€	3,21€

### DHR243R Akku-Kombihammer

18V • SDS-PLUS • 24 mm • 2,0 J



BL XPT

- + Kraftvoller Akku-Kombihammer mit SDS-PLUS Aufnahme und einer Rutschkupplung
- + Zum Bohren, Hammerbohren und Meißeln geeignet
- + Die Einzelschlagstärke erreicht bis zu 2,0 Joule, in Beton beträgt die Bohrleistung bis zu 24 mm
- + Zudem ist ein Anschluss für eine Staubabsaugung direkt integriert
- + Staubabsaugung im Lieferumfang enthalten

Einleistung	2,0 J	158057-6
Bohrleistung in Beton	24 mm	158057-6
Leerlaufdrehzahl	0 - 950 min <sup>-1</sup>	194079-2
Schlagzahl	0 - 4700 min <sup>-1</sup>	194080-7
Gewicht	3,4 - 4,9 kg	195584-2
		198993-4
		199557-7
		199570-5
		324219-0
		450128-8
		821552-6
		835A31-4
		197280-8

Mit Staubabsaugung DX05



DHR243RJW 741,00 € 881,79 €

DHR243RTJ		DHR243RJW	
Seitengriff 36ET	1	9,40€	11,19€
Schnellwechselfutter	1	96,00€	114,24€
Schnellwechselfutter SDS-PLUS	1	34,00€	40,46€
Schnellladegerät DC18RC	1	85,00€	101,15€
Bohrer-/Meißelfett	1	8,90€	10,59€
Filterelement HEPA	1	10,10€	12,02€
Staubabsaugung DX07	1	137,00€	163,03€
Tiefenanschlag	1	2,70€	3,21€
Kontaktschutzkappe LXT	1	1,10€	1,31€
MAKPAC Gr. 4	1	63,00€	74,97€
Tiefziehteil	1	11,40€	13,57€
Akku BL1850B	2je	108,00€	128,52€



### DHR182 Akku-Kombihämmer

18V • SDS-PLUS • 18 mm • 1,7 J

Inkl. AWS Funk-Adapter WJT01. Ohne Ladegerät und Akkus. Im Karton.

### DHR182ZU

270,00 €  
321,30 €

AWS Funk-Adapter WUT01 separat erhältlich. Ohne Ladegerät und Akkus. Im Karton.

### DHR182Z

232,00 €  
276,08 €



- + Kraftvoller Akku-Kombihämmer mit SDS-PLUS Aufnahme und dem Auto-start Wireless System
- + Zum Bohren, Hammerbohren und Meißeln geeignet
- + Die Einzelschlagstärke erreicht bis zu 1,7 Joule, in Beton beträgt die Bohrleistung bis zu 18 mm
- + AWS-Adapter nicht im Lieferumfang enthalten

Bohrleistung Bohrkone	35 mm	Mitgeliefertes Zubehör im Detail	DHR182ZU	DHR182Z
Schlagzahl	0 - 5000 min <sup>-1</sup>	AWS Funk-Adapter WUT01	1	-
Einzelschlagstärke	1,7 J	Seitengriff 36ET	1	1
Bohrleistung in Beton	18 mm	Tiefenanschlag ET	1	1
Leerlaufdrehzahl	0 - 1350 min <sup>-1</sup>			
AWS-Schnittstelle	✓			
Gewicht	2,4 - 3,2 kg			

AVT XPT

### DHR182 Akku-Kombihämmer

18V • SDS-PLUS • 18 mm • 1,7 J

Mit Staubabsaugung DX05, Inkl. AWS Funk-Adapter WUT01

### DHR182RWJ

558,00 €  
664,02 €



- + Kraftvoller Akku-Kombihämmer mit SDS-PLUS Aufnahme
- + Verfügt über das Auto-start Wireless System und die verselzbare Staubabsaugung DX05. Zum Bohren, Hammerbohren und Meißeln geeignet
- + Die Einzelschlagstärke erreicht bis zu 1,7 Joule, in Beton beträgt die Bohrleistung bis zu 18 mm
- + Staubabsaugung DX05 im Lieferumfang enthalten

AWS-Schnittstelle	✓	Mitgeliefertes Zubehör im Detail	DHR182RWJ
Leerlaufdrehzahl	0 - 1350 min <sup>-1</sup>	Seitengriff 36ET	1
Schlagzahl	0 - 5000 min <sup>-1</sup>	Schnellladegerät DC18RC	1
Einzelschlagstärke	1,7 J	Staubabsaugung DX05	1
Bohrleistung Bohrkone	35 mm	Tiefenanschlag ET	1
Bohrleistung in Beton	18 mm	Kontaktschutzkappe LXT	1
Gewicht	2,4 - 3,2 kg	MAKPAC Gr. 4	1
		Tiefziehteil f. MAKPAC	1
		Akku BL1850B	2je

AVT XPT



Staubabsaugung für Bohrmaschinen und Kombihämmer

[www.makita.de](http://www.makita.de)





### DGA900 Akku-Winkelschleifer

2x18V • 230 mm • 6.000 r/min

Ohne Ladegerät und Akkus. Im Transportkoffer

DGA900Z KX2

349,00 €  
415,31 €



- + Kraftvoller Akku-Winkelschleifer mit 2 x 18 V Antrieb und einem Scheibendurchmesser von max. 230 mm für anspruchsvolle, professionelle Anwendungen
- + Ausgestattet mit Motorbremse und Sanftanlauf

Leerlaufdrehzahl	6000 min <sup>-1</sup>
Wiederanlaufschutz	✓
Anti-Restart-Funktion	✓
Motorbremse	✓
Antivibrations-Seitengriff <b>AVT</b>	✓
Spindelgewinde	M14
Max. Schleifscheiben-Ø	230 mm
Bohrung	22,23 mm
Max. Schnitttiefe	66 mm
Gewicht	5,2 - 8,0 kg

#### Mitgeliefertes Zubehör im Detail

Schutzhaube 230mm T	1	12,90€	15,35€
Seitengriff Antivibration	1	14,80€	17,61€
EZYNUT M14	1	51,00€	60,69€
Stirnlochschlüssel 35mm	1	2,30€	2,74€
Aufnahmeflansch 42BET	1	5,40€	6,43€
Transportkoffer	1	51,00€	60,69€

#### DGA900ZKX2

1	12,90€	15,35€
1	14,80€	17,61€
1	51,00€	60,69€
1	2,30€	2,74€
1	5,40€	6,43€
1	51,00€	60,69€

BL ADT AFT



XPT

### DGA901 Akku-Winkelschleifer

2x18V • 230 mm • 6.000 r/min

Ohne Ladegerät und Akkus. Im Transportkoffer

DGA901ZKU

431,00 €  
512,89 €



AWS

- + Kraftvoller Akku-Winkelschleifer mit 2 x 18 V Antrieb und einem Scheibendurchmesser von max. 230 mm für anspruchsvolle, professionelle Anwendungen
- + Ausgestattet mit Motorbremse und Sanftanlauf
- + Mit AWS-Technologie zum automatischen Starten der Staubabsaugung

AWS Funk-Adapter inklusive	✓
Antivibrations-Seitengriff <b>AVT</b>	✓
Anti-Restart-Funktion	✓
Wiederanlaufschutz	✓
Leerlaufdrehzahl	6000 min <sup>-1</sup>
Motorbremse	✓
Leistungsaufnahme	1500 W
Spindelgewinde	M14
Max. Schleifscheiben-Ø	230 mm
Bohrung	22,23 mm
Gewicht	5,2 - 8,0 kg

#### Mitgeliefertes Zubehör im Detail

Schutzhaube 230mm T	1	12,90€	15,35€
Seitengriff Antivibration	1	14,80€	17,61€
EZYNUT M14	1	51,00€	60,69€
Stirnlochschlüssel 35mm	1	2,30€	2,74€
AWS Funk-Adapter WUT01	1	60,00€	71,40€
Aufnahmeflansch 42BET	1	5,40€	6,43€
Flanschmutter 14-45ET	1	3,20€	3,81€
Transportkoffer	1	51,00€	60,69€

#### DGA901ZKU2

1	12,90€	15,35€
1	14,80€	17,61€
1	51,00€	60,69€
1	2,30€	2,74€
1	60,00€	71,40€
1	5,40€	6,43€
1	3,20€	3,81€
1	51,00€	60,69€

BL ADT AFT



XPT

### DGA504 Akku-Winkelschleifer

18V • 125 mm • 8.500 r/min

Ohne Ladegerät und Akkus. Im Karton

DGA504Z

169,00 €  
201,11 €



- + Sehr handlicher Akku-Winkelschleifer mit 18 V Antrieb und einem Scheibendurchmesser von max. 125 mm für anspruchsvolle, professionelle Anwendungen
- + Ausgestattet mit AFT und ADT

Max. Schleifscheiben-Ø	125 mm
Spindelgewinde	M14
Max. Schnitttiefe	29 mm
Bohrung	22,23 mm
Antivibrations-Seitengriff <b>AVT</b>	✓
Leerlaufdrehzahl	8500 min <sup>-1</sup>
Wiederanlaufschutz	✓
Gewicht	2,3 - 2,5 kg

#### Mitgeliefertes Zubehör im Detail

Schutzhaube 125 mm werkzeuglos	1	8,90€	10,59€
Seitengriff 36 kpl.ET	1	5,40€	6,43€
SpannflanschET	1	5,40€	6,43€
FlanschmutterET	1	4,00€	4,76€
Stirnlochschlüssel	1	2,10€	2,50€
Schruppscheibe 125x6mm INOX	1	1,60€	1,90€

#### DGA504Z

1	8,90€	10,59€
1	5,40€	6,43€
1	5,40€	6,43€
1	4,00€	4,76€
1	2,10€	2,50€
1	1,60€	1,90€

BL ADT AFT

XPT

### DGA511 Akku-Winkelschleifer

18V • 125 mm • 3.000-8.500 r/min

DGA511RTJ

Ohne Ladegerät und Akkus. Im Karton

DGA511Z

444,00 €  
528,36 €

5.0Ah 5.0Ah



Gr. 3 MakPAC

- + Sehr handlicher Akku-Winkelschleifer mit 18 V Antrieb und einem Scheibendurchmesser von max. 125 mm für anspruchsvolle, professionelle Anwendungen
- + Ausgestattet mit AFT und ADT
- + Die Drehzahl ist elektronisch regelbar

Antivibrations-Seitengriff <b>AVT</b>	✓
Leerlaufdrehzahl	3000 - 8500 min <sup>-1</sup>
Wiederanlaufschutz	✓
Max. Schleifscheiben-Ø	125 mm
Spindelgewinde	M14
Max. Schnitttiefe	29 mm
Bohrung	22,23 mm
Gewicht	2,5 - 2,8 kg

#### Mitgeliefertes Zubehör im Detail

Schnellladegerät DC18RC	1	85,00€	101,15€
Akku BL1850B	2	je 108,00€	128,52€
Kontaktschutzkappe LXT	1	1,10€	1,31€
MAKPAC Gr. 3	1	48,00€	57,12€
Tiefzieheteil f. MAKPAC	1	11,40€	13,57€
Schutzhaube 125 mm werkzeuglos	1	8,90€	10,59€
Seitengriff 36 kpl.ET	1	5,40€	6,43€
SpannflanschET	1	5,40€	6,43€
FlanschmutterET	1	4,00€	4,76€
Stirnlochschlüssel	1	2,10€	2,50€
Schruppscheibe 125x6mm INOX	1	1,60€	1,90€

#### DGA511RTJ

1	85,00€	101,15€
2	je 108,00€	128,52€
1	1,10€	1,31€
1	48,00€	57,12€
1	11,40€	13,57€
1	8,90€	10,59€
1	5,40€	6,43€
1	5,40€	6,43€
1	4,00€	4,76€
1	2,10€	2,50€
1	1,60€	1,90€

BL ADT AFT

XPT

### DGA513 Akku-Winkelschleifer

18V • 125 mm • 3.000-8.500 r/min

DGA513RTJ

Ohne Ladegerät und Akkus. Im Karton

DGA513Z

456,00 €  
542,64 €

5.0Ah 5.0Ah



Gr. 3 MakPAC

- + Sehr handlicher Akku-Winkelschleifer mit 18 V Antrieb und einem Scheibendurchmesser von max. 125 mm für anspruchsvolle, professionelle Anwendungen
- + Ausgestattet mit AFT, ADT und Motorbremse
- + Die Drehzahl ist elektronisch regelbar

Bohrung	22,23 mm
Max. Schleifscheiben-Ø	125 mm
Max. Schnitttiefe	29 mm
Antivibrations-Seitengriff <b>AVT</b>	✓
Motorbremse	✓
Leerlaufdrehzahl	3000 - 8500 min <sup>-1</sup>
Wiederanlaufschutz	✓
Gewicht	2,4 - 3,0 kg

#### Mitgeliefertes Zubehör im Detail

Schnellladegerät DC18RC	1	85,00€	101,15€
Akku BL1850B	2	je 108,00€	128,52€
Kontaktschutzkappe LXT	1	1,10€	1,31€
MAKPAC Gr. 3	1	48,00€	57,12€
Tiefzieheteil f. MAKPAC	1	11,40€	13,57€
Schutzhaube 125 mm werkzeuglos	1	8,90€	10,59€
Seitengriff 36 kpl.ET	1	5,40€	6,43€
Aufnahmeflansch 42BET	1	5,40€	6,43€
FlanschmutterET	1	4,00€	4,76€
Stirnlochschlüssel	1	2,10€	2,50€
Schruppscheibe 125x6mm INOX	1	1,60€	1,90€

#### DGA513RTJ

1	85,00€	101,15€
2	je 108,00€	128,52€
1	1,10€	1,31€
1	48,00€	57,12€
1	11,40€	13,57€
1	8,90€	10,59€
1	5,40€	6,43€
1	5,40€	6,43€
1	4,00€	4,76€
1	2,10€	2,50€
1	1,60€	1,90€

BL ADT AFT



XPT

Winkelschleifer



### DGA514 Akku-Winkelschleifer

18V • 125 mm • 3.000-8.500 min



- + Sehr handlicher Akku-Winkelschleifer mit 18 V Antrieb und einem Scheibendurchmesser von max. 125 mm für anspruchsvolle, professionelle Anwendungen
- + Mit Motorbremse
- + Ausgestattet mit der AWS-Technologie zum automatischen Starten der Staubabsaugung
- + Inklusive Absaughaube 196845-3.

Wiederanlaufschutz	✓	Mitgeliefertes Zubehör im Detail
Innendurchmesser	22,23 mm	123145-8
Leerlaufdrehzahl	3000 - 8500 min <sup>-1</sup>	158237-4
Motorbremse	✓	196845-3
Antivibrations-Seitengriff XT	✓	198900-7
Max. Schleifscheiben-Ø	125 mm	224447-6
Spindelgewinde	M14	224554-5
Max. Schnitttiefe	29 mm	410047-0
Bohrung	22,23 mm	782423-1
Gewicht	2,4 - 3 kg	839822-9
		B-46361

Ohne Ladegerät und Akkus. Im MAKPAC.



### DGA514ZJU1

417,00 €  
496,23 €

DGA514ZJU1	
Schutzhaube 125 mm werkzeuglos	1 8,90€ 10,59€
Seitengriff 36 kpl.ET	1 5,40€ 6,43€
Absaughaube 125 mm	1 87,00€ 103,53€
AWS Funk-Adapter WUT01	1 60,00€ 71,40€
Aufnahmelansch 42BET	1 5,40€ 6,43€
FlanschmutterET	1 4,00€ 4,76€
Schlüsselhalter 5,6ET	1 1,30€ 1,55€
Stirnlochschlüssel	1 2,10€ 2,50€
MAKPAC Gr. 4	1 63,00€ 74,97€
Tiefzieheteil f. MAKPAC	1 11,40€ 13,57€
Schruppscheibe 125x6mm INOX	1 1,60€ 1,90€

BL ADT AFT



XPT

### DGA515 Akku-Winkelschleifer

18V • 125 mm • 3.000-8.500 min



- + Sehr handlicher Akku-Winkelschleifer mit 18 V Antrieb und einem Scheibendurchmesser von max. 125 mm für anspruchsvolle, professionelle Anwendungen
- + Ausgestattet mit AFT und ADT
- + Die Drehzahl ist elektronisch regelbar
- + Mit einem nicht auf Dauerbetrieb arretierbarem Paddelschalter

Antivibrations-Seitengriff XT	✓	Mitgeliefertes Zubehör im Detail
Leerlaufdrehzahl	3000 - 8500 min <sup>-1</sup>	195584-2
Wiederanlaufschutz	✓	197280-8
Anti-Restart-Funktion	✓	450128-8
Bohrung	22,23 mm	821551-8
Max. Schnitttiefe	29 mm	839252-4
Max. Schleifscheiben-Ø	125 mm	123145-8
Gewicht	2,4 - 3,1 kg	158237-4
		224554-5
		782423-1
		B-46361

### DGA515RTJ

468,00 €  
556,92 €

Ohne Ladegerät und Akkus. Im Karton.

### DGA515Z

241,00 €  
286,79 €

DGA515RTJ		DGA515Z	
Schnellladegerät DC18RC	1 - 85,00€	101,15€	
Akku BL1850B	2 - je	108,00€	128,52€
Kontaktschutzkappe LXT	2 - je	1,10€	1,31€
MAKPAC Gr. 3	1 -	48,00€	57,12€
Tiefzieheteil f. MAKPAC	1 -	11,40€	13,57€
Schutzhaube 125 mm werkzeuglos	1 1	8,90€	10,59€
Seitengriff 36 kpl.ET	1 1	5,40€	6,43€
SpannlanschET	1 1	5,40€	6,43€
FlanschmutterET	1 1	4,00€	4,76€
Stirnlochschlüssel	1 1	2,10€	2,50€
Schruppscheibe 125x6mm INOX	1 1	1,60€	1,90€

BL ADT AFT



XPT

### DGA517 Akku-Winkelschleifer

18V • 125 mm • 3.000-8.500 min



- + Sehr handlicher Akku-Winkelschleifer mit 18 V Antrieb und einem Scheibendurchmesser von max. 125 mm für anspruchsvolle, professionelle Anwendungen
- + Ausgestattet mit Motorbremse
- + Die Drehzahl ist elektronisch regelbar
- + Mit einem nicht auf Dauerbetrieb arretierbarem Paddelschalter

Max. Schnitttiefe	29 mm	Mitgeliefertes Zubehör im Detail
Bohrung	22,23 mm	195584-2
Spindelgewinde	M14	197280-8
Max. Schleifscheiben-Ø	125 mm	450128-8
Motorbremse	✓	821551-8
Wiederanlaufschutz	✓	839252-4
Leerlaufdrehzahl	3000 - 8500 min <sup>-1</sup>	123145-8
Anti-Restart-Funktion	✓	158237-4
Antivibrations-Seitengriff XT	✓	224447-6
Gewicht	2,6 - 2,9 kg	224554-5
		782423-1
		B-46361

### DGA517RTJ

482,00 €  
573,58 €

Ohne Ladegerät und Akkus. Im Karton.

### DGA517Z

215,00 €  
255,85 €

DGA517RTJ		DGA517Z	
Schnellladegerät DC18RC	1 - 85,00€	101,15€	
Akku BL1850B	2 - je	108,00€	128,52€
Kontaktschutzkappe LXT	1 -	1,10€	1,31€
MAKPAC Gr. 3	1 -	48,00€	57,12€
Tiefzieheteil f. MAKPAC	1 -	11,40€	13,57€
Schutzhaube 125 mm werkzeuglos	1 1	8,90€	10,59€
Seitengriff 36 kpl.ET	1 1	5,40€	6,43€
Aufnahmelansch 42BET	1 1	5,40€	6,43€
FlanschmutterET	1 1	4,00€	4,76€
Stirnlochschlüssel	1 1	2,10€	2,50€
Schruppscheibe 125x6mm INOX	1 1	1,60€	1,90€

BL ADT AFT



XPT

### DGA519 Akku-Winkelschleifer

18V • 125 mm • X-LOCK • 3.000-8.500 min



- + Sehr handlicher Akku-Winkelschleifer mit 18 V Antrieb und einem Scheibendurchmesser von max. 125 mm für anspruchsvolle, professionelle Anwendungen
- + Ausgestattet mit AFT, ADT und Motorbremse
- + Die Drehzahl ist elektronisch regelbar
- + Mit einem nicht auf Dauerbetrieb arretierbarem Paddelschalter
- + Mit X-LOCK für einfachen und schnellen Werkzeugwechsel

Anti-Restart-Funktion	✓	Mitgeliefertes Zubehör im Detail
Wiederanlaufschutz	✓	195584-2
Leerlaufdrehzahl	3000 - 8500 min <sup>-1</sup>	197280-8
Antivibrations-Seitengriff AVT	✓	450128-8
Motorbremse	✓	821551-8
Max. Schleifscheiben-Ø	125 mm	839252-4
Max. Schnitttiefe	29 mm	158237-4
Gewicht	2,7 - 3 kg	347618-9

### DGA519RTJ

484,00 €  
575,96 €

Ohne Ladegerät und Akkus. Im Karton.

### DGA519Z

263,00 €  
312,97 €

DGA519RTJ		DGA519Z	
Schnellladegerät DC18RC	1 - 85,00€	101,15€	
Akku BL1850B	2 - je	108,00€	128,52€
Kontaktschutzkappe LXT	1 -	1,10€	1,31€
MAKPAC Gr. 3	1 -	48,00€	57,12€
Tiefzieheteil f. MAKPAC	1 -	11,40€	13,57€
Seitengriff 36 kpl.ET	1 1	5,40€	6,43€
Schutzhaube 125mmET	1 1	6,60€	7,85€

BL ADT AFT



X-LOCK XPT

### DGA520 Akku-Winkelschleifer

18V • 125 mm • X-LOCK • 8.500 min



- + Der handliche Akku-Winkelschleifer ist mit einem Scheibendurchmesser von max. 125 mm für anspruchsvolle Arbeiten geeignet
- + Dank des X-LOCK-Systems ist ein schneller und einfacher Scheibenwechsel möglich
- + Die Active Feedback sensing Technologie stoppt die Maschine, wenn diese blockiert wird und verhindert ein Rückschlagen der Maschine

Max. Schnitttiefe	32 mm	Mitgeliefertes Zubehör im Detail
Max. Schleifscheiben-Ø	125 mm	158237-4
Wiederanlaufschutz	✓	347618-9
Leerlaufdrehzahl	8500 min <sup>-1</sup>	
Motorbremse	✓	
Gewicht	2,4 - 3,0 kg	

Ohne Ladegerät und Akkus. Im Karton.

### DGA520ZX1

245,00 €  
291,55 €

DGA520ZX1	
Seitengriff 36 kpl.ET	1 5,40€ 6,43€
Schutzhaube 125mmET	1 6,60€ 7,85€

BL ADT AFT



X-LOCK XPT





BL ADT AFT

XLock XPT

- + Der handliche Akku-Winkelschleifer ist mit einem Scheibendurchmesser von max. 125 mm für anspruchsvolle Arbeiten geeignet
- + Dank des X-LOCK-Systems ist ein schneller und einfacher Scheibenwechsel möglich
- + Die Active Feedback sensing Technologie stoppt die Maschine, wenn diese blockiert wird und verhindert ein Rückschlagen der Maschine

Leerlaufdrehzahl	8500 min <sup>-1</sup>	Mitgeliefertes Zubehör im Detail
Wiederanlaufschutz	✓ 158237-4	Seitengriff 36 kpl ET
Max. Schnitttiefe	32 mm	Schutzhaube 125mm ET
Max. Schleifscheiben-Ø	125 mm	
Gewicht	2,4 - 3,0 kg	

DGA521ZX1		
1	5,40€	6,43€
1	6,60€	7,85€

## Übersicht 18 V und 2 x 18 V Akku-Winkelschleifer

	max. Scheiben-Ø	Leerlaufdrehzahl	Schaltertyp	AWS	BL	ADT	AFT		XLOCK	XPT	Wiederanlaufschutz	Regelbare Drehzahl
<b>2 x 18 V</b>												
DGA900	230 mm	6.000 min <sup>-1</sup>	Paddleschalter		✓	✓	✓	✓		✓	✓	
DGA901	230 mm	6.000 min <sup>-1</sup>	Paddleschalter	✓	✓	✓	✓	✓		✓	✓	
<b>18 V</b>												
DGA504	125 mm	8.500 min <sup>-1</sup>	Schiebeschalter		✓	✓	✓			✓	✓	
DGA511	125 mm	3.000-8.500 min <sup>-1</sup>	Schiebeschalter		✓	✓	✓			✓	✓	✓
DGA513	125 mm	3.000-8.500 min <sup>-1</sup>	Schiebeschalter		✓	✓	✓	✓		✓	✓	✓
DGA514	125 mm	3.000-8.500 min <sup>-1</sup>	Schiebeschalter	✓	✓	✓	✓	✓		✓	✓	✓
DGA515	125 mm	3.000-8.500 min <sup>-1</sup>	Paddleschalter		✓	✓	✓			✓	✓	✓
DGA517	125 mm	3.000-8.500 min <sup>-1</sup>	Paddleschalter		✓	✓	✓	✓		✓	✓	✓
DGA519	125 mm	3.000-8.500 min <sup>-1</sup>	Paddleschalter		✓	✓	✓	✓	✓	✓	✓	✓
DGA520	125 mm	8.500 min <sup>-1</sup>	Paddleschalter		✓	✓	✓	✓	✓	✓	✓	✓
DGA521	125 mm	8.500 min <sup>-1</sup>	Schiebeschalter		✓	✓	✓		✓	✓	✓	



**Auto-start Wireless System**  
Diese Bluetooth-Funktion ermöglicht es, AWS-fähige Akku-Maschinen per Knopfdruck mit einem kompatiblen Staubsauger drahtlos zu verbinden. So startet und stoppt der Staubsauger automatisch durch Ein- bzw. Ausschalten der Akku-Maschine.



**Bürstenlose Motoren**  
Bürstenlose Akku-Motoren arbeiten ohne Kohlebürsten und stellen damit einen nahezu verschleißfreien Antrieb dar. Zur Erzeugung der Drehbewegung benötigt der BL-Motor durch die fehlenden Bürsten weniger Strom und verursacht so auch weniger Wärme. Hierdurch arbeitet man mit jeder Akku-Ladung effizienter und länger.



**Automatic torque Drive Technology**  
Während des Betriebs wird die Drehzahl automatisch reguliert, um je nach Anforderung eine optimale Leistung zu erzielen und die Laufzeit mit einer Akku-Ladung zu verlängern.



**Motorbremse**  
Die Motorbremse stoppt die Maschine unmittelbar nachdem der Schalter losgelassen wird.



**Active Feedback sensing Technology**  
Blockiert die Maschine am Material, wird sie in Bruchteilen einer Sekunde gestoppt und verhindert damit ein Umschlagen der Maschine.



**Extreme Protection Technology**  
Staub- und spritzwasserabweisendes Gehäuse ermöglicht den Betrieb auch bei harten Baustellenbedingungen.



**X-LOCK**  
Mit X-LOCK-Aufnahme für schnellen und einfachen Scheibenwechsel



### DPB183 Akku-Bandsäge

18V • 0-3,2 m/s • 66 mm

Ohne Ladegerät und Akkus. Im Karton.

DPB183Z

374,00 €  
445,06 €



- + Mit borstenlosem Motor für geringen Stromverbrauch und dadurch längerer Akku-Standzeit
- + Mit Konstantelektronik und Motorbremse
- + Die Bandgeschwindigkeit ist elektronisch regelbar
- + Durch die stabile Brückenkonstruktion mit einem Aluminium-Rahmen ist die Maschine sehr robust

Schnittleistung 400 N/mm<sup>2</sup> 66 x 66 mm  
Bandgeschwindigkeit 0 - 3,2 m/s  
13 x 0,5 x 835 mm

Mitgeliefertes Zubehör im Detail  
6-kant-Stiftschlüssel  
BandSägeb. 18Z „ BIM.

DPB183Z  
1 1,70€ 2,02€  
1 63,00€ 74,97€



### DCS553 Akku-Metallhandkreissäge

18V • 150 mm • 4200 min

### DCS553RTJ

Ohne Ladegerät und Akkus. Im Karton.

DCS553Z

304,00 €  
361,76 €



- + Akku-Metallhandkreissäge mit einem borstenlosen Motor und 18 V
- + Die sehr handliche Maschine dient zum Trennen von Profilen und Vollmaterial aus Metall
- + Die transparente Staubsammelbox ist aus stoßfestem Polycarbonat gefertigt, die Grundplatte besteht aus rostfreiem Stahl

Max. Schnittleistung 90° 57,5 mm  
Leerlaufdrehzahl 4200 min<sup>-1</sup>  
Motorbremse  
Gewicht 2,8 - 3,1 kg

Mitgeliefertes Zubehör im Detail  
Schnellladegerät DC18RC  
Akku BL1850B  
Kontaktschutzkappe LXT  
MAKPAC Gr. 3  
Tiefziehteil f. MAKPAC  
Sägeb. für Metall 150x20x32Z  
Parallelanschlag  
6-kant-Stiftschlüssel

DCS553RTJ DCS553Z  
1 - 85,00€ 101,15€  
2 - je 108,00€ 128,52€  
1 - 1,10€ 1,31€  
1 - 48,00€ 57,12€  
1 - 11,40€ 13,57€  
1 - 46,00€ 54,74€  
1 1 5,40€ 6,43€  
1 1 1,70€ 2,02€



### DW140 Akku-Trennschleifmaschine

2x18V • 355 mm • 3 800 min

Ohne Ladegerät und Akkus. Im Karton.

DLW140Z

467,00 €  
555,73 €



- + Eine Akku-Trennsäge für genaues, sicheres und schnelles Schneiden von Metall
- + Die beiden 18 V Akkus erreichen eine Leistung von 36 V
- + Ein Tragegriff für einfachen Transport und eine gut konzipierte Funkenführung für zusätzliche Sicherheit
- + Die einstellbare Schnittleistung des Geräts und die Materialklemme verbessern den Bedienkomfort

Max. Werkstückdurchmesser 127 mm  
Leerlaufdrehzahl 3800 min<sup>-1</sup>  
Schnittleistung 400 N/mm<sup>2</sup> 102 x 194 mm  
Gewicht 17,2 - 17,8 kg

Mitgeliefertes Zubehör im Detail  
DLW140Z  
Trennscheibe 355x2,5 mm Stahl 1



### DBS180 Akku-Bandfeile

18V • 9 mm

Ohne Ladegerät und Akkus. Im Karton.

DBS180Z

398,00 €  
473,62 €



- + Akku-Bandfeile mit 18 V Antrieb zum Nacharbeiten und Entgraten an schmalen Stellen
- + Ideal für schwer zugängliche Konturen, Rundungen, Schweißnähte etc
- + Das Schleifband ist mittels Schnellspannverschluss schnell und einfach wechselbar
- + Leichte und sichere Führung durch praktischen Seitengriff
- + Lieferung inkl. zwei Schleifbändern 9 mm K80.

Abmessungen Schleifband 9x533 mm  
Saugschlauchanschluss Ø innen/außen 122652-8  
17/22 mm 125158-5  
Bandgeschwindigkeit 600 - 1700 m/min  
Gewicht 1,8 - 2,1 kg

Mitgeliefertes Zubehör im Detail  
Absaugadapter  
Schleifarm 9mm  
Seitengriffhalter ET  
Seitengriff komplett

DBS180Z  
1 7,00€ 8,33€  
1 61,00€ 72,59€  
1 8,30€ 9,88€  
1 8,90€ 10,59€



### Zubehör für Bandfeile DBS180

Bezeichnung.	Maße	Art.-Nr.	Preis ohne MwSt.	Preis inkl. MwSt.
	6 mm	125157-7	74,00 €	88,06 €
Schleifarm	9 mm	125158-5	61,00 €	72,59 €
	13 mm	125159-3	87,00 €	103,53 €
Führungsschuh		193618-5	42,00 €	49,98 €
Absaugadapter		122652-8	7,00 €	8,33 €



Schleifarm

Führungsschuh

Absaugadapter



### DJS800 Akku-Faserzementschere

18V • 13 mm



- + Bürstenlose Akku-Faserzementschere zum Schneiden von Faserzementplatten
- + Die Hubzahl ist von 0 - 3.000 Hieben pro Minute regelbar
- + Es können Faserzementplatten bis zu einer Stärke von 13 mm bearbeitet werden
- + Der Schneidkopf ist werkzeuglos um 360° drehbar, um für jede Position die optimale Haltung zu finden
- + Mit Arretierung für einen Dauerbetrieb

max. Schnittleistung	13 mm
Einmaulschlüssel	✓ 266622-8
Hubzahl	0 - 3000 min <sup>-1</sup>
Gewicht	2,1 - 2,5 kg

Mitgeliefertes Zubehör im Detail	
Flachrundkopfschraube M4x12ET	1
Einhängebügel	1
6-kant-Stiftschlüssel	1

Ohne Ladegerät und Akkus. Im Karton.

DJS800Z  
619,00 €  
736,61 €

BL

XPT

### DJS101 Akku-Blechscher

18V • 2,5 mm • 4.300 min



- + Eine Akku-Blechscher für gerade und kurvenförmige Schnitte mit einem Schnittradius von 30 mm, schneidet einen sauberkantigen Streifen von der Mitte aus
- + Schnittleistung 2,5 mm für Aluminium und 1,0 mm für Stahl
- + Das Gerät hat eine Hubzahl von 4.300 min<sup>-1</sup>

5.0Ah 5.0Ah



Gr. 2

### DJS101RTJ

701,00 €  
834,19 €

Ohne Ladegerät und Akkus. Im Karton.

DJS101Z

369,00 €  
439,11 €

Schnittleistung 200 N/mm <sup>2</sup>	2,5 mm	Mitgeliefertes Zubehör im Detail	DJS101RTJ	DJS101Z
Schnittleistung 600 N/mm <sup>2</sup>	0,7 mm	Schnellladegerät DC18RC	1 -	85,00€ 101,15€
Schnittleistung 400 N/mm <sup>2</sup>	1,0 mm	Akku BL1850B	2 - je	108,00€ 128,52€
Kleinster Schnittradius	30 mm	Kontaktschutzkappe LXT	1 -	1,10€ 1,31€
Hubzahl	4300 min <sup>-1</sup>	MAKPAC Gr. 2	1 -	41,00€ 48,79€
Gewicht	1,8 - 2,2 kg	Tiefziehteil f. MAKPAC	1 -	11,40€ 13,57€
		6-kant-Stiftschlüssel	1	1,70€ 2,02€

195584-2	2,5 mm		
197280-8	0,7 mm		
450128-8	1,0 mm		
821550-0	30 mm		
837636-0	4300 min <sup>-1</sup>		
783201-2	1,8 - 2,2 kg		

### DJS161 Akku-Blechscher

18V • 2,5 mm • 4.300 min



- + Eine Akku-Blechscher für gerade und kurvenförmige Schnitte mit einem Schnittradius von 250 mm, schneidet einen sauberkantigen Streifen von der Mitte aus
- + Schnittleistung 2,5 mm für Aluminium und 1,6 mm für Stahl
- + Das Gerät hat eine Hubzahl von 4.300 min<sup>-1</sup>

5.0Ah 5.0Ah



Gr. 2

### DJS161RTJ

679,00 €  
808,01 €

Ohne Ladegerät und Akkus. Im Karton.

DJS161Z

345,00 €  
410,55 €

Schnittleistung 400 N/mm <sup>2</sup>	1,6 mm	Mitgeliefertes Zubehör im Detail	DJS161RTJ	DJS161Z
Kleinster Schnittradius	250 mm	Schnellladegerät DC18RC	1 -	85,00€ 101,15€
Hubzahl	4300 min <sup>-1</sup>	Akku BL1850B	2 - je	108,00€ 128,52€
Schnittleistung 200 N/mm <sup>2</sup>	2,5 mm	Kontaktschutzkappe LXT	1 -	1,10€ 1,31€
Schnittleistung 600 N/mm <sup>2</sup>	1,2 mm	MAKPAC Gr. 2	1 -	41,00€ 48,79€
Gewicht	1,8 - 2,2 kg	Tiefziehteil f. MAKPAC	1 -	11,40€ 13,57€
		Einstellehre	1	8,30€ 9,88€
		6-kant-Stiftschlüssel	1	1,70€ 2,02€

195584-2	1,6 mm		
197280-8	2,5 mm		
450128-8	1,2 mm		
821550-0	250 mm		
837636-0	4300 min <sup>-1</sup>		
762013-6	1,8 - 2,2 kg		
783201-2			

### DJS131 Akku-Kurvenschere

18V • 1,3 mm • 3.000 min



- + Die Akku-Kurvenschere ist ideal zum Kurvenschneiden und das Schneiden von Wellblechen mit einer Stärke von bis zu 1,3 mm geeignet
- + Für einen erhöhten Schneidkomfort sorgt ein in 12 Stufen um 360° drehbarer Schneidkopf
- + Mit einem bürstenlosen Motor erreicht die Kurvenschere eine Hubzahl von 3.000 pro Minute

Schnittleistung 400 N/mm <sup>2</sup>	1,3 mm	Mitgeliefertes Zubehör im Detail	DJS131Z
Hubzahl	0 - 3000 min <sup>-1</sup>	Flachrundkopfschraube M4x12ET	1
Schnittleistung 600 N/mm <sup>2</sup>	1,0 mm	Einhängebügel	1
Gewicht	2,0 - 2,3 kg		

266622-8	1,3 mm		
346317-0	1,0 mm		

Ohne Ladegerät und Akkus. Im Karton.

DJS131Z

608,00 €  
723,52 €

BL

XPT

### DJS200 Akku-Blechscher

18V • 2,0 mm • 3.000 min



- + Die Akku-Blechscher ist ideal zum Schneiden von Stahl mit einer Stärke von bis zu 2,0 mm geeignet
- + Für einen erhöhten Schneidkomfort verfügt die Blechscher über einen in 12 Stufen um 360° drehbaren Schneidkopf
- + Mit einem bürstenlosen Motor erreicht die Kurvenschere eine Hubzahl von 3.000 pro Minute

Hubzahl	0 - 3000 min <sup>-1</sup>	Mitgeliefertes Zubehör im Detail	DJS200Z
Schnittleistung 400 N/mm <sup>2</sup>	2,0 mm	Flachrundkopfschraube M4x12ET	1
Schnittleistung 600 N/mm <sup>2</sup>	1,6 mm	Einhängebügel	1
Gewicht	2,2 - 2,5 kg		

266622-8	2,0 mm		
346317-0	1,6 mm		

Ohne Ladegerät und Akkus. Im Karton.

DJS200Z

475,00 €  
565,25 €



**DJN161** Akku-Knabber

18V • 2,5 mm • 1.900 min



**DJN161RTJ**  
620,00 €  
737,80 €

Ohne Ladegerät und Akkus. Im Karton.

**DJN161Z**  
364,00 €  
433,16 €



- + Der Akku-Knabber mit schlanker Bauform eignet sich ideal zum Trennen von Blechtafeln, Well- und Trapezblechen
- + Die Knabbermatrize ist um 360° stufenlos verstellbar
- + Gerade und Kurvenschnitte lassen sich präzise ausführen
- + Die Schnittleistung beträgt 2,5 mm für Aluminium und 1,6 mm für Stahl

Schnittleistung 600 N/mm <sup>2</sup>	1,2 mm	Mitgeliefertes	Zubehör im Detail	<b>DJN161RTJ</b>	<b>DJN161Z</b>
Schnittleistung 200 N/mm <sup>2</sup>	2,5 mm	195584-2	Schnellladegerät DC18RC	1 -	85,00€ 101,15€
Kleinster Schnittradius	45 mm	197280-8	Akku BL1850B	2 - je	108,00€ 128,52€
Schnittleistung 400 N/mm <sup>2</sup>	1,6 mm	450128-8	Kontaktschutzkappe LXT	1 -	1,10€ 1,31€
Leerlaufhubzahl	1900 min <sup>-1</sup>	821551-8	MAKPAC Gr. 3	1 -	48,00€ 57,12€
Gewicht	1,9 - 2,3 kg	837678-4	Tiefziehteil f. MAKPAC	1 -	11,40€ 13,57€
		781028-4	Einmaulschlüssel SW 32	1 1	3,50€ 4,17€
		783208-8	6-kant-Stiftschlüssel	1 1	1,70€ 2,02€
		A-15051	Matrize	1 1	30,90€ 36,77€
		A-83951	Kerbstift	1 1	46,00€ 54,74€

**DGD800** Akku-Geradschleifer

18V • 26.000 min<sup>-1</sup> • 6 mm



**DGD800RTJ**  
387,00 €  
460,53 €

Ohne Ladegerät und Akkus. Im Karton.

**DGD800Z**  
141,00 €  
167,79 €



- + Leichter Akku-Geradschleifer mit einer langen Schleifspindel für optimale Handlichkeit
- + Der abnehmbare Kunststoffschutz über dem Spindelgehäuse dient als Zusatzgriff und die abgerundete Spannmutter reduziert das Risiko die Oberfläche zu beschädigen

Werkzeugaufnahme	6 mm	Mitgeliefertes	Zubehör im Detail	<b>DGD800RTJ</b>	<b>DGD800Z</b>
Max. Schleifscheiben-Ø	38 mm	195584-2	Schnellladegerät DC18RC	1 -	85,00€ 101,15€
Wiederanlaufschutz		197280-8	Akku BL1850B	2 - je	108,00€ 128,52€
Leerlaufdrehzahl	26 000 min <sup>-1</sup>	450128-8	Kontaktschutzkappe LXT	1 -	1,10€ 1,31€
Gewicht	1,7 - 2 kg	763670-3	Spannzange 6mm	1 -	11,40€ 13,57€
		821550-0	MAKPAC Gr. 2	1 -	41,00€ 48,79€
		837806-1	Tiefziehteil f. MAKPAC	1 -	11,40€ 13,57€
		763668-0	Spannmutter ET	1 1	4,80€ 5,71€
		781039-9	Einmaulschlüssel SW13	1 1	1,80€ 2,14€

**DSC102** Akku-Gewindestangentrenner

18V • M6-M10



- + Schneller und geräuscharmer Gewindestangentrenner mit einem borstenlosen Motor
- + Schneidet Gewindestangen sauber und sicher ohne Funken
- + Generiert gratfreie Schnitte, die ein direktes Aufschrauben der Mutter erlauben

Schnittleistung 600 N/mm <sup>2</sup> M6 - M8 mm		Mitgeliefertes	Zubehör im Detail	<b>DSC102ZJ</b>
Schnittleistung 400 N/mm <sup>2</sup> M6 - M10 mm		199083-6	Schneidbacken M10 Satz	1 74,00€ 88,06€
Gewicht	2,8 - 3,2 kg	199085-2	Schneidbacken M8 Satz	1 74,00€ 88,06€
		199087-8	Schneidbacken M6 Satz	1 74,00€ 88,06€
		415486-9	Tiefenanschlag ET	1 1,30€ 1,55€
		458380-2	Schutzkappe ET	1 3,20€ 3,81€
		783202-0	6-kant-Stiftschlüssel	1 1,70€ 2,02€
		821551-8	MAKPAC Gr. 3	1 48,00€ 57,12€
		839527-1	Tiefziehteil f. MAKPAC	1 11,40€ 13,57€

Ohne Ladegerät und Akkus. Im MAKPAC.

**DSC102ZJ**  
920,00 €  
1.094,80 €

**DSC121** Akku-Gewindestangentrenner

18V • M8-M12 • 8-12 mm



- + Trennt Gewindestangen bis zu M12 innerhalb von 3 Sekunden
- + Für doppelte Haltbarkeit sind die Schneidbacken beidseitig einsetzbar
- + Damit die Schneiden der Gewindestangen leicht gelöst werden können, ist ein Rückwärtslauf integriert

Schnittgeschwindigkeit	3,0 s	Mitgeliefertes	Zubehör im Detail	<b>DSC121ZKX1</b>
Gewicht	6,0 kg	783202-0	6-kant-Stiftschlüssel	1 1,70€ 2,02€
		783204-6	6-kant-Stiftschlüssel	1 2,70€ 3,21€
		821552-6	MAKPAC Gr. 4	1 63,00€ 74,97€
		SC00000106	Hydrauliköl	1 14,80€ 17,61€
		SC09002700	Schneidbacken M8	1 174,00€ 207,06€
		SC09002710	Schneidbacken M10	1 174,00€ 207,06€
		SC09002720	Schneidbacken M12	1 175,00€ 208,25€

Ohne Ladegerät und Akkus. Im MAKPAC.

**DSC121ZKX1**  
2.527,00 €  
3.007,13 €





### DRV150 Akku-Blindnietsetzgerät

18V • 10.000 N



- + Durch den mechanischen Halter ist das Führen der Niete mit der Hand nicht erforderlich
- + Der Gerätehub beträgt 25 mm
- + Die kleine Gehäusebauform ermöglicht besonders randnahe Arbeiten, zudem ist eine leuchtstarke Doppel-LED integriert

Nietendurchmesser	2,4 - 4,8 mm	Mitgeliefertes Zubehör im Detail
Max. Setzkraft	10 kN	Auffangbehälter f. NietdornET
Hubhöhe	25 mm	Mundstück-Set B 4.0
Gewicht	1,9 - 2,2 kg	Schmierfett MoS2
		Mundstück-Set 3.2 + Austreiber
		Mundstück-Set 2.4 + Austreiber
		Spannbacken-SetET
		Schraube M4x12ET
		EinhängebügelET

Ohne Ladegerät und Akkus. Im Karton.

DRV150Z  
947,00 €  
1.126,93 €

BL

XPT

### DRV250 Akku-Blindnietsetzgerät

18V • 20.000 N



- + Durch den mechanischen Halter ist das Führen der Niete mit der Hand nicht erforderlich
- + Der Gerätehub beträgt 30 mm
- + Die kleine Gehäusebauform ermöglicht besonders randnahe Arbeiten, zudem ist eine leuchtstarke Doppel-LED integriert

Max. Setzkraft	20 kN	Mitgeliefertes Zubehör im Detail
Hubhöhe	30 mm	Auffangbehälter f. NietdornET
Nietendurchmesser	2,4 - 6,4 mm	Mundstück-Set B 4.8
Gewicht	2,1 - 2,4 kg	Schmierfett MoS2
		Mundstück-Set 6.0
		Spannbacken-SetET
		Schraube M4x12ET
		EinhängebügelET

Ohne Ladegerät und Akkus. Im Karton.

DRV250Z  
1.157,00 €  
1.376,83 €

BL

XPT

### DGP180 Akku-Fettpresse

18V • 690 bar • 145/290 ml/min



- + Kompakte 18 V Akku-Fettpresse
- + Der maximale Auspressdruck beträgt 690 bar
- + Mit dem 1,2 m langen Schlauch lassen sich auch schwer zugängliche Schmiemipfel gut erreichen
- + Die Auspressgeschwindigkeit lässt sich in zwei Stufen bis 290 ml pro Minute regeln
- + In Stufe 2 wird die Auspressgeschwindigkeit gemäß dem Gegendruck automatisch reguliert
- + Lieferung ohne Ladegerät, ohne Akkus

5.0 Ah



### DGP180RF

524,00 €  
623,56 €

Ohne Ladegerät und Akkus. Im Karton.

DGP180Z  
358,00 €  
426,02 €

Schlauchlänge	1,2 m	Mitgeliefertes Zubehör im Detail
Maximaler Druck	690 bar	Schnellladegerät DC18RC
Max. Auspressgeschwindigkeit	145 / 290 ml/min	Akku BL1850B
Gewicht	4,8 - 5,1 kg	Transportkoffer
		Schultergurt
		Fettschlauch
		Zylinder A geschlossen

DGP180RT	DGP180Z
1 -	1 -
85,00€	101,15€
1 -	1 -
108,00€	128,52€
1 -	1 -
47,00€	55,93€
1 1	1 1
7,50€	8,93€
1 1	1 1
41,00€	48,79€
1 1	1 1
89,00€	105,91€

### DJR360 Akku-Recipsäge

2x18V • 0-3.000 min<sup>-1</sup> 32 mm



- + Eine leistungsfähige Recipsäge mit bürstenlosem Motor für funkenfreies Trennen von Metall, Holz und für Abrissarbeiten
- + Zwei 18 V Akkus erreichen eine Stromspannung von 36 V
- + Zwei Hubzahlen, Hubhöhe 32 mm, Hubzahl 0 - 2.800 min<sup>-1</sup> bzw. 0 - 3.000 min<sup>-1</sup>, Dauerbetrieb möglich
- + Mit werkzeuglosem Sägeblattwechsel

Leerlaufhubzahl	0 - 2300 / 3000 min <sup>-1</sup>	Mitgeliefertes Zubehör im Detail
Hubhöhe	32 mm	Transportkoffer
Max. Schnittleistung Holz 90°	255 mm	Reciproblatt BIM 130/6,4Z
Max. Schnittleistung Rohr	130 mm	Reciproblatt BIM 150/18Z
Gewicht	4,0 - 4,7 kg	

Ohne Ladegerät und Akkus. Im Transportkoffer



DJR360ZK  
345,00 €  
410,55 €

BL

XPT

### DJR183 Akku-Recipsäge

18V • 0-3.000 min<sup>-1</sup> 13 mm



- + Die leichte und handliche Recipsäge ermöglicht den Zugang zu engen und schwer erreichbaren Stellen
- + Zwei separate Einschalter bieten mehr Flexibilität im Handling
- + Die Hubhöhe beträgt 13 mm
- + Die Leerlaufhubzahl ist zwischen 0 und 3.000 min<sup>-1</sup> einstellbar
- + Mit LED und werkzeuglosem Sägeblattwechsel

5.0 Ah



### DJR183RF1J

31,00€  
368,90 €

Ohne Ladegerät und Akkus. Im Karton.

DJR183Z  
117,00 €  
139,23 €

Leerlaufhubzahl	0 - 3000 min <sup>-1</sup>	Mitgeliefertes Zubehör im Detail
Max. Schnittleistung Rohr	50 mm	Schnellladegerät DC18RC
Max. Schnittleistung Holz 90°	50 mm	Akku BL1850B
Hubhöhe	13 mm	Kontaktschutzkappe LXT
Gewicht	1,5 - 1,8 kg	MAKPAC Gr. 2
		Tiefziehteil f. MAKPAC
		6-kant-Stiftschlüssel
		Reciproblatt BIM 100/18Z
		Reciproblatt BIM 100/6Z

DJR183RF1J	DJR183Z
1 -	1 -
85,00€	101,15€
1 -	1 -
108,00€	128,52€
1 -	1 -
1,10€	1,31€
1 -	1 -
41,00€	48,79€
1 -	1 -
11,40€	13,57€
1 1	1 1
1,70€	2,02€
1 1	1 1
14,80€	17,61€
1 1	1 1
17,30€	20,59€



### DJR186 Akku-Reciprosäge

18V • 0-2.800 min<sup>-1</sup> • 32 mm

5,0 Ah



DJR186RT  
371,00 €  
441,49 €

Ohne Ladegerät und Akkus. Im Transportkoffer



DJR186ZK  
187,00 €  
222,53 €

- + Eine leistungsfähige Reciprosäge, geeignet für funkenfreies und spurstabiles Trennen von Metall, Holz und für Abrissarbeiten
- + Sehr schneller Sägefortschritt durch große Hubhöhe von 32 mm
- + Die Leerlaufhubzahl ist einstellbar von 0 bis 2.800 min<sup>-1</sup>
- + Mit werkzeuglosem Sägeblattwechsel

Hubhöhe	32 mm	Mitgeliefertes	Zubehör im Detail	DJR186RT	DJR186ZK
Max. Schnittleistung Rohr	130 mm	195584-2	Schnellladegerät DC18RC	1	- 85,00€ 101,15€
Max. Schnittleistung Holz 90°	255 mm	197280-8	Akku BL1850B	1	- 108,00€ 128,52€
Leerlaufhubzahl	0 - 2800 min <sup>-1</sup>	821620-5	Transportkoffer	1	1 30,90€ 36,77€
Gewicht	3,5 - 3,8 kg	B-05175 P-04880	Reciproblatt BIM 130/6,4Z	1	1 16,10€ 19,16€
			Reciproblatt BIM 150/18Z	1	1 12,90€ 15,35€

Hubhöhe	32 mm	Mitgeliefertes	Zubehör im Detail	DJR186RT	DJR186ZK
Max. Schnittleistung Rohr	130 mm	195584-2	Schnellladegerät DC18RC	1	- 85,00€ 101,15€
Max. Schnittleistung Holz 90°	255 mm	197280-8	Akku BL1850B	1	- 108,00€ 128,52€
Leerlaufhubzahl	0 - 2800 min <sup>-1</sup>	821620-5	Transportkoffer	1	1 30,90€ 36,77€
Gewicht	3,5 - 3,8 kg	B-05175 P-04880	Reciproblatt BIM 130/6,4Z	1	1 16,10€ 19,16€
			Reciproblatt BIM 150/18Z	1	1 12,90€ 15,35€



XPT

### DJR187 Akku-Reciprosäge

18V • 0-3.000 min<sup>-1</sup> • 32 mm

5,0 Ah



DJR187RT  
437,00 €  
520,03 €

Ohne Ladegerät und Akkus. Im Karton.



DJR187ZK  
255,00 €  
303,45 €

- + Eine leistungsfähige Reciprosäge mit bürstenlosem Motor, geeignet für funkenfreies und spurstabiles Trennen von Metall, Holz und für Abrissarbeiten
- + Sehr schneller Sägefortschritt durch große Hubhöhe von 32 mm
- + Die Leerlaufhubzahl ist in zwei Stufen einstellbar von 0 bis 2.300 min<sup>-1</sup> bzw. 0 bis 3.000 min<sup>-1</sup>
- + Mit werkzeuglosem Sägeblattwechsel

Hubhöhe	32 mm	Mitgeliefertes	Zubehör im Detail	DJR187RT	DJR187ZK
Max. Schnittleistung Rohr	130 mm	195584-2	Schnellladegerät DC18RC	1	- 85,00€ 101,15€
Max. Schnittleistung Holz 90°	255 mm	197280-8	Akku BL1850B	1	- 108,00€ 128,52€
Leerlaufhubzahl	0 - 2300 / 3000 min <sup>-1</sup>	821620-5	Transportkoffer	1	1 30,90€ 36,77€
Gewicht	3,4 - 3,8 kg	B-05175 P-04880	Reciproblatt BIM 130/6,4Z	1	1 16,10€ 19,16€
			Reciproblatt BIM 150/18Z	1	1 12,90€ 15,35€

Hubhöhe	32 mm	Mitgeliefertes	Zubehör im Detail	DJR187RT	DJR187ZK
Max. Schnittleistung Rohr	130 mm	195584-2	Schnellladegerät DC18RC	1	- 85,00€ 101,15€
Max. Schnittleistung Holz 90°	255 mm	197280-8	Akku BL1850B	1	- 108,00€ 128,52€
Leerlaufhubzahl	0 - 2300 / 3000 min <sup>-1</sup>	821620-5	Transportkoffer	1	1 30,90€ 36,77€
Gewicht	3,4 - 3,8 kg	B-05175 P-04880	Reciproblatt BIM 130/6,4Z	1	1 16,10€ 19,16€
			Reciproblatt BIM 150/18Z	1	1 12,90€ 15,35€



XPT

### DJR188 Akku-Reciprosäge

18V • 0-3.000 min<sup>-1</sup> • 20 mm

5,0 Ah



DJR188RT  
210,00 €  
249,90 €

Ohne Ladegerät und Akkus. Im Karton.



DJR188ZK  
210,00 €  
249,90 €

- + Eine sehr kompakte, leistungsfähige Reciprosäge mit bürstenlosem Motor, geeignet für funkenfreies und spurstabiles Trennen von Metall, Holz und für Abrissarbeiten
- + Die Hubhöhe beträgt 20 mm
- + Die Leerlaufhubzahl ist einstellbar von 0 bis 3.000 min<sup>-1</sup>
- + Mit werkzeuglosem Sägeblattwechsel

Max. Schnittleistung Holz 90°	255 mm	Mitgeliefertes	Zubehör im Detail	DJR188ZK	
Max. Schnittleistung Rohr	130 mm	B-55572	Reciproblatt Rettung	1	14,80€ 17,61€
Leerlaufhubzahl	0 - 3000 min <sup>-1</sup>				
Hubhöhe	20 mm				
Gewicht	2,6 - 2,9 kg				

Max. Schnittleistung Holz 90°	255 mm	Mitgeliefertes	Zubehör im Detail	DJR188ZK	
Max. Schnittleistung Rohr	130 mm	B-55572	Reciproblatt Rettung	1	14,80€ 17,61€
Leerlaufhubzahl	0 - 3000 min <sup>-1</sup>				
Hubhöhe	20 mm				
Gewicht	2,6 - 2,9 kg				



XPT

### DJR189 Akku-Reciprosäge

18V • 0-3.100 min<sup>-1</sup>

5,0 Ah



DJR189RT  
226,00 €  
268,94 €

Ohne Ladegerät und Akkus. Im Karton.



DJR189ZK  
226,00 €  
268,94 €

- + Die kompakte Bauform ermöglicht ein Arbeiten auf engem Raum
- + Die neue Bauform und Anordnung des Griffs ermöglicht es, die Kraft auch bei einer einhändigen Bedienung auf das Arbeitsmaterial zu übertragen
- + Mit kraftvollem, bürstenlosem Motor und Gegengewicht zur Reduzierung der Vibrationen
- + Werkzeugloser Sägeblattwechsel und LED-Arbeitslicht

Leerlaufhubzahl	0 - 3100 min <sup>-1</sup>	Mitgeliefertes	Zubehör im Detail	DJR189ZK	
Hubhöhe	22 mm	B-05038	Reciproblatt BIM 152/7-18Z	1	19,00€ 22,61€
Max. Schnittleistung Holz 90°	255 mm	B-05044	Reciproblatt BIM 152/6-11Z	1	19,00€ 22,61€
Max. Schnittleistung Rohr	130 mm	B-05153	Reciproblatt HCS 203/6-10Z	1	20,20€ 24,04€
Gewicht	2,2 - 2,5 kg				

Leerlaufhubzahl	0 - 3100 min <sup>-1</sup>	Mitgeliefertes	Zubehör im Detail	DJR189ZK	
Hubhöhe	22 mm	B-05038	Reciproblatt BIM 152/7-18Z	1	19,00€ 22,61€
Max. Schnittleistung Holz 90°	255 mm	B-05044	Reciproblatt BIM 152/6-11Z	1	19,00€ 22,61€
Max. Schnittleistung Rohr	130 mm	B-05153	Reciproblatt HCS 203/6-10Z	1	20,20€ 24,04€
Gewicht	2,2 - 2,5 kg				



XPT

### DJV181 Akku-Pendelhubstichsäge

18V • 800-3.500 min<sup>-1</sup> • 135 mm

5,0 Ah



DJV181RT1J  
426,00 €  
506,94 €

Ohne Ladegerät und Akkus. Im Karton.



DJV181ZK  
255,00 €  
303,45 €

- + Eine leistungsfähige Säge mit dreistufiger PendelhubEinstellung plus Neutralstellung und werkzeuglosem Sägeblattwechsel
- + Die Hubgeschwindigkeit kann je nach Werkstoff zwischen 800 und 3.500 min<sup>-1</sup> eingestellt werden
- + Die Hubhöhe liegt bei 26 mm und ermöglicht eine Schnittleistung von 135 mm bei Holz sowie 10 mm bei Stahl

Schnittleistung Stahl	10 mm	Mitgeliefertes	Zubehör im Detail	DJV181RT1J	DJV181ZK
Saugschlauchanschluss	Ø innen/außen	126331-0	Absaugstutzen	1	- 2,60€ 3,09€
Max. Schnittleistung Aluminium	20 mm	195584-2	Schnellladegerät DC18RC	1	- 85,00€ 101,15€
Hubhöhe	26 mm	821551-8	Akku BL1850B	1	- 108,00€ 128,52€
Max. Schnittleistung Holz 90°	135 mm	837789-5	MAKPAC Gr 3	1	- 48,00€ 57,12€
Leerlaufhubzahl	800 - 3500 min <sup>-1</sup>	415524-7	Tiefziehteil f. MAKPAC	1	- 11,40€ 13,57€
Gewicht	2,3 - 2,6 kg	417852-6	Spanreißschutz	1	1 1,70€ 2,02€
		783202-0	Gleitschuh	1	1 5,40€ 6,43€
		A-85628	6-kant-Stiftschlüssel	1	1 1,70€ 2,02€
		A-85793	StichSägeb. B-10	2	2je 6,90€ 8,21€
			StichSägeb. BR-13	2	2je 5,40€ 6,43€

Schnittleistung Stahl	10 mm	Mitgeliefertes	Zubehör im Detail	DJV181RT1J	DJV181ZK
Saugschlauchanschluss	Ø innen/außen	126331-0	Absaugstutzen	1	- 2,60€ 3,09€
Max. Schnittleistung Aluminium	20 mm	195584-2	Schnellladegerät DC18RC	1	- 85,00€ 101,15€
Hubhöhe	26 mm	821551-8	Akku BL1850B	1	- 108,00€ 128,52€
Max. Schnittleistung Holz 90°	135 mm	837789-5	MAKPAC Gr 3	1	- 48,00€ 57,12€
Leerlaufhubzahl	800 - 3500 min <sup>-1</sup>	415524-7	Tiefziehteil f. MAKPAC	1	- 11,40€ 13,57€
Gewicht	2,3 - 2,6 kg	417852-6	Spanreißschutz	1	1 1,70€ 2,02€
		783202-0	Gleitschuh	1	1 5,40€ 6,43€
		A-85628	6-kant-Stiftschlüssel	1	1 1,70€ 2,02€
		A-85793	StichSägeb. B-10	2	2je 6,90€ 8,21€
			StichSägeb. BR-13	2	2je 5,40€ 6,43€



SOFT



## DJV184 Akku-Pendelhubstichsäge

18V • 0-3 000 min<sup>-1</sup> • 135 mm



- + Grundplatte aus Aluminium-Druckguss beidseitig um 45° schwenkbar
- + Feinfühler Schalter zur Regulierung der Drehzahl, zusätzlich via Stellrad begrenzbare
- + Kühlluft bläst die Schnittstelle frei
- + Mit 3-facher Pendelhubeinstellung plus Neutralstellung
- + Leichte Stichsäge mit geringer Geräuschentwicklung und geringen Vibrationen
- + Mit leuchtstarker Doppel-LED

Saug Schlauchanschluss		Mitgeliefertes Zubehör im Detail	
Ø innen/außen	23/28 mm	413F05-1	Absaugstutzen
Max. Schnittleistung Aluminium	20 mm	457867-1	Gleitschuh Kunststoff
Schnittleistung Stahl	10 mm	458191-5	Schutzabdeckung
Hubhöhe	23 mm	783201-2	6-kant-Stiftschlüssel
Max. Schnittleistung Holz 90°	135 mm	B-06460	StichSäge. B-50 Holz 5 Stk.
Leerlaufhubzahl	0 - 3000 min <sup>-1</sup>		
Gewicht	2,1 - 2,4 kg		

Ohne Ladegerät und Akkus. Im Karton.

DJV184Z

197,00 €  
234,43 €

DJV184Z

1	4,80€	5,71€
1	1,30€	1,55€
1	1,60€	1,90€
1	1,70€	2,02€
1	8,30€	9,88€

## DJV182 Akku-Pendelhubstichsäge

18V • 800-3.500 min<sup>-1</sup> • 135 mm



- + Eine leistungsfähige Säge mit dreistufiger Pendelbewegung und werkzeuglosem Sägeblattwechsel
- + Die Hubzahl kann je nach Werkstoff zwischen 800 und 3.500 min<sup>-1</sup> mittels Schalter eingestellt werden
- + Die Hubhöhe beträgt 26 mm
- + Die Schnittleistung reicht bis 135 mm bei Holz sowie 10 mm bei Stahl

Saug Schlauchanschluss		Mitgeliefertes Zubehör im Detail	
Hubhöhe	26 mm	415524-7	Spanreißschutz
Max. Schnittleistung Holz 90°	135 mm	417852-6	Gleitschuh ET
Leerlaufhubzahl	800 - 3500 min <sup>-1</sup>	783202-0	6-kant-Stiftschlüssel
Ø innen/außen	23/28 mm	A-85628	StichSäge. B-10
Max. Schnittleistung Aluminium	20 mm	A-85737	StichSäge. B-22
Schnittleistung Stahl	10 mm	A-85793	StichSäge. BR-13
Gewicht	2,4 - 2,7 kg		

Ohne Ladegerät und Akkus. Im Karton.

DJV182Z

255,00 €  
303,45 €

DJV182Z

1	1,70€	2,02€
1	5,40€	6,43€
1	1,70€	2,02€
2je	6,90€	8,21€
2je	5,40€	6,43€
2je	5,40€	6,43€

### Parallelanschlag inkl. Kreisschneider 193516-3



- + Radius 50 - 175 mm
- + Passend zu DJV181, DJV182, 4350FCT, 4351FCT

12,90 € 15,35 €

### Adapter für Führungsschienen 193517-1



- + Passend zu JV102D, JV103D, 4329, 4350FCT, 4351FCT, JV0600, DJV181, DJV182

46,00 € 54,74 €

### Stichsägeblatt-Set für Holz und Metall A-86898



- + je 1x B10, B13, B16, B22, B23

5,40 € 6,43 €

### Stichsägeblatt-Set für Holz und Metall B-44410



- + je 2x B-13, B-16, B-10S, B-22, B-23

20,20 € 24,04 €

### Stichsägeblatt-Set für Holz und Metall B-44426



- + 4 x B-50
- + Je 2x B-51, B-52, B-53

29,20 € 34,75 €

## MAKSTOR

Die Makita MAKSTOR-Koffer dienen der sicheren Aufbewahrung von Zubehör, Verbrauchsmaterial und Kleinteilen. Die MAKSTOR-Schubladen rasten spürbar ein und rutschen auch bei einem unruhigen Transport nicht heraus. Zum Lieferumfang gehören Schubladentrennungen und Beschriftungsstreifen für jede Schublade.

MAKSTOR sind mit den bestehenden MAKPAC-Systemkoffern kompatibel und somit frei kombinierbar. Ganz schön praktisch!



Beschreibung	Schublade groß (85x350x255 mm)	Schublade mittel 34x167x255 mm	Schublade klein 34x78x255 mm	Produktabmessung (L x B x H)	Art.-Nr.	Preis ohne MwSt.	Preis inkl. MwSt.
MAKSTOR 3.4	1x	1x	2x	395x295x215 mm	P-84311	162,00 €	192,78 €
MAKSTOR 3.12	0x	0x	12x	395x295x215 mm	P-84327	195,00 €	232,05 €
MAKSTOR 3.6	0x	6x	0x	395x295x215 mm	P-84333	184,00 €	218,96 €
MAKSTOR 4.5	2x	1x	2x	395x295x320 mm	P-84349	216,00 €	257,04 €

## Zubehör für MAKSTOR



Beschreibung	Marketing	Art.-Nr.	Preis ohne MwSt.	Preis inkl. MwSt.
Schublade klein	34x78x255 mm	P-84361	20,90 €	24,87 €
Schublade mittel	34x167x255 mm	P-84377	29,80 €	35,46 €
Schublade groß	85x350x255 mm	P-84383	40,00 €	47,60 €
Fachteiler	Für MAKSTOR-Schublade klein. 10 Stück	P-84414	31,30 €	37,25 €
Fachteiler	Für MAKSTOR-Schublade mittel. 5 Stück	P-84420	26,20 €	31,18 €
Fachteiler	Für MAKSTOR-Schublade groß. 2 Stück	P-84436	23,00 €	27,37 €
Beschriftung-Set	Set mit 10 Halertungen und 40 Etiketten für die Beschriftung der MAKSTOR-Schubladen.	P-84442	8,20 €	9,76 €



**DHS900** Akku-Handkreissäge

2x18V • 85 mm • 4.500 min

Inkl. AWS Funk-Adapter WJ1T01. Ohne Ladegerät und Akkus. Im Karton.

**DHS900ZU**702,00 €  
835,38 €

AWS Funk-Adapter WUT01 separat erhältlich. Ohne Ladegerät und Akkus. Im Karton.

**DHS900Z**638,00 €  
759,22 €**AWS**

- + Hocheffiziente Akku-Säge für den harten Einsatz
- + Sie ist für Sägeblätter mit 235 mm Durchmesser ausgelegt und erreicht eine max. Schnitttiefe von 85 mm
- + Sie ist ohne Adapter auf einer Führungsschiene einsetzbar

Max. Schnittleistung 90°	85 mm
Max. Schnittleistung 45°	61 mm
Max. Schnittleistung 56°	44 mm
AWS-Schnittstelle	✓
Saugschlauchanschluss Ø innen/außen	35/40 mm
Leerlaufdrehzahl	4500 min
Max. Schnittleistung 60°	44 mm
Max. Neigung links / rechts	0 / 60°
Gewicht	5,3 - 6,0 kg

**Mitgeliefertes Zubehör im Detail**

	DHS900ZU	DHS900Z
AWS Funk-Adapter WUT01	1	-
Parallelanschlag	1	1
6-kant-Stiftschlüssel	1	1
Sägeb. 235x2,2x30, 24Z EFFICUT	1	1
	60,00€	71,40€
	20,50€	24,40€
	2,70€	3,21€
	53,00€	63,07€

**BL ADT****XPT****DRS780** Akku-Handkreissäge

2x18V • 65 mm • 5.100 min

Ohne Ladegerät und Akkus. Im Karton.

**DRS780Z**338,00 €  
402,22 €

- + Akku-Handkreissäge mit einer sehr kompakten und kurzen Bauform
- + Sie ist für Sägeblätter mit 185 mm Durchmesser ausgelegt und erreicht eine max. Schnitttiefe von 65 mm
- + Sie ist durch den Rückhandgriff und den Zusatzhandgriff sehr präzise und handlich zu führen
- + Die Skalawerte sind in **Zoll** angegeben

Max. Neigung links / rechts	0 / 53°
Leerlaufdrehzahl	5100 min
Max. Schnittleistung 45°	45 mm
Max. Schnittleistung 90°	65 mm
Gewicht	5,0 - 5,6 kg

**Mitgeliefertes Zubehör im Detail**

	DRS780Z
6-kant-Stiftschlüssel	1
SPECIALIZED Sägeb. 185x30x20Z	1
	1,70€
	37,00€
	2,02€
	44,03€

**BL ADT****XPT****DHS782** Akku-Handkreissäge

2x18V • 62,5 mm • 6.000 min

Ohne Ladegerät und Akkus. Im Karton.

**DHS782ZJ**409,00 €  
486,71 €

- + Akku-Handkreissäge mit einer sehr kompakten und kurzen Bauform
- + Sie ist für Sägeblätter mit 190 mm Durchmesser ausgelegt und erreicht eine max. Schnitttiefe von 62,5 mm
- + Sie ist ohne Adapter auf einer Führungsschiene einsetzbar, zudem wurde die Sicht auf die Anrislinie optimiert
- + Die Grundplatte ist aus leichtem Magnesium-Druckguss

Max. Schnittleistung 45°	44,5 mm
Max. Schnittleistung 90°	62,5 mm
Max. Schnittleistung 48°	42 mm
Max. Neigung links / rechts	0 / 48°
Leerlaufdrehzahl	6000 min
Saugschlauchanschluss Ø innen/außen	35/40 mm
Gewicht	4,5 - 5,1 kg

**Mitgeliefertes Zubehör im Detail**

	DHS782ZJ
Parallelanschlag	1
Absaugstutzen	1
6-kant-Stiftschlüssel	1
MAKPAC Gr. 4	1
Tiefziehteil f. MAKPAC	1
Sägeb. 190x1,45x30, 24Z EFFICUT	1
	5,40€
	5,40€
	2,70€
	63,00€
	11,10€
	35,00€
	6,43€
	6,43€
	3,21€
	74,97€
	13,21€
	41,65€

**BL ADT****XPT****DHS783** Akku-Handkreissäge

2x18V • 62,5 mm • 6.000 min

Ohne Ladegerät und Akkus. Im Karton.

**DHS783ZJ**486,00 €  
578,34 €**AWS**

- + Akku-Handkreissäge mit einer sehr kompakten und kurzen Bauform
- + Sie ist für Sägeblätter mit 190 mm Durchmesser ausgelegt und erreicht eine max. Schnitttiefe von 62,5 mm
- + Sie ist ohne Adapter auf einer Führungsschiene einsetzbar, zudem wurde die Sicht auf die Anrislinie optimiert
- + Die Grundplatte ist aus leichtem Magnesium-Druckguss
- + Mit AWS-Technologie zum automatischen Einschalten der Staubabsaugung

Max. Schnittleistung 45°	44,5 mm
Max. Schnittleistung 90°	62,5 mm
Max. Schnittleistung 48°	42 mm
Saugschlauchanschluss Ø innen/außen	35/40 mm
AWS Funk-Adapter inklusive	✓
Max. Neigung links / rechts	0 / 48°
Leerlaufdrehzahl	6000 min
Gewicht	5,1 kg

**Mitgeliefertes Zubehör im Detail**

	DHS783ZJ
Parallelanschlag	1
Absaugstutzen	1
AWS Funk-Adapter WUT01	1
6-kant-Stiftschlüssel	1
MAKPAC Gr. 4	1
Tiefziehteil f. MAKPAC	1
Sägeb. 190x1,45x30, 24Z EFFICUT	1
	5,40€
	5,40€
	60,00€
	2,70€
	63,00€
	11,10€
	35,00€
	6,43€
	6,43€
	71,40€
	3,21€
	74,97€
	13,21€
	41,65€

**BL ADT****XPT****DHS630** Akku-Handkreissäge

18V • 66 mm • 3.100 min

**DHS630RTJ**592,00 €  
704,48 €

Ohne Ladegerät und Akkus. Im Karton.

**DHS630Z**328,00 €  
390,32 €

- + Akku-Handkreissäge ideal geeignet für Dacharbeiten und im Innenausbau
- + Sie ist für Sägeblätter mit 165 mm Durchmesser ausgelegt und erreicht eine max. Schnitttiefe von 66 mm
- + Die integrierte Blasvorrichtung hält die Schnittstelle sauber, eine leuchtstarke Doppel-LED leuchtet das Werkstück zusätzlich aus

Max. Neigung links / rechts	0 / 45°
Leerlaufdrehzahl	3100 min
Saugschlauchanschluss Ø innen/außen	25/31 mm
Max. Schnittleistung 90°	66 mm
Max. Schnittleistung 45°	46 mm
Gewicht	3,0 - 3,4 kg

**Mitgeliefertes Zubehör im Detail**

	DHS630RTJ	DHS630Z
Schnellladegerät DC18RC	1	-
Akku BL1850B	2	-
Kontaktschutzkappe LXT	1	-
6-kant-Stiftschlüssel	1	-
MAKPAC Gr. 4	1	-
Tiefziehteil f. MAKPAC	1	-
SPECIALIZED Sägeb. 165x20x24Z	1	-
Parallelanschlag	1	1
Absaugstutzen	-	1
SPECIALIZED Sägeb. 165x20x24Z	-	1
	85,00€	101,15€
	108,00€	128,52€
	1,10€	1,31€
	1,70€	2,02€
	63,00€	74,97€
	11,40€	13,57€
	28,00€	33,32€
	5,40€	6,43€
	8,10€	9,64€
	28,00€	33,32€





### DHS660 Akku-Handkreissäge

18V • 57 mm • 5.000 min

5.0Ah 5.0Ah



Gr. 3  
Makita

DHS660RTJ Ohne Ladegerät und Akkus. Im Karton.  
528,00 €  
628,32 €

DHS660Z  
292,00 €  
347,48 €



- + Akku-Handkreissäge mit einer sehr kompakten und kurzen Bauform
- + Sie ist für Sägeblätter mit 165 mm Durchmesser ausgelegt und erreicht eine max. Schnitttiefe von 57 mm
- + Die integrierte Blasvorrichtung hält die Schnittstelle sauber, eine leuchtstarke Doppel-LED leuchtet das Werkstück zusätzlich aus

Max. Schnittleistung 45°	41 mm	Mitgeliefertes Zubehör im Detail	DHS660RTJ	DHS660Z
Schnittleistung 50°	37 mm	Schnellladegerät DC18RC	1 -	85,00€ 101,15€
Max. Schnittleistung 90°	57 mm	Akku BL1850B	2 - je	108,00€ 128,52€
Max. Neigung links / rechts	0 / 50°	Absaugstulzen	1 -	1,80€ 2,14€
Leerlaufdrehzahl	5000 min <sup>-1</sup>	Kontaktschutzkappe LXT	1 -	1,10€ 1,31€
Saug Schlauchanschluss Ø innen/außen	35/40 mm	MAKPAC Gr. 3	1 -	48,00€ 57,12€
Gewicht	2,9 - 3,2 kg	Tiefziehteil f. MAKPAC	1 -	11,40€ 13,57€
		Parallelanschlag	1 1	5,40€ 6,43€
		6-kant-Stiftschlüssel	1 1	1,70€ 2,02€
		Sägeb. 165x1,4x20, 25Z EFFICUT	1 1	32,90€ 39,15€

EL ADT



XPT

### DHS661 Akku-Handkreissäge

18V • 57 mm • 5.000 min

5.0Ah 5.0Ah



Gr. 3  
Makita

DHS661RTJU Ohne Ladegerät und Akkus. Im Karton.  
595,00 €  
708,05 €

DHS661ZU  
374,00 €  
445,06 €



- + Akku-Handkreissäge mit einer sehr kompakten und kurzen Bauform
- + Sie ist für Sägeblätter mit 165 mm Durchmesser ausgelegt und erreicht eine max. Schnitttiefe von 57 mm
- + Die integrierte Blasvorrichtung hält die Schnittstelle sauber, eine leuchtstarke Doppel-LED leuchtet das Werkstück zusätzlich aus
- + Mit AWS-Technologie zum automatischen Einschalten der Staubabsaugung

Max. Schnittleistung 90°	57 mm	Mitgeliefertes Zubehör im Detail	DHS661RTJU	DHS661ZU
Max. Schnittleistung 45° <td>41 mm</td> <td>Schnellladegerät DC18RC</td> <td>1 -</td> <td>85,00€ 101,15€</td>	41 mm	Schnellladegerät DC18RC	1 -	85,00€ 101,15€
Schnittleistung 50° <td>37 mm</td> <td>Akku BL1850B</td> <td>2 - je</td> <td>108,00€ 128,52€</td>	37 mm	Akku BL1850B	2 - je	108,00€ 128,52€
Saug Schlauchanschluss Ø innen/außen	35/40 mm	Absaugstulzen	1 -	1,80€ 2,14€
Leerlaufdrehzahl	5000 min <sup>-1</sup>	Kontaktschutzkappe LXT	1 -	1,10€ 1,31€
Max. Neigung links / rechts <td>0 / 50°</td> <td>MAKPAC Gr. 3</td> <td>1 -</td> <td>48,00€ 57,12€</td>	0 / 50°	MAKPAC Gr. 3	1 -	48,00€ 57,12€
Gewicht	3,2 kg	Tiefziehteil f. MAKPAC	1 -	11,40€ 13,57€
		Parallelanschlag	1 1	5,40€ 6,43€
		AWS Funk-Adapter WUT01	1 1	60,00€ 71,40€
		6-kant-Stiftschlüssel	1 1	1,70€ 2,02€
		Sägeb. 165x1,4x20, 25Z EFFICUT	1 1	32,90€ 39,15€

EL ADT



XPT

### DHS680 Akku-Handkreissäge

18V • 57 mm • 5.000 min

5.0Ah 5.0Ah



Gr. 3  
Makita

DHS680RTJ Ohne Ladegerät und Akkus. Im Karton.  
634,00 €  
754,46 €

DHS680Z  
305,00 €  
362,95 €



- + Akku-Handkreissäge ideal geeignet für Dacharbeiten und im Innenausbau
- + Sie ist für Sägeblätter mit 165 mm Durchmesser ausgelegt und erreicht eine max. Schnitttiefe von 57 mm
- + Die integrierte Blasvorrichtung hält die Schnittstelle sauber, eine leuchtstarke Doppel-LED leuchtet das Werkstück zusätzlich aus

Saug Schlauchanschluss Ø innen/außen	35/40 mm	Mitgeliefertes Zubehör im Detail	DHS680RTJ	DHS680Z
Max. Neigung links / rechts	0 / 50°	Schnellladegerät DC18RC	1 -	85,00€ 101,15€
Leerlaufdrehzahl	5000 min <sup>-1</sup>	Akku BL1850B	2 - je	108,00€ 128,52€
Max. Schnittleistung 45° <td>41 mm</td> <td>Kontaktschutzkappe LXT</td> <td>1 -</td> <td>1,10€ 1,31€</td>	41 mm	Kontaktschutzkappe LXT	1 -	1,10€ 1,31€
Schnittleistung 50° <td>37 mm</td> <td>6-kant-Stiftschlüssel</td> <td>1 -</td> <td>1,70€ 2,02€</td>	37 mm	6-kant-Stiftschlüssel	1 -	1,70€ 2,02€
Max. Schnittleistung 90° <td>57 mm</td> <td>MAKPAC Gr. 3</td> <td>1 -</td> <td>48,00€ 57,12€</td>	57 mm	MAKPAC Gr. 3	1 -	48,00€ 57,12€
Gewicht	3,0 - 3,3 kg	Tiefziehteil f. MAKPAC	1 -	11,40€ 13,57€
		Sägeb. 165x1,4x20, 25Z EFFICUT	1 -	32,90€ 39,15€
		Parallelanschlag	1 1	5,40€ 6,43€
		Absaugstulzen	1 1	1,80€ 2,14€

EL ADT

### DSS501 Akku-Handkreissäge

18V • 51 mm • 3.600 min

5.0Ah 5.0Ah



Gr. 3  
Makita

DSS501RTJ Ohne Ladegerät und Akkus. Im Karton.  
559,00 €  
665,21 €

DSS501Z  
183,00 €  
217,77 €



- + Eine kleine und leistungsfähige Akku-Handkreissäge für Holz
- + Sie ist für Sägeblätter mit 136 mm Durchmesser ausgelegt und erreicht eine max. Schnitttiefe von 51 mm
- + Die integrierte Blasvorrichtung hält die Schnittstelle sauber, eine leuchtstarke LED leuchtet das Werkstück zusätzlich aus

Saug Schlauchanschluss Ø innen/außen	25/31 mm	Mitgeliefertes Zubehör im Detail	DSS501RTJ	DSS501Z
Max. Neigung links / rechts	0 / 50°	Schnellladegerät DC18RC	1 -	85,00€ 101,15€
Leerlaufdrehzahl	3600 min <sup>-1</sup>	Akku BL1850B	2 - je	108,00€ 128,52€
Schnittleistung 50° <td>30 mm</td> <td>Kontaktschutzkappe LXT</td> <td>1 -</td> <td>1,10€ 1,31€</td>	30 mm	Kontaktschutzkappe LXT	1 -	1,10€ 1,31€
Max. Schnittleistung 90° <td>51 mm</td> <td>6-kant-Stiftschlüssel</td> <td>1 -</td> <td>1,70€ 2,02€</td>	51 mm	6-kant-Stiftschlüssel	1 -	1,70€ 2,02€
Max. Schnittleistung 45° <td>35 mm</td> <td>MAKPAC Gr. 3</td> <td>1 -</td> <td>48,00€ 57,12€</td>	35 mm	MAKPAC Gr. 3	1 -	48,00€ 57,12€
Gewicht	2,4 - 2,7 kg	Parallelanschlag	1 1	5,40€ 6,43€
		Absaugstulzen	1 1	5,40€ 6,43€
		SPECIALIZED Sägeb. 136x20x16Z	1 1	30,90€ 36,77€



Handkreissägen  
Handkreissägen  
Handkreissägen  
Handkreissägen  
Handkreissägen



### DSP600 Akku-Tauchsäge

2x18V • 2.500-6.300 min 56 mm

Ohne Ladegerät und Akkus. Im Karton.



DSP600ZJ  
539,00 €  
641,41 €



- + Eine präzise Tauchkreissäge mit bürstenlosem Motor
- + Die Säge erreicht mit einem Sägeblattdurchmesser von 165 mm eine Schnitttiefe von 56 mm
- + Der Schnittpunkt bleibt in allen Neigungen (-1° bis +48°) an exakt der gleichen Stelle
- + Die Säge kippt auch bei größtem Neigungswinkel nicht von der Führungsschiene

Max. Schnittleistung 90°	56 mm
Max. Schnittleistung 45°	40 mm
Leerlaufdrehzahl	2500 - 6300 min
Max. Neigung links / rechts	- 1 / 48°
Saugschlauchanschluss Ø innen/außen	35/43 mm
Gewicht	4,4 - 5,1 kg

Mitgeliefertes Zubehör im Detail	
MAKPAC Gr. 4	
Tiefziehteil f. MAKPAC	
Sägeb. EFFICUT	

DSP600ZJ		
1	63,00€	74,97€
1	11,40€	13,57€
1	63,00€	74,97€



### DSP601 Akku-Tauchsäge

2x18V • 2.500-6.300 min 56 mm

Ohne Ladegerät und Akkus. Im Karton.



DSP601ZJU  
628,00 €  
747,32 €



- + Eine präzise Tauchkreissäge mit bürstenlosem Motor
- + Die Säge erreicht mit einem Sägeblattdurchmesser von 165 mm eine Schnitttiefe von 56 mm
- + Der Schnittpunkt bleibt in allen Neigungen (-1° bis +48°) an exakt der gleichen Stelle
- + Die Säge kippt auch bei größtem Neigungswinkel nicht von der Führungsschiene
- + Inkl. AWS-Funk-Adapter WU01.

Saugschlauchanschluss Ø innen/außen	35/43 mm
Max. Schnittleistung 90°	56 mm
Max. Schnittleistung 45°	40 mm
Leerlaufdrehzahl	2500 - 6300 min
Max. Neigung links / rechts	- 1 / 48°
AWS Funk-Adapter inklusive	✓
Max. Schnittleistung 48°	38 mm
Gewicht	4,4 - 5,1 kg

Mitgeliefertes Zubehör im Detail	
6-kant-Stiftschlüssel	
MAKPAC Gr. 4	
Tiefziehteil f. MAKPAC	
Sägeb. EFFICUT	

DSP601ZJU		
1	1,70€	2,02€
1	63,00€	74,97€
1	11,40€	13,57€
1	63,00€	74,97€



### Führungsschienen

### Zwingen für Führungsschienen



Länge 1000 mm	199140-0	58,00 €	69,02 €	Zwingen, passend für alle Schienen	Schraubzwingen-Set 2 St.	194385-5	38,00 €	45,22 €
Länge 1400 mm	194368-5	104,00 €	123,76 €		Klemmzwingen-Set 2 St.	199826-6	85,00 €	101,15 €
Länge 1900 mm	194925-9	149,00 €	177,31 €					
Länge 3000 mm	194367-7	286,00 €	340,34 €					



Die EFFICUT Sägeblätter von Makita sind speziell für Akku-Maschinen entwickelt. Durch die besonderen Zahngeometrien, die eigens für den Holzschnitt entwickelt wurden, hinterlassen die Sägeblätter einen sauberen Schnitt ohne Ausreißer. EFFICUT bietet Ihnen:

- ✓ Mehr Schnitte pro Akku-Ladung
- ✓ Schnellere Schnitte
- ✓ Längere Akku-Laufzeit



Für mehr Informationen bitte den QR-Code scannen



# Schluss mit lästig



Komfortabel, kabellos und staubarm arbeiten

Nichts geht über saubere Arbeit. Schleifen, sägen, bohren und hobeln Sie mit Maschinen aus dem AWS-Programm von Makita und anfallender Staub landet gleich da, wo er hingehört - ganz automatisch.

Das AWS-System von Makita übernimmt das Ein- und Ausschalten des Staubsaugers für Sie - bequem und kabellos. Immer dann, wenn das Werkzeug läuft.



Kurz erklärt - das ist AWS:

- Werkzeug einschalten.
- Der Staubsauger wird aktiviert.
- Werkzeug ausschalten!
- Der Staubsauger wird abgeschaltet.
- Fertig!



Die Bluetooth-Wortmarke und Logos sind eingetragene Marken der Bluetooth SIG, Inc. und jede Verwendung dieser Marken durch Makita erfolgt unter Lizenz.

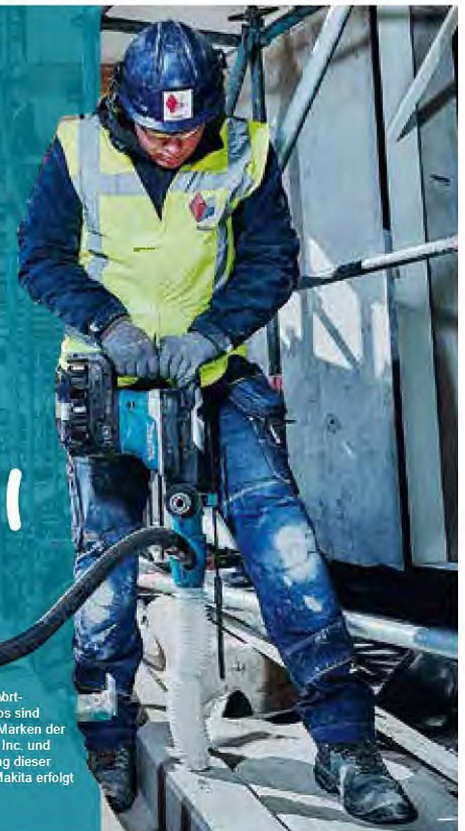



## DLS714N Akku-Kapp- und Gehrungssäge

2x18V • 190 mm • 5.700 U/min

- + Eine leichte und präzise Akku-Kapp- und Gehrungssäge für Zuschnittarbeiten bei Renovierungs- und Bauvorhaben
- + Die Schnittleistung beträgt 52 x 300 mm, Kapp- und Gehrungsschnitte sind nach links und rechts möglich
- + Mit Dual-Slide-System zum Sägen großer Werkstücke
- + Der bürstenlose Motor sorgt für einen effektiven Umgang mit der Akku-Energie



BL ADT

## DLS111 Akku-Kapp- und Gehrungssäge

2x18V • 260 mm • 4.400 U/min

- + Eine äußerst kraftvolle und schnelle Akku-Kapp- und Gehrungssäge mit einem Dual-Slide-System zum Sägen großer Werkstücke
- + Der bürstenlose Motor wird angetrieben mit 2 x 18 V Akkus und erreicht damit eine Leistung von 36 V
- + Ihre Schnittgeschwindigkeit ist mit elektrischen Sägen vergleichbar
- + Mit AWS zum automatischen Start der Fremdabsaugung



BL ADT

## DLS211 Akku-Kapp- und Gehrungssäge

2x18V • 305 mm • 4.400 U/min

- + Eine äußerst kraftvolle und schnelle Akku-Kapp- und Gehrungssäge mit einem Dual-Slide-System zum Sägen großer Werkstücke
- + Der bürstenlose Motor wird angetrieben mit 2 x 18 V Akkus und erreicht damit eine Leistung von 36 V
- + Ihre Schnittgeschwindigkeit ist mit elektrischen Sägen vergleichbar
- + Mit AWS zum automatischen Start der Fremdabsaugung



BL ADT

RPT

AWS

Ohne Ladegerät und Akkus. Im Karton.

DLS714NZ  
1.098,00 €  
1.306,62 €

Schnittleistung Neigung links 45°	45 x 265 / 40 x 300 mm
Schnittleistung 90°	60 x 265 / 52 x 300 mm
Schnittleistung 45° Gehrung	50 x 185 / 52 x 212 mm
Max. Neigung links / rechts	45 / 5 °
Max. Gehrung links / rechts	47 / 57 °
Leerlaufdrehzahl	5700 U/min
Saug Schlauchanschluss Ø innen/außen	32/37 mm
Gewicht	13 - 13,5 kg

Mitgeliefertes Zubehör im Detail	DLS714NZ	
122571-8 Schraubklemme kpl.	1	46,00€ 54,74€
122852-0 Staubsack kpl.	1	5,90€ 7,02€
192621-3 Auflageverlängerung R / L	1	38,00€ 45,22€
762001-3 Einstelldreieck	1	1,80€ 2,14€
783203-8 6-kant-Stiftschlüssel	1	1,70€ 2,02€
B-32708 MAKBLADE Sägeb. 190x20x24Z	1	33,20€ 39,51€
123101-8 Auflageverlängerung	2je	14,80€ 17,61€

Ohne Ladegerät und Akkus. Im Karton.

DLS111ZU  
1.198,00 €  
1.425,62 €

Saug Schlauchanschluss Ø innen/außen	35/40 mm
Max. Neigung links / rechts	48 / 48 °
Max. Gehrung links / rechts	50 / 60 °
Leerlaufdrehzahl	4400 U/min
AWS Funk-Adapter inklusive	✓
Schnittleistung 45° Gehrung	91 x 197 / 68 x 218 mm
Schnittleistung Neigung links 45°	58 x 279 / 42 x 310 mm
Schnittleistung Neigung rechts 45°	43 x 279 / 29 x 305 mm
Schnittleistung 90°	91 x 279 / 68 x 310 mm
Gewicht	26,6 - 27,3 kg

Mitgeliefertes Zubehör im Detail	DLS111ZU	
122852-0 Staubsack kpl.	1	5,90€ 7,02€
126617-2 Schraubzwinde kpl.	1	17,90€ 21,30€
126751-8 Absaugstutzen kpl. ET	1	36,30€ 43,20€
198900-7 AWS Funk-Adapter WUT01	1	60,00€ 71,40€
245041-1 Schlauch 28-0.45 ET	1	14,80€ 17,61€
327095-1 Auflageverlängerung 200mm	1	5,40€ 6,43€
410602-8 Verschlusschiene	1	1,80€ 2,14€
762001-3 Einstelldreieck	1	1,80€ 2,14€
6-kant-Stiftschlüssel	1	
783208-8 6-kant-Stiftschlüssel	1	1,70€ 2,02€
B-32770 MAKBLADE Sägeb. 260x30x40Z	1	44,00€ 52,36€

Ohne Ladegerät und Akkus. Im Karton.

DLS211ZU  
1.216,00 €  
1.447,04 €

Schnittleistung Neigung rechts 45°	54 x 363 / 44 x 382 mm
Schnittleistung 90°	107 x 363 / 92 x 382 mm
Max. Neigung links / rechts	48 / 48 °
Max. Gehrung links / rechts	60 / 60 °
Leerlaufdrehzahl	4400 U/min
Saug Schlauchanschluss Ø innen/außen	35/40 mm
Schnittleistung Neigung links 45°	71 x 363 / 61 x 382 mm
AWS Funk-Adapter inklusive	✓
Schnittleistung 45° Gehrung	107 x 255 / 92 x 268 mm
Gewicht	30,7 - 31,3 kg

Mitgeliefertes Zubehör im Detail	DLS211ZU	
122852-0 Staubsack kpl.	1	5,90€ 7,02€
126617-2 Schraubzwinde kpl.	1	17,90€ 21,30€
198900-7 AWS Funk-Adapter WUT01	1	60,00€ 71,40€
762001-3 Einstelldreieck	1	1,80€ 2,14€
6-kant-Stiftschlüssel	1	
783208-8 6-kant-Stiftschlüssel	1	1,70€ 2,02€
B-67309 Sägeb. 305x2,15x30, 60Z EFFICUT	1	68,00€ 80,92€



### DLS600 Akku-Kapp- und Gehrungssäge

18V • 165 mm • 5.000 min

- + Eine leichte und präzise Akku-Kapp- und Gehrungssäge für Zuschnittarbeiten bei Renovierungs- und Bauvorhaben
- + Die Schnittleistung beträgt 46 x 92 mm, Kapp- und Gehrungsschnitte sind nach links und rechts möglich
- + Der bürstenlose Motor sorgt für effektiven Umgang mit der Akku-Energie



Max. Gehrung links / rechts	52 / 52 °
Leerlaufdrehzahl	5000 min
Schnittleistung 90°	48 x 98 mm
Max. Neigung links / rechts	46 / 46 °
Schnittleistung 45° Gehrung	46 x 65 mm
Saugschlauchanschluss Ø innen/außen	32/37 mm
Gewicht	6,3 - 6,6 kg

Mitgeliefertes Zubehör im Detail	DLS600Z	
122854-7 Staubsack	1	6,90€ 8,21€
126695-2 SchwenkanschlagET	1	11,80€ 14,04€
762001-3 Einstelldreieck	1	1,80€ 2,14€
783203-8 6-kant-Stiftschlüssel	1	1,70€ 2,02€
783208-8 6-kant-Stiftschlüssel	1	1,70€ 2,02€
B-56518 MAKBLADE+ Sageb. 165x20x64Z	1	51,00€ 60,69€
122940-3 Schraubklemme	2je	10,30€ 12,26€

### DLS713N Akku-Kapp- und Gehrungssäge

18V • 190 mm • 2.200 min

- + Eine Akkumaschine für Kapp- und Gehrungsschnitte mit einem Sägeblattdurchmesser von max. 190 mm
- + Eine ideale Wahl für den Baubereich und andere anspruchsvolle Branchen
- + Vier Stahlstangen mit vier Linearkugellagern gewährleisten stabiles und genaues Schneiden



Ohne Ladegerät und Akkus. Im Karton.		<b>DLS713NZ</b>
		864,00 €
		1.028,16 €
Schnittleistung 90°	52 x 300 mm	
Leerlaufdrehzahl	2200 min	
Schnittleistung Neigung links 45°	40 x 300 mm	
Max. Neigung links / rechts	45 / 5 °	
Max. Gehrung links / rechts	47 / 57 °	
Bohrung	20 mm	
Gewicht	12,4 - 12,7 kg	

Mitgeliefertes Zubehör im Detail	DLS713NZ	
122571-8 Schraubklemme kpl.	1	46,00€ 54,74€
122852-0 Staubsack kpl.	1	5,90€ 7,02€
762001-3 Einstelldreieck	1	1,80€ 2,14€
783203-8 6-kant-Stiftschlüssel	1	1,70€ 2,02€
123101-8 Auflageverlängerung	2je	14,80€ 17,61€

## Untergestelle für Kapp- und Gehrungssägen

Untergestelle, passend zu allen Makita Elektro- sowie Akku-Kapp- und Gehrungssägen  
 DLS111, DLS211, DLS714N, LH1040F, LH12D1FL, LS0714BN, LS0815FLN, LS1018LN, LS1019L, LS1219L, MLS100N

### WST05



LxBxH, aufgeklappt: 1.170-2.700 x 500 x 550-800 mm  
 LxBxH, gefaltet 1.170 x 500 x 400 mm  
 Gewicht 26,4 kg

DEAWST05 352,00 € 418,88 €

### WST06



LxBxH, aufgeklappt 1.150-2.550 x 500 x 550-800 mm  
 Gewicht 15,3 kg

DEBWST06 267,00 € 317,73 €

### WST07



LxBxH, aufgeklappt 1.765-3.830 x 750 x 860 mm  
 Gewicht 18,0 kg

DEAWST07 362,00 € 430,78 €



### DRF50 Akku-Multifunktionsfräse

18V • 6/8 mm

Inkl. 3 Fräsmodule. Ohne Ladegerät und Akkus.

Gr. 4  
Mittel

DRF50JX2  
334,00 €  
397,46 €

Ohne Ladegerät und Akkus. Im Karton.

DRF50Z  
223,00 €  
265,37 €



- + Handliche Multifunktionsfräse für das Tischlerhandwerk
- + Mit dieser Multifunktionsfräse können verschiedene Nuten oder dekorative Motive in Holz eingefräst werden
- + Kommt mit 6 mm und 8 mm Spannhülzen, Parallelanschlag, Staubabsaugungsadapter
- + Große Auswahl an Fräsern vorhanden
- + Ausgestattet mit einem LED-Arbeitslicht
- + Mit Aufsatz zum Kantenfäsen

Werkzeugaufnahme	6 / 8 mm	Mitgeliefertes	Zubehör im Detail	DRF50ZJX2	DRF50Z
Leerlaufdrehzahl	10 000 - 30 000 min <sup>-1</sup>	122703-7	Führungsrolle	1 -	8,30€ 9,88€
Parallelanschlag	✓	153489-2	Seitengriff 36	1 -	5,40€ 6,43€
Hubhöhe Oberfräse	0 - 35 mm	194733-8	Absaugstutzen	1 -	2,70€ 3,21€
Hubhöhe Kantenfäse	0 - 40 mm	195563-0	Oberfräsenmodul	1 -	112,00€ 133,28€
Saug Schlauchanschluss		318684-3	Winkelfräsmodule	1 -	31,20€ 37,13€
Ø innen/außen	32/37 mm	344364-5	Führungshalter	1 -	6,90€ 8,21€
Gewicht	1,8 - 2,1 kg	821552-6	Kopierhülse 16,0mm	1 -	3,50€ 4,17€
		837247-1	MAKPAC Gr. 4	1 -	63,00€ 74,97€
		122965-7	Tascheneinsatz für MAKPAC	1 -	11,40€ 13,57€
		195559-1	Parallelanschlag justierbar	1 1	5,90€ 7,02€
		196613-4	Absaugstutzen	1 1	7,00€ 8,33€
		343577-5	Kantenfäsenmodul	1 1	31,70€ 37,72€
		781039-9	Kopierhülse 10,0mm	1 1	3,50€ 4,17€
		781043-8	Einmaulschlüssel SW13	1 1	1,80€ 2,14€
		A-86181	Einmaulschlüssel SW22	1 1	5,40€ 6,43€
		A-86197	Spannzange 8mm	1 1	5,90€ 7,02€
			Spannzange 6mm	1 1	20,20€ 24,04€

### DPJ180 Akku-Nutfräse

18V • 100 mm

5.0 Ah 5.0 Ah



Gr. 3  
Mittel

DPJ180RTJ  
497,00 €  
591,43 €

Ohne Ladegerät und Akkus. Im Karton.

DPJ180Z  
263,00 €  
312,97 €



- + Eine Akku-Nutfräse mit einem 100 mm Bohrung Fräser und einer Schnittleistung von 20 mm für Zimmerarbeiten
- + Das Gerät ist geeignet für Nutverbindungen in Platten und anderen Holzstrukturen
- + 6 verschiedene Einstellungen mit Tiefen-Feininstellschraube

Bohrung	22 mm	Mitgeliefertes	Zubehör im Detail	DPJ180RTJ	DPJ180Z
Leerlaufdrehzahl	6500 min <sup>-1</sup>	195584-2	Schnellladergerät DC18RC	1 -	85,00€ 101,15€
Schwenkanschlag verstellbar	0 - 90°	197280-8	Akku BL1850B	2 - je	108,00€ 128,52€
Maximale Frästiefe	20 mm	450128-8	Kontaktschutzkappe LXT	1 -	1,10€ 1,31€
Schnittleistung	0 - 20 mm	821551-8	MAKPAC Gr. 3	1 -	48,00€ 57,12€
Schneidbreite	4 mm	837648-3	Tiefziehteil f. MAKPAC	1 -	11,40€ 13,57€
Saug Schlauchanschluss		B-20644	Nutfräser 100mm	1 -	24,90€ 29,63€
Ø innen/außen	25/31 mm	123149-0	Winkelanschlag	- 1	22,00€ 26,18€
Gewicht	2,8 - 3,1 kg	224280-6	Staubsaug kpl.	1 1	8,90€ 10,59€
		224505-8	Spannflansch ET	1 1	7,80€ 9,28€
		415252-4	Flanschmutter ET	1 1	4,80€ 5,71€
		415579-2	Adapter	- 1	3,50€ 4,17€
		782401-1	Vorsteckklammer ET	1 1	7,80€ 9,28€
			Stirnlochschlüssel 20mm	1 1	5,90€ 7,02€

### DKP180 Akku-Hobel

18V • 82 mm

5.0 Ah 5.0 Ah



Gr. 3  
Mittel

DKP180RTJ  
559,00 €  
665,21 €

Ohne Ladegerät und Akkus. Im Karton.

DKP180Z  
205,00 €  
243,95 €



- + Ein kompakter Hobel mit einer Hobeltiefe von 2 mm und einer Hobelbreite von 82 mm
- + Geräuscharmer Betrieb und einfache Regelung der Drehzahl
- + Ein handliches Gerät beispielsweise zum Bearbeiten von Innentüren, Paneelen und Sockelleisten

Hobelbreite	82 mm	Mitgeliefertes	Zubehör im Detail	DKP180RTJ	DKP180Z
Max. Falztiefe <td>9 mm</td> <td>165581-2</td> <td>Parallelanschlag</td> <td>1 -</td> <td>5,90€ 7,02€</td>	9 mm	165581-2	Parallelanschlag	1 -	5,90€ 7,02€
Spanabnahme stufenlos	0 - 2,0 mm	195584-2	Schnellladergerät DC18RC	1 -	85,00€ 101,15€
Saug Schlauchanschluss	Ø innen/außen	197280-8	Akku BL1850B	2 - je	108,00€ 128,52€
	45/50 mm	451329-1	Absaugstutzen ET	1 -	2,80€ 3,33€
Parallelanschlag	✓	821551-8	MAKPAC Gr. 3	1 -	48,00€ 57,12€
Leerlaufdrehzahl	15 000 min <sup>-1</sup>	837808-7	Tiefziehteil f. MAKPAC	1 -	11,40€ 13,57€
Gewicht	3,2 - 3,5 kg	123062-2	Messereinstellehre	1 1	8,30€ 9,88€
		195055-9	Parallelanschlag	- 1	10,80€ 12,85€
		782209-3	Steckschlüssel SW9	1 1	4,20€ 5,00€
		D-07945	Wendemesser HM 82 mm	1 1	11,40€ 13,57€

### DKP181 Akku-Falzhobel

18V • 82 mm

Inkl. AWS Funk-Adapter WUT01. Ohne Ladegerät und Akkus. Im Karton.

DKP181ZU  
346,00 €  
411,74 €

AWS Funk-Adapter WUT01 separat erhältlich. Ohne Ladegerät und Akkus. Im Karton.

DKP181Z  
280,00 €  
332,20 €



- + Ein kompakter Hobel mit einer maximalen Falztiefe bis 25 mm und einer Hobelbreite von 82 mm
- + Geräuscharmer Betrieb
- + Hohe Hobelwellendrehzahl für optimale Ergebnisse
- + Ein handliches Gerät beispielsweise zum Bearbeiten von Innentüren, Paneelen und Sockelleisten
- + AWS-Adapter nicht im Lieferumfang enthalten

Saug Schlauchanschluss	Ø innen/außen	Mitgeliefertes	Zubehör im Detail	DKP181ZU	DKP181Z
	45/50 mm	198900-7	AWS Funk-Adapter WUT01	1 -	60,00€ 71,40€
Hobelbreite	82 mm	191C19-9	Messereinstellehre	- 1	7,00€ 8,33€
Max. Falztiefe	25 mm	191C23-8	Parallelanschlag komplett	- 1	30,00€ 35,70€
Spanabnahme stufenlos	0 - 3,0 mm	251878-6	Flügelschraube M5x20ET	1 1	1,60€ 1,90€
Leerlaufdrehzahl	12 000 min <sup>-1</sup>	253807-5	Scheibe 5 ET	1 1	1,10€ 1,31€
Parallelanschlag	✓	342390-8	Tiefenanschlag ET	1 1	2,50€ 2,98€
AWS-Schnittstelle	✓	782209-3	Steckschlüssel SW9	1 1	4,20€ 5,00€
Gewicht	3,3 - 3,6 kg				

## Staubarm arbeiten

Für sauberes und gesundheitsschonendes Arbeiten bei gleichzeitiger Bewegungsfreiheit können Sie den Absaug Schlauch an beiden Seiten des Gerätes anbringen.

Auf der gegenüberliegenden Seite wird dann ein Verschlussdeckel angebracht.

Mit dem optional erhältlichen AWS Funk-Adapter WUT01 (Art.-Nr. 198900-7 60,00 € / 71,40 €) schalten Sie AWS-fähige Staubsauger ferngesteuert ein und aus.





**DTM51** Akku-Multifunktionswerkzeug  
18V

Inkl. 42 Zubehörteile.



**DTM51RT1J3**  
551,00 €  
655,69 €

Ohne Ladegerät und Akkus. Im Karton.

**DTM51Z**  
182,00 €  
216,58 €



- + Ein handliches 18 V Multifunktionswerkzeug für eine Vielzahl an Säge- und Polieranwendungen bei Bau- und Renovierungsarbeiten
- + Ausgestattet mit einem werkzeuglosen Wechsel der Einsatzwerkzeuge
- + Die Oszillation kann zwischen 6.000 und 20.000 min<sup>-1</sup> eingestellt werden

Schleiffläche (Dreieck)	93 x 93 x 93 mm	195584-2
Oszillationswinkel	2 x 1,6°	196271-6
Leerlauf-Oszillation	6000-20000 min <sup>-1</sup>	197280-8
Gewicht	2,0 - 2,4 kg	199627-2

Mitgeliefertes Zubehör im Detail	DTM51RT1J3	DTM51Z
Schnellladegerät DC18RC	1	85,00€ 101,15€
Adapter A Multifunktionswerkzeug	1	5,90€ 7,02€
Akku BL1850B	1	108,00€ 128,52€
Staubabsaugungsset	1	10,10€ 12,02€
MAKPAC Gr. 3	1	48,00€ 57,12€
Tiefziehteil f. MAKPAC	1	11,40€ 13,57€
Delta-Schleifpapier	1	5,40€ 6,43€
Delta-Schleifpapier	1	4,20€ 5,00€
Delta-Schleifpapier	1	4,20€ 5,00€
Segmentsägeblatt	1	26,10€ 31,06€
Tauchsägeblatt	1	18,60€ 22,13€
Segmentsägeblatt	1	19,60€ 23,32€
Tauchsägeblatt	1	10,90€ 12,97€
Tauchsägeblatt	1	13,70€ 16,30€
Tauchsägeblatt	1	19,90€ 23,68€
Tauchsägeblatt	1	10,90€ 12,97€
Tauchsägeblatt	1	10,90€ 12,97€
Schaber	1	10,90€ 12,97€
Segmentsägeblatt	1	28,00€ 33,32€
Segmentsägeblatt	1	30,40€ 36,18€
Delta-Schleifplatte Klett TMA078	1	11,40€ 13,57€

Mitgeliefertes Zubehör im Bild:



**DTM52** Akku-Multifunktionswerkzeug  
18V • 10.000-20.000 min<sup>-1</sup>

Inkl. 44 Zubehörteile.



**DTM52T1JX2**  
551,00 €  
655,69 €

Ohne Ladegerät und Akkus. Im Karton.

**DTM52Z**  
226,00 €  
268,94 €



- + Das Akku-Multifunktionswerkzeug ist für eine Vielzahl an Säge- und Polieranwendungen bei Bau- und Renovierungsarbeiten geeignet
- + Kompatibel mit Starlock-, Starlock-PLUS und Starlock-MAX Werkzeugen
- + Für ein optimales Handling kann das Werkzeug in 12 Stufen um 360° aufgesteckt werden
- + Mit LED-Arbeitsleuchte und Antivibrationstechnologie

Leerlauf-Oszillation	10000-20000 min <sup>-1</sup>	191R02-6
Schleiffläche (Dreieck)	93 x 93 x 93 mm	195584-2
Oszillationswinkel	2 x 1,6°	197280-8
Gewicht	1,7 - 2,0 kg	821551-8

Mitgeliefertes Zubehör im Detail	DTM52T1JX2	DTM52Z
Staubabsaugungsset	1	11,20€ 13,33€
Schnellladegerät DC18RC	1	85,00€ 101,15€
Akku BL1850B	1	108,00€ 128,52€
MAKPAC Gr. 3	1	48,00€ 57,12€
Zubehörbox	1	7,70€ 9,16€
Tiefziehteil	1	11,40€ 13,57€
Delta-Schleifpapier	1	4,20€ 5,00€
Segmentsägeblatt	1	26,10€ 31,06€
Tauchsägeblatt	1	18,60€ 22,13€
Segmentsägeblatt	1	19,60€ 23,32€
Tauchsägeblatt	1	10,90€ 12,97€
Tauchsägeblatt	1	10,90€ 12,97€
Tauchsägeblatt	1	19,60€ 23,32€
Schaber	1	10,90€ 12,97€
Segmentsägeblatt	1	28,00€ 33,32€
Segmentsägeblatt	1	30,40€ 36,18€
Delta-Schleifplatte Klett TMA078	1	11,40€ 13,57€
Tauchsägeblatt	1	18,50€ 22,02€
Tauchsägeblatt	1	23,50€ 27,97€
Universalfugenschneider	1	8,80€ 10,47€

**BL**      **AVT**      **XPT**

Mitgeliefertes Zubehör im Bild:





## DBO180 Akku-Exzenterschleifer

18V • 125 mm

5.0 Ah 5.0 Ah



Gr. 2 Makita

DBO180RTJ Ohne Ladegerät und Akkus. Im Karton. 377,00 €  
448,63 €

DBO180Z 113,00 €  
134,47 €



- + Ein handlicher Akku-Exzenterschleifer mit einem Schleiftellerdurchmesser von 125 mm
- + Effiziente Staubabsaugung direkt an der Grundplatte oder durch eine Fremdabsaugung

	Saugschlauchanschluss Ø innen/außen	Mitgeliefertes Zubehör im Detail
Schwingkreis	25/31 mm	Schnellladegerät DC18RC
Durchmesser Schleifteller	2,8 mm	Akku BL1850B
Leerlauf-Oszillation	7000-11000 min/1	MAKPAC Gr. 2
Gewicht	1,4 - 1,7 kg	Tiefziehteil f. MAKPAC
		Staubbox kpl.
		Fitting ET
		Kontaktschulzkappe LXT
		Staubboxdeckel ET
		Schleifteller

	DBO180RTJ	DBO180Z
	1 -	85,00€ 101,15€
	2 - je	108,00€ 128,52€
	1 -	41,00€ 48,79€
	1 -	11,40€ 13,57€
	1 1	5,40€ 6,43€
	1 1	1,60€ 1,90€
	1 1	1,10€ 1,31€
	1 1	1,60€ 1,90€
	- 1	17,10€ 20,35€

## DBO484 Akku-Schwingschleifer

18V • 112x102 mm • 14.000 min



Ohne Ladegerät und Akkus. Im Karton.

DBO484Z 125,00 €  
148,75 €



- + Ein handlicher Akku-Schwingschleifer mit einer Schleifplatte von 112x102 mm
- + Der Schwingungsbereich beträgt 1,5 mm, die Oszillationsgeschwindigkeit kann zweistufig eingestellt werden
- + Staubabsaugung an der Grundplatte über eine Fremdabsaugung oder die mitgelieferte Staubbox
- + Die Schleifpapierbefestigung erfolgt mittels Kleit
- + Stabile Aluminium-Grundplatte

	Papiergröße	Mitgeliefertes Zubehör im Detail
Schleifplattengröße	112x102 mm	Staubsack Papier
Schwingkreis	1,5 mm	Staubbox kpl.
Gewicht	1,4 - 1,8 kg	Schleifpapier 102x114 mm
		Lochungsplatte

	DBO480Z
	1 5,40 € 6,43 €
	1 5,40 € 6,43 €
	1 3,50 € 4,17 €

## DBO480 Akku-Schwingschleifer

18V • 112x102 mm • 14.000 min

Ohne Ladegerät und Akkus. Im Karton.

DBO480Z 126,00 €  
149,94 €



- + Ein handlicher Akku-Schwingschleifer mit einer Schleifplatte von 112x102 mm
- + Der Schwingungsbereich beträgt 1,5 mm, die Oszillationsgeschwindigkeit kann zweistufig eingestellt werden
- + Staubabsaugung an der Grundplatte über eine Fremdabsaugung oder die mitgelieferte Staubbox
- + Die Schleifpapierbefestigung erfolgt mittels Kleit oder Spannhebel

	Papiergröße	Mitgeliefertes Zubehör im Detail
Schleifplattengröße	112x102 mm	Staubbox kpl.
Schwingkreis	1,5 mm	Grundplatte DeltaET
Saugschlauchanschluss Ø innen/außen	17/22 mm	Delta-Schleifpapier 94 mm
Gewicht	1,4 - 1,7 kg	Lochungsplatte
		Schleifpapier 102x114 mm

	DBO480Z	
	1 5,40 € 6,43 €	
	1 7,75 € 9,22 €	
	1 3,50 € 4,17 € *	
	2	*

## DBO380 Akku-Schwingschleifer

18V • 93x185 mm • 0-12.000 min-1

Ohne Akkus u. Ladeg.

Gr. 3 Makita

DBO380Z 193,00 €  
229,67 €



- + Der Akku-Schwingschleifer hat eine 93 x 185 mm große Grundplatte
- + Das Schleifpapier mit einer Größe von 93 x 228 mm wird mittels Spannverschluss befestigt
- + Mit drei einstellbaren Drehzahlstufen sind exzellente, gleichmäßige Oberflächenbearbeitungen von Holz, Metall oder Kunststoff möglich
- + Damit eignet sich die Maschine für verschiedenste Schleifarbeiten

	Schleifplattengröße	Mitgeliefertes Zubehör im Detail
Papiergröße	93 x 228 mm	Staubbox kpl.
Schwingkreis	2,0 mm	Akku-Schulzabdeckung
Saugschlauchanschluss Ø innen/außen	17/22 mm	Lochungsplatte
Gewicht	1,9 - 2,2 kg	MAKPAC Gr. 3
		Tiefziehteil f. MAKPAC

	DBO380ZJ
	1 10,80€ 12,85€
	1 4,20€ 5,00€
	1 12,90€ 15,35€
	1 48,00€ 57,12€
	1 11,40€ 13,57€

BL

XPT



## Schleifpapier

Eine große Auswahl an Schleifbögen, Schleifscheiben und Deltaschleifpapier finden Sie auf [makita.de](http://makita.de)





**DPV300** Akku-Schleifer und -Polierer

18V • 50/80 mm • 0-2.800/0-9.500 min<sup>-1</sup>

Ohne Ladegerät und Akkus. Im Karton.

**DPV300Z**

290,00 €  
345,10 €



- + Polieren und Schleifen mit einer Maschine
- + Inklusive zwei Schleiftellern mit Ø 50 mm und 75 mm
- + Bspw. für Arbeiten mit 80 mm Polierschwämmen und -hauben mit Kletttaufnahme
- + Die Drehzahl ist über den feinfühligen Elektronikschalter regulierbar, die Maschine hat 2 Leistungsstufen 0-2.800 min<sup>-1</sup> und 0-9.500 min<sup>-1</sup>
- + Mit bürstenlosem, verschleißarmen Motor

Durchmesser Schleifteller	50 / 80 mm	Mitgeliefertes Zubehör im Detail
Leerlaufdrehzahl	0 - 2.800 / 9.500 min <sup>-1</sup>	140X75-2 Seitengriff 30
Gewicht	1,3 - 1,6 kg	191N90-9 Klett-Schwamm
		191N91-7 Klett-Schwamm
		191N92-5 Polierhaube
		743124-6 Schleifteller
		743125-4 Schleifteller Klett
		743126-2 Adapter

DPV300Z		
1	5,90€	7,02€
1	11,40€	13,57€
1	12,90€	15,35€
1	12,90€	15,35€
1	18,70€	22,25€
1	43,00€	51,17€
1	5,50€	6,55€



**Schleifscheiben**

Z: Mit Zirkonium-Beschichtung für grobe Schleifarbeiten mit höherem Abtrag



**Vliesscheiben**

Weich: Zum Schleifen unebener Oberflächen, Mulden etc., bspw. zum Finish der Karosserieoberfläche vor dem Lackieren.



A: Mit Aluminiumoxid-Beschichtung für feine Schleifarbeiten mit geringem Abtrag.

Hart: Für ein gleichmäßiges und effizientes Schleifen großer, ebener Flächen, bspw. zum Säubern der Karosserie von Rost oder Lackresten

**Schleif- und Vliesscheiben für DPV300**

Bezeichnung	VPE	Ø (mm)	Artikel-Nr.	Preis ohne MwSt.	Preis inkl. MwSt.
Schleifscheibe A 60	25 St.	50	E-07412	47,00 €	55,93 €
Schleifscheibe A 80	25 St.	50	E-07428	47,00 €	55,93 €
Schleifscheibe A 120	25 St.	50	E-07434	47,00 €	55,93 €
Schleifscheibe Z 60	25 St.	50	E-07440	47,00 €	55,93 €
Schleifscheibe Z 80	25 St.	50	E-07456	47,00 €	55,93 €
Vliesscheibe Hart-Grob	25 St.	50	E-07462	85,00 €	101,15 €
Vliesscheibe Hart-Medium	25 St.	50	E-07478	85,00 €	101,15 €
Vliesscheibe Hart-Fein	25 St.	50	E-07484	85,00 €	101,15 €
Vliesscheibe Weich-Grob	25 St.	50	E-07490	75,00 €	89,25 €
Vliesscheibe Weich-Medium	25 St.	50	E-07509	75,00 €	89,25 €
Vliesscheibe Weich-Fein	25 St.	50	E-07515	75,00 €	89,25 €



**DPO500** Akku-Exzenterpolierer

18V • 125 mm • 0-780 min<sup>-1</sup>

Ohne Ladegerät und Akkus. Im Karton.

**DPO500Z**

423,00 €  
503,37 €



- + Ein handlicher Exzenterpolierer mit zwei Modi für Arbeiten mit höchster Leistung und dem Finish bei beispielsweise Polituren
- + Starker bürstenloser 18 V-Motor mit Konstantelektronik
- + Der Schleifscheibendurchmesser beträgt 125 mm
- + Schwingkreis 5,5 mm, Rotationsbewegung abschaltbar
- + Der Schalter ist auf Dauerbetrieb arretierbar

Schwingkreis	5,5 mm	Mitgeliefertes Zubehör im Detail
Leerlauf-Oszillation	0-13600 min <sup>-1</sup>	198043-5 Seitengriff komplett
Durchmesser Schleifteller	125 mm	783203-8 6-kant-Stiftschlüssel
Leerlaufdrehzahl	0 - 780 min <sup>-1</sup>	
Gewicht	3,1 - 3,6 kg	

DPO500Z		
1	8,90€	10,59€
1	1,70€	2,02€



**DPO600** Akku-Exzenterpolierer

18V • 150 mm • 0-780 min<sup>-1</sup>

Inkl. Filzhaube und Klettschwamm.

**DPO600TKX1**

Ohne Ladegerät und Akkus. Im Karton.

**DPO600Z**

438,00 €  
521,22 €



- + Ein handlicher Exzenterpolierer mit zwei Modi für Arbeiten mit höchster Leistung und dem Finish bei beispielsweise Polituren
- + Starker bürstenloser 18 V-Motor mit Konstantelektronik
- + Der Schleifscheibendurchmesser beträgt 150 mm
- + Schwingkreis 5,5 mm, Rotationsbewegung abschaltbar
- + Der Schalter ist auf Dauerbetrieb arretierbar

Leerlaufdrehzahl	0 - 780 min <sup>-1</sup>	Mitgeliefertes Zubehör im Detail
Leerlauf-Oszillation	0-6800 min <sup>-1</sup>	193288-0 Filzpad
Schwingkreis	5,5 mm	195584-2 Schnellladegerät DC18RC
Durchmesser Schleifteller	150 mm	197280-8 Akku BL1850B
Gewicht	3,1 - 3,6 kg	197894-3 Klett-Schwamm
		450128-8 Kontaktschutzkappe LXT
		821777-2 Transportkoffer
		198043-5 Seitengriff komplett
		783203-8 6-kant-Stiftschlüssel

DPO600TKX1			DPO600Z	
1	-	24,90€	1	29,63€
1	-	85,00€	1	101,15€
2	-je	108,00€	2	128,52€
1	-	22,00€	1	26,18€
1	-	1,10€	1	1,31€
1	-	32,30€	1	38,44€
1	1	8,90€	1	10,59€
1	1	1,70€	1	2,02€





### DPT353 Akku-Stiftnagler

18V • 15-35 mm



- + Ein Stiftnagler aus dem 18 V Maschinensortiment, der eine genaue Fixierungsarbeit leicht macht
- + Kompatibel mit Stiften mit einer Stiftstärke von 0,6 mm, die kaum Spuren hinterlassen
- + Magazinkapazität bis 120 Nägel

Magazinkapazität	120
Stiftlänge	15, 18, 25, 30, 35 mm
Gauge	23 Ga
Drahtstärke	0,6 mm
Gewicht	2,0 - 2,3 kg

Mitgeliefertes Zubehör im Detail		
Schraube M4x12ET	1	0,90€
EinhängebügelET	1	3,20€
6-kant-Stiftschlüssel	1	1,70€
Oberflächenschützer	2je	0,50€

<b>DPT353Z</b>		
	417,00 €	
	496,23 €	

### DFN350 Akku-Stauchkopfnagler

18V • 15-35 mm



- + Dieser Akku-Stauchkopfnagler dient zum schnellen und einfachen Befestigen von Deko-Leisten, Fußleisten und Textilien
- + Es sind unterschiedliche Stiftlängen von 15 - 35 mm einsetzbar, GA18. Durch den Austritt mittig der Kontaktplatte, ist ein besonders präzises Setzen der Nägel möglich

Drahtstärke	1,05- mm
Magazinkapazität	100
Gauge	18 Ga
Stiftlänge	15 - 35 mm
Gewicht	2,1 - 2,4 kg

Mitgeliefertes Zubehör im Detail		
Schraube M4x12ET	1	0,90€
EinhängebügelET	1	3,20€
Oberflächenschützer	1	2,40€
6-kant-Stiftschlüssel	1	1,70€

<b>DFN350Z</b>		
	431,00 €	
	512,89 €	

KPT

### DBN500 Akku-Stauchkopfnagler

18V • 15-50 mm



- + Ein akkubetriebener Stauchkopfnagler
- + Der eingebaute Kompressor sorgt für eine Anwendung ähnlich eines Druckluftnaglers
- + Ideal für End- und Trimmarbeiten einschließlich der Montage von Paneelen und Besätzen
- + Geeignet für Nägel mit einer Länge von 15 bis 50 mm

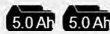

Drahtstärke	1,2- mm
Magazinkapazität	110
Stiftlänge	15 - 50 mm
Gauge	18 Ga
Gewicht	3,2 - 3,5 kg

<b>DBN500RTJ</b>	835,00 €	
	993,65 €	

<b>DBN500Z</b>		
	607,00 €	
	722,33 €	

Mitgeliefertes Zubehör im Detail	DBN500RTJ	DBN500Z
Schnellladegerät DC18RC	1 -	85,00€
Akku BL1850B	2 - je	108,00€
Kontaktschutzkappe LXT	1 -	1,10€
MAKPAC Gr. 3	1 -	48,00€
Tiefziehteil f. MAKPAC	1 -	11,40€
Schraube M4x12ET	1 1	0,90€
EinhängebügelET	1 1	3,20€
6-kant-Stiftschlüssel	1 1	1,70€
BerührungsschutzET	2 2je	1,30€

### DBN600 Akku-Stauchkopfnagler

18V • 25-64 mm



- + Ein akkubetriebener Stauchkopfnagler
- + Der eingebaute Kompressor sorgt für eine Anwendung ähnlich eines Druckluftnaglers
- + Ideal für End- und Trimmarbeiten einschließlich der Montage von Paneelen und Besätzen
- + Geeignet für Nägel mit einer Länge von 25 bis 64 mm

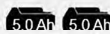

Drahtstärke	1,6 mm
Magazinkapazität	110
Gauge	16 Ga
Stiftlänge	25 - 64 mm
Gewicht	3,4 - 3,8 kg

<b>DBN600RTJ</b>	835,00 €	
	993,65 €	

<b>DBN600Z</b>		
	607,00 €	
	722,33 €	

Mitgeliefertes Zubehör im Detail	DBN600RTJ	DBN600Z
Schnellladegerät DC18RC	1 -	85,00€
Akku BL1850B	2 - je	108,00€
Kontaktschutzkappe LXT	1 -	1,10€
MAKPAC Gr. 4	1 -	63,00€
Tiefziehteil f. MAKPAC	1 -	11,40€
Schraube M4x12ET	1 1	0,90€
EinhängebügelET	1 1	3,20€
Oberflächenschützer	2 2je	1,70€

### DST221 Akku-Tacker

18V • 10 mm • 10-22 mm



- + Ein 18 V Akku-Tacker für schnelle und einfache Anbringung von Baukunststoffen und anderen Materialien
- + Ideal für die Anbringung von MDF-Dachpaneelen



Magazinkapazität	98
Klammerlänge	10 - 22 mm
Klammerstärke	0,6 x 1,2 mm
Klammerbreite	10 mm
Gewicht	2,1 - 2,4 kg

<b>DST221RTJ</b>	888,00 €	
	818,72 €	

<b>DST221Z</b>		
	346,00 €	
	411,74 €	

Mitgeliefertes Zubehör im Detail	DST221RTJ	DST221Z
Schnellladegerät DC18RC	1 -	85,00€
Akku BL1850B	2 - je	108,00€
Kontaktschutzkappe LXT	1 -	1,10€
MAKPAC Gr. 2	1 -	41,00€
Tiefziehteil f. MAKPAC	1 -	11,40€
Schraube M4x12ET	1 1	0,90€
EinhängebügelET	1 1	3,20€



### DFS250 Akku-Schnellbauschrauber

18V • 0-2.500 min



- + Akku-Schnellbauschrauber mit 18 V Leerlaufdrehzahl und der Push&Drive-Technologie: Erst Gewicht beim Andrücken startet der BL-Motor den Schraubvorgang
- + Durch den gummierten Pistolengriff ist die Maschinenführung besonders anwenderfreundlich
- + Zudem ist eine leuchtstarke LED integriert

0 - 2500 min<sup>1</sup>  
1,5 - 1,9 kg

#### Mitgeliefertes Zubehör im Detail

266622-8	Flachrundkopfschraube M4x12ET	1	0,90€	1,07€
346317-0	Einhängebügel ET	1	3,20€	3,81€
P-05979	Magnethalter 1/4" 60mm. PH Bit 2x25	1	11,90€	14,16€
		1		*

#### DFS250Z

Ohne Ladegerät und Akkus. Im Karton.  
223,00 €  
265,37 €

### DFS251 Akku-Schnellbauschrauber

18V • 0-2.500 min



- + Akku-Schnellbauschrauber mit 18 V Leerlaufdrehzahl und der Push&Drive-Technologie: Erst Gewicht beim Andrücken startet der BL-Motor den Schraubvorgang
- + Durch den gummierten Pistolengriff ist die Maschinenführung besonders anwenderfreundlich
- + Zudem ist eine leuchtstarke LED integriert

0 - 2500 min<sup>1</sup>  
1,5 - 1,8 kg

#### Mitgeliefertes Zubehör im Detail

266622-8	Flachrundkopfschraube M4x12ET	1	0,90€	1,07€
346317-0	Einhängebügel ET	1	3,20€	3,81€
346449-3	Einhängebügel kurz ET	1	3,20€	3,81€
784806-1	Steckschlüssel 10mm-65	1	28,00€	33,32€

#### DFS251Z

Ohne Ladegerät und Akkus. Im Karton.

DFS251Z  
210,00 €  
249,90 €

### DFS452 Akku-Schnellbauschrauber

18V • 0-4.000 min



- + Akku-Schnellbauschrauber mit 18 V Leerlaufdrehzahl und der Push&Drive-Technologie: Erst Gewicht beim Andrücken startet der BL-Motor den Schraubvorgang
- + Durch den gummierten Pistolengriff ist die Maschinenführung besonders anwenderfreundlich
- + Zudem ist eine leuchtstarke LED integriert

0 - 4000 min<sup>1</sup>  
1,5 - 1,8 kg

#### Mitgeliefertes Zubehör im Detail

195584-2	Schnellladegerät DC18RC	1	85,00€	101,15€
197280-8	Akku BL1850B	2	je 108,00€	128,52€
450128-8	Kontaktschutzkappe LXT	1	1,10€	1,31€
821550-0	MAKPAC Gr. 2	1	41,00€	48,79€
837805-3	Tiefziehteil f. MAKPAC	1	11,40€	13,57€
266622-8	Flachrundkopfschraube M4x12ET	1	0,90€	1,07€
346317-0	Einhängebügel ET	1	3,20€	3,81€
P-05979	Magnethalter 1/4" 60mm. PH Bit 2x25	1	11,90€	14,16€
		-	2je	*

#### DFS452Z

Ohne Magazin Aufsatz.



DFS452RTJ  
527,00 €  
627,13 €

Ohne Magazin Aufsatz. Ohne Ladegerät und Akkus im Karton.

DFS452Z  
232,00 €  
276,08 €

### DFS452 Akku-Schnellbauschrauber

18V • 0-4.000 min



- + Mit einer Push&Drive-Technologie: Erst beim Andrücken startet der BL-Motor den Schraubvorgang
- + Durch den gummierten Pistolengriff ist die Maschinenführung besonders anwenderfreundlich
- + Zudem ist eine leuchtstarke LED integriert

0 - 4000 min<sup>1</sup>  
1,5 - 1,8 kg

#### Mitgeliefertes Zubehör im Detail

191L24-0	Magazinschraubenvorsatz	1	98,00€	116,62€
195584-2	Schnellladegerät DC18RC	1	85,00€	101,15€
266622-8	Flachrundkopfschraube M4x12ET	1	0,90€	1,07€
346449-3	Einhängebügel kurz ET	1	3,20€	3,81€
450128-8	Kontaktschutzkappe LXT	1	1,10€	1,31€
821550-0	MAKPAC Gr. 2	1	41,00€	48,79€
839737-0	Tiefziehteil f. MAKPAC	1	11,40€	13,57€
P-05979	Magnethalter 1/4" 60mm.	1	11,90€	14,16€
197254-9	Akku BL1820B	2je	67,00€	79,73€

#### DFS452AJX2

Inkl. Magazin Aufsatz.



DFS452AJX2  
512,00 €  
609,28 €

## Zubehör für Makita-Schnellbauschrauber

### 191L24-0

Magazinschraubenvorsatz  
25-65 mm

- + Macht aus Schnellbauschraubern in wenigen Sekunden Magazinschrauber
- + Für gegurtete Schrauben von 25 bis 55 mm
- + Passt auf alle Makita-Schnellbauschrauber
- + Werkzeuglose Montage
- + Leicht mit nur 400 g

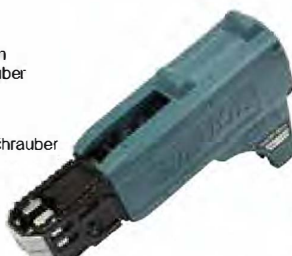

191L24-0 98,00 € 116,62 €

Bis zu 6 x mehr Schrauben setzen als mit einem herkömmlichen Trockenbauschrauber oder einem Akku-Schrauber.





### DFR551 Akku-Magazinschrauber

18V • 25-55 mm • 0-6.000 min

5.0 Ah 5.0 Ah



DFR551RTJ Ohne Ladegerät und Akkus. Im Karton.  
699,00 €  
831,81 €

DFR551Z  
419,00 €  
498,61 €

- + Magazinschrauber mit bürstenlosem Motor und einstellbarer Eintritttiefe
- + Mit aktiviertem Push-Drive-Modus startet die Maschine automatisch durch eine Druckausübung auf den Schraubvorsatz
- + Dadurch wird die Leerlaufzeit minimiert und verlängert die Akku-Laufzeit
- + Die lange Schraubenführung verhindert das Verkanten des Gurtes
- + Der Akku-Magazinschrauber ist für 25 bis 55 mm Schrauben geeignet

Schnellbauschrauben  
Schraubenlänge  
Leerlaufdrehzahl  
Gewicht

3,5 - 4,2 mm  
25-55 mm  
0 - 6 000 min<sup>1</sup>  
1,9 - 2,2 kg

Mitgeliefertes Zubehör im Detail  
Schnellladegerät DC18RC  
Akku BL1850B  
MAKPAC Gr. 3  
Tiefzieheteil f. MAKPAC  
Schraubvorsatz  
Flachrundkopfschraube M4x12ET  
EinhängebügelET

DFR551RTJ	DFR551Z		
1	-	85,00€	101,15€
2	-je	108,00€	128,52€
1	-	48,00€	57,12€
1	-	-	-
1	1	117,00€	139,23€
1	1	0,90€	1,07€
1	1	3,20€	3,81€



BL

XPT

### DFR550 Akku-Magazinschrauber

18V • 25-55 mm • 4.000 min

5.0 Ah 5.0 Ah



DFR550RTJ Ohne Ladegerät und Akkus. Im Karton.  
645,00 €  
767,55 €

DFR550Z  
280,00 €  
333,20 €

- + Akku-Magazinschrauber mit 18 V Antrieb für gegurte Schrauben
- + Die lange Schraubenführung verhindert das Verkanten des Gurtes
- + Der Akku-Magazinschrauber ist für 25 bis 55 mm Schrauben geeignet

Schnellbauschrauben  
Schraubenlänge  
Leerlaufdrehzahl  
Gewicht

4,0 mm  
25-55 mm  
4000 min<sup>1</sup>  
2,1 - 3,1 kg

Mitgeliefertes Zubehör im Detail  
Schnellladegerät DC18RC  
Akku BL1850B  
Kontaktschutzkappe LXT  
MAKPAC Gr. 3  
Tiefzieheteil  
Schraubvorsatz 5mm-157  
EinhängebügelET  
PH Bit 2x157 5mm

DFR550RTJ	DFR550Z		
1	-	85,00€	101,15€
2	-je	108,00€	128,52€
1	-	1,10€	1,31€
1	-	48,00€	57,12€
1	-	11,40€	13,57€
1	1	167,00€	198,73€
1	1	4,00€	4,76€
1	1	33,20€	39,51€



### DFR750 Akku-Magazinschrauber

18V • 45-75 mm • 4.000 min

5.0 Ah 5.0 Ah



DFR750RTE Ohne Ladegerät und Akkus. Im Karton.  
679,00 €  
808,01 €

DFR750Z  
292,00 €  
347,48 €

- + Akku-Magazinschrauber mit 18 V Antrieb für gegurte Schrauben
- + Die lange Schraubenführung verhindert das Verkanten des Gurtes
- + Der Akku-Magazinschrauber ist für 45 bis 75 mm Schrauben geeignet

Schraubenlänge  
Leerlaufdrehzahl  
Gewicht

45-75 mm  
4000 min<sup>1</sup>  
141352-1  
195584-2  
197280-8  
450128-8  
281217-6  
P-67804

Mitgeliefertes Zubehör im Detail  
Transportkoffer  
Schnellladegerät DC18RC  
Akku BL1850B  
Kontaktschutzkappe LXT  
EinhängebügelET  
PH Bit 2x177 5mm

DFR750RTE	DFR750Z		
1	-	46,00€	54,74€
1	-	85,00€	101,15€
2	-je	108,00€	128,52€
1	-	1,10€	1,31€
1	1	4,00€	4,76€
1	1	38,00€	45,22€



### DSD180 Akku-Trockenbausäge

18V • 15 mm • 0-6.000 min

Ohne Ladegerät und Akkus. Im Karton.  
226,00 €  
268,94 €

DSD180Z

- + Ein benutzerfreundliches Gerät zum Schneiden von Öffnungen in Trockenbaustoffen für das Anbringen von Leuchtmitteln oder Klimakanälen
- + Dies ist ein handliches Gerät für Bau- und Renovierungsvorhaben
- + Einstellbare Schnittleistung von 1 bis zu 15 mm
- + Inklusive einer leistungsfähigen Staubabsaugung, insbesondere in Verbindung mit einem Staubsauger

Hubzahl  
Max. Schnittleistung Holz 90°  
Hubhöhe  
Max. Schnittleistung Gipskarton  
Saugschlauchanschluss  
Ø innen/außen  
Gewicht

Mitgeliefertes Zubehör im Detail  
Gleitschuh Kunststoff  
Sägeblattabdeckung  
6-kant-Stiftschlüssel  
Trockenbausägeblatt Gipskarton

DSD180Z		
1	5,40€	6,43€
1	2,70€	3,21€
1	1,70€	2,02€
1	29,20€	34,75€



#### B-49703 | B-49703-10 Trockenbausägeblatt Gipskarton



- + Die Trockenbausägeblätter sind für Ausschnitte in Gipskarton und passen auf die Makita Akku-Trockenbausägen.
- + Die Sägeblätter verfügen über eine Skala, mit derer Hilfe kann die Eintauchtiefe millimetergenau eingestellt werden

2 St. B-49703 29,20 € 34,75 €  
10 St. B-49703-10 91,00 € 108,29 €

#### B-49719 | B-49719-10 Trockenbausägeblatt Holz



- + Die Trockenbausägeblätter sind für Ausschnitte in Holz und passen auf die Makita Akku-Trockenbausägen.
- + Die Sägeblätter verfügen über eine Skala, mit derer Hilfe kann die Eintauchtiefe millimetergenau eingestellt werden.

2 St. B-49719 33,20 € 39,51 €  
10 St. B-49719-10 118,00 € 140,42 €



**DCO180** Akku-Rotationsschneider  
18V • 30.000 min<sup>-1</sup> • 3,18 mm

Ohne Ladegerät und Akkus. Im Karton.

**DCO180Z**  
136,00 €  
161,84 €

+ Der leichte und handliche Akku-Rotationsschneider mit 18 V dient zum schnellen Erstellen von Ausschnitten in Gipskarton oder Spanplatten für z. B. Elektroinstallation, zum Nacharbeiten oder Anpassen

Saugschlauchanschluss	25/31 mm	763675-3
Werkzeugaufnahme	3,18 mm	763677-9
Leerlaufdrehzahl	30 000 min <sup>-1</sup>	
Gewicht	1,5 - 1,8 kg	

**Mitgeliefertes Zubehör im Detail**

Spannmutter	ET	1	4,00€	4,76€
Spannzange	1/8"	1	10,80€	12,85€

**DCO180Z**

	1	4,00€	4,76€
	1	10,80€	12,85€



**DCO181** Akku-Rotationsschneider  
18V • 32.000 min<sup>-1</sup> • 3,18 mm

Ohne Ladegerät und Akkus. Im Karton.

**DCO181Z**  
211,00 €  
251,09 €

**AWS**

+ Der leichte und handliche Akku-Rotationsschneider mit 18 V dient zum schnellen Erstellen von Ausschnitten für z. B. Elektroinstallation, zum Nacharbeiten oder Anpassen  
+ Der bürstenlose Motor sorgt für effizienten Umgang mit der Energie und damit für längere Akku-Laufzeiten

Leerlaufdrehzahl	32 000 min <sup>-1</sup>	
AWS-Schnittstelle	193449-2	✓
Werkzeugaufnahme	3,18 mm	763258-9
Saugschlauchanschluss	17/22 mm	781037-3
Ø innen/außen		
Gewicht	1,4 - 1,7 kg	

**Mitgeliefertes Zubehör im Detail**

Absaugstutzen		1	8,90€	10,59€
Spannmutter	ET	1	5,40€	6,43€
Spannzange	1/8"	1	10,80€	12,85€
Einmalschlüssel	SW17	1	1,70€	2,02€
Schneidebit	1/8"	2		

**DCO181Z**

	1	8,90€	10,59€
	1	5,40€	6,43€
	1	10,80€	12,85€
	1	1,70€	2,02€
	2		



**DSL800** Akku-Langhalsschleifer  
18V • 225 mm • 1.000-1.800 min<sup>-1</sup>

Inkl. AWS Funk-Adapter WUT01. Ohne Ladegerät und Akkus. Im Karton.

**DSL800ZX**  
806,00 €  
959,14 €

AWS Funk-Adapter WUT01 separat erhältlich. Ohne Ladegerät und Akkus. Im Karton.

**DSL800ZU**  
623,00 €  
741,37 €

**AWS**

+ Dank des Makita Auto-start Wireless Systems (AWS) kommuniziert der Akku-Langhalsschleifer per Bluetooth® direkt mit dem gekoppelten AWS-fähigen Staubsauger und startet ihn automatisch beim Anlaufen der Maschine  
+ Für besonders randnahes Arbeiten lässt sich die vordere Staubschuttbürste abnehmen  
+ Der stufenlos teleskopierbare Schaft (1.100 bis 1.520 mm) ermöglicht eine bequeme Arbeitshaltung

AWS Funk-Adapter inklusive	199773-1	✓
Saugschlauchanschluss	36/39 mm	195638-5
Ø innen/außen		
Durchmesser Schleifscheibe	225 mm	198900-7
Leerlaufdrehzahl	1000 - 1800 min <sup>-1</sup>	199940-8
Durchmesser Schleifteller	210 mm	783217-7
Gewicht	4,5 - 5,7 kg	835B53-0 B-68404

**Mitgeliefertes Zubehör im Detail**

AWS Funk-Adapter WUT02U	1	214,00€	254,66€
Transporttasche	1	58,00€	69,02€
AWS Funk-Adapter WUT01	1	60,00€	71,40€
Schleifteller 210 mm	1	69,00€	82,11€
6-kant-Stiftschlüssel	1	1,10€	1,31€
Tiefziehteil	1	11,40€	13,57€
Schleifpapier	1	27,40€	32,61€

**DSL800ZX DSL800ZU**

	1	214,00€	254,66€
	1	58,00€	69,02€
	1	60,00€	71,40€
	1	69,00€	82,11€
	1	1,10€	1,31€
	1	11,40€	13,57€
	1	27,40€	32,61€



**Zubehör für DSL800**

Art-Nr.	Bezeichnung.	Spezifik. Länge / Ø / Körnung	Art-Nr.	Preis ohne MwSt.	Preis inkl. MwSt.
1	Griffverlängerungs-Set	2.100 mm	199937-7	193,00 €	229,67 €
	Schleifteller superweich	210 mm	199939-3	58,00 €	69,02 €
2	Schleifteller weich	210 mm	199940-8	69,00 €	82,11 €
	Schleifteller hart	220 mm	199938-5	69,00 €	82,11 €
	Schleifpapier 225 mm	K320	B-68426	27,40 €	32,61 €
	Schleifpapier 225 mm	K220	E-02381	27,40 €	32,61 €
	Schleifpapier 225 mm	K180	B-68410	27,40 €	32,61 €
3	Schleifpapier 225 mm	K150	E-02375	27,40 €	32,61 €
	Schleifpapier 225 mm	K120	B-68404	27,40 €	32,61 €
	Schleifpapier 225 mm	K80	B-68395	31,60 €	37,60 €
	Schleifpapier 225 mm	K40	B-68389	34,40 €	40,94 €

Schleifpapier jeweils 25 Blatt pro Packung









### DSC163 Akku-Moniereisenschneider

18V • 3-16 mm

Ohne Akkus u. Ladeg. Im Transportkoffer.



DSC163ZK

2.511,00 €

2.988,09 €



- + Ideal zum Kürzen von Moniereisen bis 16 mm Durchmesser in nur 2,8 Sekunden
- + Die Schneidbacken sind beidseitig einsetzbar für doppelte Haltbarkeit, zudem ist der Schneidkopf um 360° drehbar
- + Eine integrierte LED beleuchtet den Arbeitsbereich

Schnittgeschwindigkeit	2,8 s	<b>Mitgeliefertes Zubehör im Detail</b>	
Schnittleistung 600 N/mm <sup>2</sup>	16 mm	783204-6	6-kant-Stiftschlüssel
Schnittleistung 400 N/mm <sup>2</sup>	16 mm	SC00000103	6-kant-Stiftschlüssel
Gewicht	6,8 - 6,9 kg	SC00000104	6-kant-Stiftschlüssel
		SC00000106	Hydrauliköl
		SC00000107	Maulschlüssel SW 17-14
		SC09002470	Schneidbacken
		SC09009190	Transportkoffer

#### DSC163ZK

1	2,70€	3,21€
1	1,60€	1,90€
1	1,60€	1,90€
1	14,80€	17,61€
1	8,40€	10,00€
1	257,00€	305,83€
1	244,00€	290,36€



### DSC251 Akku-Moniereisenschneider

18V • 10-25 mm • 2.200 min

Ohne Ladegerät und Akkus. Im Karton.



DSC251ZK

1.289,00 €

1.533,91 €



- + Zum Schneiden von Moniereisenstangen und Bewehrungsstäben bis max. Ø 25 mm
- + Randnahes Kantenschneiden (3,5 mm)
- + Mit robustem Anschlag zum einfachen Führen der Maschine
- + Mit Anschluss für einen Staubsack
- + Seitengriff für zusätzlichen Komfort
- + Mit automatischer Drehzahlregulierung durch die ADT-Technologie
- + NEU: Sägeblatt mit separatem Aufnahmeansatz

Schnittleistung 600 N/mm <sup>2</sup>	25 mm	<b>Mitgeliefertes Zubehör im Detail</b>	
Leerlaufdrehzahl	2200 min <sup>-1</sup>	153489-2	Seitengriff 36
Gewicht	3,9 - 4,0 kg		Stiftschlüssel M5 lang
			HM-Sägeblatt 110x34 mm, 24 Z
		SC09009190	Transportkoffer

#### DSC251ZK

1	5,40€	6,43€
1		*
1		*
1	244,00€	290,36€



### DUT130 Akku-Rührgerät

18V • 165 mm • M12/M14

Ohne Ladegerät und Akkus. Im Karton.

DUT130Z

314,00 €

373,66 €



- + Das Makita Akku-Rührgerät DUT130Z wird von einem 18 V Li-Ion Akku angetrieben und bietet maximale Flexibilität durch kabelloses Arbeiten
- + Der installierte Spritzschutz schützt effektiv sowohl den Anwender, als auch die Maschine
- + Ein zusätzliches Akku-Schutzgehäuse schützt den Akku vor Schmutz und Spritzwasser

Max. Rührkorbdurchmesser	165 mm	<b>Mitgeliefertes Zubehör im Detail</b>	
Leerlaufdrehzahl 0 - 350 / 0 - 1300 min <sup>-1</sup>		168884-3	Schatt für Rührscheibe
Spindelgewinde	1/2" / M14	265220-5	Sechskantschraube M8x18
Gewicht	2,5 - 2,8 kg	326649-1	Adapter
		458814-5	Spritzschutz
		781006-4	Einmaulschlüssel SW 13
		781043-8	Einmaulschlüssel SW22
		A-43692	Rührscheibe
		781010-3	Einmaulschlüssel SW19

#### DUT130Z

1	23,20€	27,61€
1	5,40€	6,43€
1	10,10€	12,02€
1	9,10€	10,83€
1	3,50€	4,17€
1	5,40€	6,43€
1	13,90€	16,54€
2je	2,40€	2,86€



### DUT131 Akku-Rührgerät

18V • 165 mm • 1,5-13 mm

Ohne Ladegerät und Akkus. Im Karton.

DUT131Z

299,00 €

355,81 €



- + Das Makita Akku-Rührgerät DUT131 wird von einem 18 V Li-Ion Akku angetrieben und bietet maximale Flexibilität durch kabelloses Arbeiten
- + Der installierte Spritzschutz schützt effektiv sowohl den Anwender, als auch die Maschine
- + Ein zusätzliches Akku-Schutzgehäuse schützt den Akku vor Schmutz und Spritzwasser

Bohrfutterspannweite	1,5-13 mm	<b>Mitgeliefertes Zubehör im Detail</b>	
Leerlaufdrehzahl 0 - 350 / 0 - 1300 min <sup>-1</sup>		140G50-6	Seitengriff komplett
Gewicht	2,7 - 3,0 kg	458814-5	Spritzschutz
		763448-4	Bohrfutterschlüssel
		831253-8	Transporttasche

#### DUT131Z

1	13,50€	16,07€
1	9,10€	10,83€
1	2,40€	2,86€
1	16,10€	19,16€





## DHG181Z Akku-Heißluftgebläse

18V • 120-200 l/min • 550°C

Ohne Ladegerät und Akkus. Im Transportkoffer



DHG181Z K  
182,00 €  
216,58 €



- + Stufenlos einstellbare Temperatur über Stellrad an der Maschinenrückseite, auch komplett ausschaltbar
- + Zweistufige Luftfördermenge
- + Schneller und einfacher Wechsel der Düsen durch ein Schnellwechselsystem
- + Auf Dauerbetrieb arretierbar
- + Leuchtarke LED mit Vor- und Nachglimmfunktion

Temperaturbereich	150-550 °C	Mitgeliefertes Zubehör im Detail
Luftfördermenge	120 - 200 l/min	PR00000028 Glasschutzdüse
Gewicht	0,99 - 1,3 kg	PR00000029 Breitschlitzdüse
		PR00000030 Reflektordüse
		PR00000031 Reduzierhülse
		PR00000040 Transportkoffer

DHG181ZK		
1	5,90€	7,02€
1	5,90€	7,02€
1	7,20€	8,57€
1	5,90€	7,02€
1	36,90€	43,91€

## Optionales Zubehör für Heißluftgebläse

Abb.	Bezeichnung_	Art.-Nr.	Preis ohne MwSt.	Preis inkl. MwSt.
0	Glasschutzdüse	PR00000028	5,90 €	7,02 €
1	Breitschlitzdüse	PR00000029	5,90 €	7,02 €
2	Reflektordüse	PR00000030	7,20 €	8,57 €
3	Reduzierhülse	PR00000031	5,90 €	7,02 €
4	Schweißdüse	PR00000032	13,50 €	16,07 €
5	Schweißdüse	PR00000034	5,90 €	7,02 €
6	Reflektor-Löttdüse	PR00000033	16,10 €	19,16 €
7	Andruckrolle	PR00000035	10,10 €	12,02 €
8	Schweißschuh	PR00000039	7,00 €	8,33 €
9	Spachtel	PR00000040	10,10 €	12,02 €
10	Farbschaber-Set	PR00000041	8,00 €	9,52 €
11	Farbschaber	PR00000042	7,00 €	8,33 €
12	Kunststoffschweißdraht ABS	PR00000036	10,10 €	12,02 €
13	Kunststoffschweißdraht HDPE	PR00000037	8,80 €	10,47 €
14	Kunststoffschweißdraht PP	PR00000038	8,80 €	10,47 €
15	Transportkoffer	PR00000123	28,00 €	33,32 €



## DCC500 Akku-Diamantschneider

18V • 40 mm • 8.800 min

Ohne Ladegerät und Akkus. Im Karton

DCC500 Z  
220,00 €  
261,80 €



AWS

- + Eine 125 mm Diamantscheibe ermöglicht eine Schnitttiefe bis 40 mm
- + Der um 360° drehbare Absaugstutzen erleichtert die Absaugung über den mitgelieferten Staubsack oder über einen Staubsauger, AWS-Schnittstelle verfügbar
- + Mit optionalem Adapter auf Führungsschiene aufsetzbar
- + Kann für Nassschnitte um ein Druck- und Fallwassersset erweitert werden

Max. Schnittleistung 45°	27 mm	Mitgeliefertes Zubehör im Detail
Max. Schnittleistung 90°	40 mm	126738-0 Staubsack komplett
Leerlaufdrehzahl	8 800 min <sup>-1</sup>	783217-7 6-kant-Stiftschlüssel
Bohrung	20 mm	
AWS-Schnittstelle	<input checked="" type="checkbox"/>	
Gewicht	2,5 - 3,0 kg	

DCC500Z		
1	7,40€	8,81€
1	1,10€	1,31€

ADT



XPT

## Zubehör für DCC500



### 191X01-4 Druck- und Fallwassersset

- + Wasserversorgung durch mitgelieferten Vorratsbehälter oder über eine vorhandene Wasserleitung
- + Der Wasserzufluss findet in der Schutzhaube statt und mindert ein übermäßiges Spritzen
- + Einstellbare Durchflussmenge
- + Schnelle Montage mit nur einer Schraube



Bild	Bezeichnung_	Länge	Art.-Nr.	Preis ohne MwSt.	Preis inkl. MwSt.
1	Druck- und Fallwassersset		191X01-4	48,00 €	57,12 €
2	Führungsschienenadapter		198673-2	23,20 €	27,61 €
3	Führungsschiene	1,0 m	199140-0	58,00 €	69,02 €
4	Führungsschiene	1,4 m	194368-5	104,00 €	123,76 €



# Professionelle Reinigung mit Makita

Das wachsende Sortiment an Makita Akku-Staubsaugern bietet verlässliche Unterstützung bei der täglichen Arbeit im Bereich Staubmanagement sowie im Einsatz zur professionellen Reinigung.

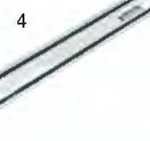
Die Akku-Produkte überzeugen durch ihre effiziente Leistung bei einem geringen Geräuschpegel und ohne störendes Kabel für mehr Benutzerkomfort. Innovationen, wie selbstreinigende Filter oder Roboterleittechnik, erleichtern die Arbeit und steigern die Produktivität. Das umfassende Sortiment an Makita Originalzubehör bildet eine perfekte Ergänzung und ermöglicht den Einsatz in zahlreichen Anwendungsgebieten.

Das passende Zubehör finden Sie auf Seite 95.



## DVC150L Akku-Staubsauger

2x18V • 15 l • Nass/Trocken • L • Hybrid

Ohne Ladegerät und Akkus. Im Karton

DVC150LZ

651,00 €

774,69 €



- + Ein solider Staubsauger für Nass- und Trockenbetrieb, ideal für Reinigungsarbeiten und Fremdabsaugung bei Maschinen
- + Der Staubsauger verfügt über einen großflächigen An- und Ausschalter und ist für Stäube mit MAK Werten > 1 mg/m<sup>3</sup> und Staubklasse L nach Euronorm geeignet
- + Inklusive Aufsätzen und Schlauch zur Staubabsaugung

Laufzeit 18 V / 5,0 Ah	65 min	Mitgeliefertes	Zubehör im Detail
Schlauchlänge	2,5 m	122512-4	Bodendüse
Schlauchdurchmesser	28 / 38 mm	140248-3	Textilfilter
Reinigungs-Kit	✓	192562-3	Handrohr gebogen
Kapazität Flüssigkeiten	12 l	192563-1	Saugrohr gerade
Staubklasse	L	195432-5	Entsorgungssack
Behältervolumen Staub max.	15 l	195434-1	Saugschlauch 38mm 2,5m antist.
Max. Unterdruck	90 / 240 mbar	410306-2	Fugendüse
Abscheidegrad	99,75 %	455732-8	Zubehörbox ET
Luftvolumen	2,1 / 3,6 m <sup>3</sup> /min	661914-4	Anschlussleitung 230V 5,5mET
Gewicht	8,9 - 9,6 kg		

DVC150LZ	
1	26,10€ 31,06€
1	17,30€ 20,59€
1	24,90€ 29,63€
1	22,00€ 26,18€
1	8,90€ 10,59€
1	87,00€ 103,53€
1	5,80€ 6,90€
1	15,00€ 17,85€
1	11,80€ 14,04€

## DVC155L Akku-Staubsauger

2x18V • 15 l • Nass/Trocken • L

Ohne Ladegerät und Akkus. Im Karton

DVC155LZX2

457,00 €

543,83 €



- + Ein sehr leiser Staubsauger für Nass- und Trockenbetrieb, ideal für Reinigungsarbeiten und Fremdabsaugung bei Maschinen
- + Der Staubsauger verfügt über einen bürstenlosen Motor sowie einen großflächigen An- und Ausschalter
- + Stäube mit MAK Werten > 1 mg/m<sup>3</sup> und Staubklasse L nach Euronorm sind kein Problem für den DVC155L
- + Inklusive Aufsätzen und Schlauch zur Staubabsaugung

Laufzeit 18 V / 6,0 Ah	40 min	Mitgeliefertes	Zubehör im Detail
Schlauchlänge	1,7 m	127607-8	Zubehörbox
Schlauchdurchmesser	32 mm	140G19-0	Alu-Teleskoprohr
Max. Unterdruck	110 mbar	140G26-3	Schaltrohr gebogen kpl.
Reinigungs-Kit	✓	191G86-8	Bodendüse
Behältervolumen Staub max.	15 l	195432-5	Entsorgungssack
Kapazität Flüssigkeiten	12 l	198919-6	Fugendüse
Abscheidegrad	99,99 %	199493-7	Saugschlauch 32 mm
Staubklasse	L	451350-0	Stopper ET
Luftvolumen	2,1 m <sup>3</sup> /min		
Gewicht	7,2 - 7,9 kg		

DVC155LZX2	
1	18,30€ 21,78€
1	21,70€ 25,82€
1	13,40€ 15,95€
1	31,00€ 36,89€
1	8,90€ 10,59€
1	2,80€ 3,33€
1	24,20€ 28,80€
1	1,90€ 2,26€

## DVC157L Akku-Staubsauger

2x18V • 15 l • Trocken • L • AWS

Ohne Ladegerät und Akkus. Im Karton

DVC157LZX3

608,00 €

723,52 €



- + Ein geräuscharmer 2 x 18 V Akku-Staubsauger mit Auto-Start Wireless System (AWS)
- + Staubsauger und Maschine sind via Bluetooth verbunden und das Staubsaugen startet automatisch
- + Der Staubsauger verfügt zudem über einen HEPA-Filter, einen bürstenlosen Motor sowie einen großflächigen An- und Ausschalter
- + Staubklasse L nach Euronorm
- + Inklusive Aufsätze und Schlauch zur Staubabsaugung

Max. Unterdruck	110 mbar	Mitgeliefertes	Zubehör im Detail
Laufzeit 18 V / 6,0 Ah	100 min	127607-8	Zubehörbox
Schlauchdurchmesser	38 mm	140253-0	Vorfilter
Schlauchlänge	2,5 m	192562-3	Handrohr gebogen
Staubklasse	L	192563-1	Saugrohr gerade
Abscheidegrad	99,99 %	195432-5	Entsorgungssack
Behältervolumen Staub max.	15 l	195433-3	Saugschlauch 28mm 3,5m antist.
Luftvolumen	2,4 m <sup>3</sup> /min	195434-1	Saugschlauch 38mm 2,5m antist.
Gewicht	8,0 - 8,6 kg	197166-6	Filterelement HEPA
		199455-5	Bodendüse
		410306-2	Fugendüse
		417765-1	WKZ-Muffe 22
		423398-2	FeuchtfILTER
		424379-9	WKZ-Muffe 24
		451350-0	Stopper ET

DVC157LZX3	
1	18,30€ 21,78€
1	14,80€ 17,61€
1	24,90€ 29,63€
1	22,00€ 26,18€
1	8,90€ 10,59€
1	80,00€ 95,20€
1	87,00€ 103,53€
1	80,00€ 95,20€
1	32,30€ 38,44€
1	5,80€ 6,90€
1	2,80€ 3,33€
1	11,80€ 14,04€
1	2,80€ 3,33€
1	1,90€ 2,26€

**DCL181F** Akku-Staubsauger  
18V • 53 mbar • 0,65 l

Ohne Ladegerät und Akkus. Im Karton.

**DCL181FZW**  
62,00 €  
73,78 €



+ Dieser geräuscharme Staubsauger mit hoher Saugleistung, 18 V Akku-Antrieb und 2-Gang-Getriebe ist ideal für die Beseitigung von Schmutz und Staub von Polstermöbeln, Treppentritten oder in der Werkstatt

Luftvolumen		1,4 m³/min	Mitgeliefertes Zubehör im Detail
Behältervolumen Staub max.	0,65 l	123486-2	Bodendüse
Max. Unterdruck	42 mbar	198753-4	Filtersack permanent
Laufzeit 18 V / 5,0 Ah	33 min	416041-0	Fugendüse
Gewicht	1,2 - 1,4 kg	451242-3	Halter
		451424-7	Verlängerungsrohr

Luftvolumen		1,4 m³/min	Mitgeliefertes Zubehör im Detail
Behältervolumen Staub max.	0,65 l	123486-2	Bodendüse
Max. Unterdruck	42 mbar	198753-4	Filtersack permanent
Laufzeit 18 V / 5,0 Ah	33 min	416041-0	Fugendüse
Gewicht	1,2 - 1,4 kg	451242-3	Halter
		451424-7	Verlängerungsrohr

Luftvolumen		1,4 m³/min	Mitgeliefertes Zubehör im Detail
Behältervolumen Staub max.	0,65 l	123486-2	Bodendüse
Max. Unterdruck	42 mbar	198753-4	Filtersack permanent
Laufzeit 18 V / 5,0 Ah	33 min	416041-0	Fugendüse
Gewicht	1,2 - 1,4 kg	451242-3	Halter
		451424-7	Verlängerungsrohr

**DCL182A** Akku-Staubsauger  
18V • 54 mbar • 0,5 l

Ohne Ladegerät und Akkus. Im Karton.

**DCL182ZB**  
79,00 €  
94,01 €



+ Dieser geräuscharme Staubsauger mit hoher Saugleistung, 18 V Akku-Antrieb und zwei Leistungsstufen ist ideal für die Beseitigung von Schmutz und Staub von Polstermöbeln, Treppentritten oder in der Werkstatt

Luftvolumen		1,4 m³/min	Mitgeliefertes Zubehör im Detail
Laufzeit 18 V / 6,0 Ah	39 min	123486-2	Bodendüse
Laufzeit 18 V / 5,0 Ah	33 / 66 min		Bodendüse
Behältervolumen Staub max.	0,50 l	194566-1	Papierfilter
Max. Unterdruck	40 mbar	451243-1	Fugendüse
Gewicht	1,3 kg	451244-9	Verlängerungsrohr
		451245-7	Halter

Luftvolumen		1,4 m³/min	Mitgeliefertes Zubehör im Detail
Laufzeit 18 V / 6,0 Ah	39 min	123486-2	Bodendüse
Laufzeit 18 V / 5,0 Ah	33 / 66 min		Bodendüse
Behältervolumen Staub max.	0,50 l	194566-1	Papierfilter
Max. Unterdruck	40 mbar	451243-1	Fugendüse
Gewicht	1,3 kg	451244-9	Verlängerungsrohr
		451245-7	Halter

Luftvolumen		1,4 m³/min	Mitgeliefertes Zubehör im Detail
Laufzeit 18 V / 6,0 Ah	39 min	123486-2	Bodendüse
Laufzeit 18 V / 5,0 Ah	33 / 66 min		Bodendüse
Behältervolumen Staub max.	0,50 l	194566-1	Papierfilter
Max. Unterdruck	40 mbar	451243-1	Fugendüse
Gewicht	1,3 kg	451244-9	Verlängerungsrohr
		451245-7	Halter

**Zyklon-Abscheidervorsatz**  
191D75-5 | 191D73-9



- + Nimmt bis zu 90% der Staubpartikel auf, um die volle Saugkraft länger zu erhalten
- + 400 ml größeres Gesamstaubvolumen
- + Gewicht nur 350 g
- + Einfach auf das Saugrohr stecken
- + Leicht zu entleeren
- + 191D75-5 Passend für: alle DCL Akku-Sauger ausser DCL280 und DCL281
- + 191D73-9 Passend für: DCL280 und DCL281

191D75-5	41,00 €	48,79 €
191D73-9	41,00 €	48,79 €

**Wandhalter**  
199971-7 | 8,30 € | 9,88 €



+ Für alle DCL- und CL-Handstaubsauger

199971-7	8,30 €	9,88 €
----------	--------	--------

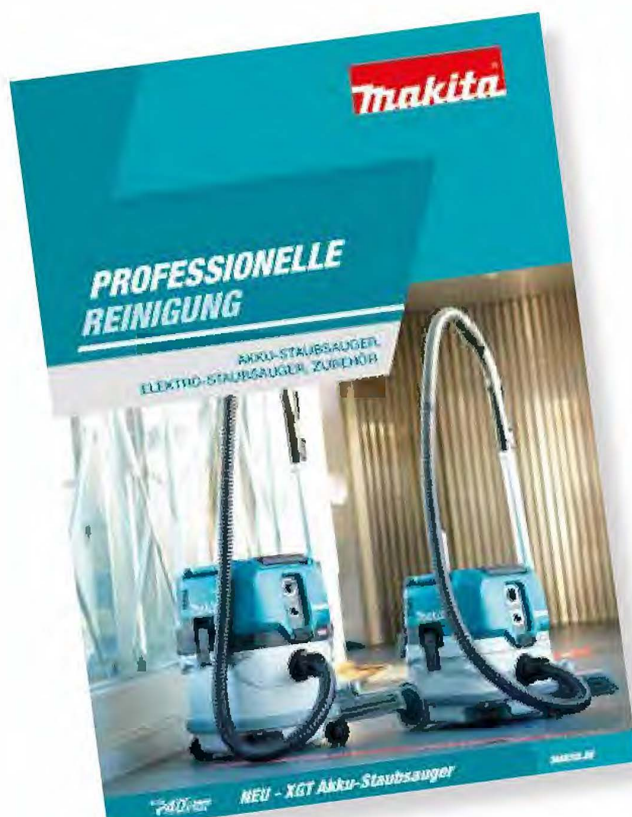

Sie suchen das passende Reinigungsgeräte für private Anwendungen oder für gewerblichen sowie industriellen Einsatz? Makita bietet Ihnen das passende Sortiment an Saugern. Weitere Informationen finden Sie in unserem Spezialprospekt Professionelle Reinigung.







- + Ein praktischer Bodenstaubsauger mit 2x18 V-Akku-Antrieb
- + Eine Bürste mit zuschaltbarer Rotationsbewegung ermöglicht eine gründliche Reinigung von Teppich- und Hartböden
- + Ein Saugschlauch mit einer Aufnahme für verschiedene Düsen und Bürsten ist ebenfalls integriert
- + Die Saugleistung ist in 3 Stufen wählbar
- + Der Korpus ist von 90° bis 0° in vier Stufen neigbar

Max. Unterdruck	120 mbar
Luftvolumen	1,9 m³/min
Behältervolumen max.	5 l
Laufzeit 18 V / 6,0 Ah	30 / 60 / 120 min
Gewicht	8,3 - 9,0 kg

**Mitgeliefertes Zubehör im Detail**

Rohr kpl. ET	1	13,80€	16,42€
Fugendüse	1	7,00€	8,33€
Universal-Bürstendose Rund	1	8,30€	9,88€
Hauptbürste ET	1	36,30€	43,20€
Filterelement HEPA	1	15,50€	18,45€

**DVC560Z**

Rohr kpl. ET	1	13,80€	16,42€
Fugendüse	1	7,00€	8,33€
Universal-Bürstendose Rund	1	8,30€	9,88€
Hauptbürste ET	1	36,30€	43,20€
Filterelement HEPA	1	15,50€	18,45€



Passendes Zubehör für den Akku-Bodenstaubsauger DVC560

**Saugschlauch 28 mm**

**Polierbürste 38 mm**  
 101055-0  
 103018-0  
 103020-0  
 103021-0  
 Länge: 330 mm

**ECR-Bürste mit Drehkopf**  
 101108-4  
 103022-4  
 Länge: 330 mm

**Polierbürste 38 mm**  
 103030-0  
 Länge: 330 mm

**Einheitsdüse 38 mm**  
 100000-1  
 100001-2  
 100002-0  
 Länge: 130 mm

**Einheitsdüse 38 mm mit schrägem EC-Rotor**  
 100003-0  
 Länge: 130 mm

**Wanddüse 38 mm**  
 Z.B. für Fliesen  
 100004-4  
 Länge: 130 mm

**Polierbürste 38 mm**  
 410001-0  
 401002-7  
 401003-1  
 410004-0  
 Länge: 415 mm

**ECR-Bürste 38 mm**  
 100005-0  
 Länge: 415 mm

**ECR-Bürste 38 mm**  
 100006-2  
 3/4-Jahr-Garantie  
 Lüftungsgeschwindigkeit: 40%



**Staubtanksack**  
 10 Stück  
 191190-3

**HEPA Filterelement**  
 101000-0

**Wanddüse**  
 101001-0



### DCL501 Akku-Staubsauger

18V • 100 mbar • 0,25 l



- + Ein kompakter Akku-Staubsauger mit einem HEPA-Filter und starker Saugleistung
- + Dieser Staubsauger mit 18 V und bürstenlosem Motor ist für eine ideale Arbeitshaltung mit einem Teleskop-saugrohr ausgestattet

Luftvolumen	1,3 m³/min
Reinigungs-Kit	✓ 166124-3
Schulterriemen	✓ SH00000031
Schlauchlänge	1,1 m
Laufzeit 18 V / 6,0 Ah	35 / 77 min
Laufzeit 18 V / 5,0 Ah	29 / 64 min
Max. Unterdruck	66 mbar
Behältervolumen Staub max.	0,25 L
Abscheidegrad	99,97 %
Gewicht	3,1 - 3,4 kg

Mitgeliefertes Zubehör im Detail	
Tragegurt	1
Staubbehälter	1
Reinigungsbürste	1
Handgriff mit Schlauch	1
Fugendüse	1
Bodendüse	1
Teleskoprohr	1

DCL501Z	
1	5,40€ 6,43€
1	17,80€ 21,18€
1	27,00€ 32,13€
1	89,00€ 105,91€
1	11,90€ 14,16€
1	29,20€ 34,75€
1	74,00€ 88,06€

Ohne Ladegerät und Akkus. Im Karton.

DCL501Z  
421,00 €  
500,99 €

### DVC350 Akku-Staubsauger

18V • 60 mbar • 3 l



- + Ein 18 V Akku-Staubsauger ausgestattet mit einem Tragegriff für den komfortablen Transport
- + Zwei Saugstufen und ein großer 3 l Staubsack
- + Nicht geeignet für Betonstaub

Behältervolumen Staub max.	3 L
Laufzeit 18 V / 5,0 Ah	21 / 43 min
Laufzeit 18 V / 6,0 Ah	26 / 50 min
Max. Unterdruck	60 mbar
Schlauchlänge	2,5 m
Schulterriemen	✓ 417765-1
Luftvolumen	1,4 m³/min
Gewicht	2,2 - 2,4 kg

Mitgeliefertes Zubehör im Detail	
Staubsaugkpl.	1
Absaugdüse	1
Saugschlauch 28mm 2,5m	1
Schultergurt	1
WKZ-Muffe 22	1
WKZ-Muffe 38	1

DVC350Z	
1	52,00€ 61,88€
1	11,40€ 13,57€
1	45,00€ 53,55€
1	7,50€ 8,93€
1	2,80€ 3,33€
1	8,00€ 9,52€

Ohne Ladegerät und Akkus. Im Karton.

DVC350Z  
257,00 €  
305,83 €

### DCL184 Akku-Staubsauger

18V • 54 mbar • 0,5 l



- + Mit 3 Saugstufen und als Gebläse einsetzbar
- + Sehr leiser Betrieb
- + Mit Schultergurt zum leichten Transport
- + Wahlweise einsetzbar mit Staubbeutel aus Papier 0,33 l oder Textil 0,5 l

Behältervolumen Staub max.	0,5 L
Max. Unterdruck	54 mbar
Laufzeit 18 V / 3,0 Ah	20 / 30 / 80 min
Luftvolumen	1,4 m³/min
Gewicht	1,8 - 2,2 kg

Mitgeliefertes Zubehör im Detail	
Bürstendüse 360°	1
Polsterdüse	1
Gebläsedüse	1
Schultergurt	1
Papierfilter	1
Gummi-Fugendüse	1
Vliesdüse	1

DCL184Z	
1	4,00€ 4,76€
1	5,90€ 7,02€
1	8,00€ 9,52€
1	4,50€ 5,36€
1	3,90€ 4,64€
1	10,10€ 12,02€
1	2,90€ 3,45€

Ohne Ladegerät und Akkus. Im Karton.

DCL184Z  
139,00 €  
165,41 €

### DVC750L Akku-Staubsauger

18V • 7,5 l • nass/trocken • L



- + Ein 18 V Akku-Staubsauger mit einem HEPA-Filter und bürstenlosem Motor für eine kleine Arbeitsstättenreinigung oder zur Verwendung mit einer Maschine
- + Der Staubsauger hat zwei Saugstufen und eignet sich für den Nass- sowie Trockenbetrieb
- + Mit 7,5 Liter Tank (Trockenbetrieb)

Schlauchlänge	0,5 - 2 m
Laufzeit 18 V / 6,0 Ah	35 / 70 min
Laufzeit 18 V / 5,0 Ah	30 / 60 min
Washbarer PET-Filter	✓ 191M39-3
Schlauchdurchmesser	28 mm
Kapazität Flüssigkeiten	4,5 L
Staubklasse	L
Max. Unterdruck	67 mbar
Behältervolumen Staub max.	7,5 L
Abscheidegrad	99,75 %
Gewicht	4,3 - 4,6 kg

Mitgeliefertes Zubehör im Detail	
Saugschlauch	1
Filterelement HEPA	1
Nassfilter	1
Schultergurt	1
Breitschlitzdüse	1
Fugendüse	1

DVC750LZX3	
1	10,10€ 12,02€
1	18,60€ 22,13€
1	14,10€ 16,78€
1	5,90€ 7,02€
1	4,80€ 5,71€
1	1,80€ 2,14€

Ohne Ladegerät und Akkus. Im Karton.

DVC750LZX3  
229,00 €  
272,51 €

BL

XPT





### DVC265 Akku-Rucksackstaubsauger

2x18V • 110 mbar • 2 l

Ohne Ladegerät und Akkus. Im Karton.

DVC265ZXU

374,00 €  
445,06 €



- + Ein 2 x 18 V starker Akku-Rucksackstaubsauger mit gepolsterten Gurten zur mobilen Staubabsaugung für Maschinen
- + Ausgestattet mit HEPA-Filter, mit zweistufiger Saugkräfteeinstellung und LED-Arbeitslicht
- + Mit dem Auto-Start Wireless System (AWS) lässt sich der Staubsauger drahtlos mit einer Maschine verbinden, der Sauger startet/stoppt automatisch

Luftvolumen	2 m³/min
Schlauchdurchmesser	28 mm
Laufzeit 18 V / 6,0 Ah	40 / 75 min
AWS Funk-Adapter inklusive	✓ 195545-2
Schlauchlänge	1,5 m
Laufzeit 18 V / 5,0 Ah	33 / 60 min
Max. Unterdruck	110 mbar
Waschbarer PET-Filter	✓ 417765-1
Abscheidegrad	99,75 %
Behältervolumen max.	2 l
Gewicht	3,9 - 4,5 kg

Mitgeliefertes Zubehör im Detail		
Schultergurt ET	1	33,10€ 39,39€
Schlauchklemme	1	3,00€ 3,57€
Adapter 38 mm	1	7,20€ 8,57€
Adapter 24 mm	1	5,30€ 6,31€
Adapter 22 mm	1	2,50€ 2,98€
AWS Funk-Adapter WUT01	1	60,00€ 71,40€
WKZ-Muffe 22	1	2,80€ 3,33€
WKZ-Muffe 38	1	8,00€ 9,52€
WKZ-Muffe 34	1	2,80€ 3,33€
Saugschlauch 28 mm	1	31,40€ 37,37€

DVC265ZXU		
1	33,10€	39,39€
1	3,00€	3,57€
1	7,20€	8,57€
1	5,30€	6,31€
1	2,50€	2,98€
1	60,00€	71,40€
1	2,80€	3,33€
1	8,00€	9,52€
1	2,80€	3,33€
1	31,40€	37,37€



### DVC261 Akku-Rucksackstaubsauger

2x18V • 110 mbar • 2 l

Ohne Ladegerät und Akkus. Im Karton.

DVC261ZX15

330,00 €  
392,70 €



- + Ein 2 x 18 V starker Akku-Rucksackstaubsauger mit komfortablen Gurten und teleskopierbarem Saugrohr, um mobiles Arbeiten leichter zu machen
- + Ausgestattet mit einem leistungsfähigem HEPA-Filter, 2 l Aufrucksack, dreistufiger Saugkräfteeinstellung und separatem LED-Arbeitslicht

Luftvolumen	2,0 m³/min
Schlauchlänge	1 m
Schlauchdurchmesser	28 mm
Reinigungs-Kit	✓ 127725-2
Max. Unterdruck	110 mbar
Laufzeit 18 V / 5,0 Ah	33 / 60 / 110 min
Laufzeit 18 V / 6,0 Ah	40 / 75 / 140 min
Behältervolumen max.	2 l
Leerlaufdrehzahl	3000 - 8500 min⁻¹
Abscheidegrad	99,75 %
Gewicht	3,8 - 4,5 kg

Mitgeliefertes Zubehör im Detail		
Bodendüse	1	31,60€ 37,60€
Schaffrohr gebogen	1	16,10€ 19,16€
Filterelement HEPA	1	9,10€ 10,83€
Alu-Teleskoprohr	1	21,70€ 25,82€
Saugschlauch	1	32,10€ 38,20€
Schultergurt ET	1	33,10€ 39,39€
Schlauchklemme	1	3,00€ 3,57€
Runddüse-Gummi	1	8,30€ 9,88€
Fugendüse	1	2,40€ 2,86€
Polsterdüse	1	7,70€ 9,16€

DVC261ZX15		
1	31,60€	37,60€
1	16,10€	19,16€
1	9,10€	10,83€
1	21,70€	25,82€
1	32,10€	38,20€
1	33,10€	39,39€
1	3,00€	3,57€
1	8,30€	9,88€
1	2,40€	2,86€
1	7,70€	9,16€



### DVC660 Akku-Rucksackstaubsauger

2x18V • 110 mbar • 6 l

Ohne Ladegerät und Akkus. Im Karton.

DVC660Z

371,00 €  
441,49 €



- + Akku-Rucksackstaubsauger mit bürstenlosem 2 x 18 V-Antrieb
- + Gerät wird mit gepolsterten Schultergurten bequem auf dem Rücken getragen
- + Das teleskopierbare Saugrohr ermöglicht immer die richtige Arbeitsposition
- + Eine Rüttelplatte am Staubbeutel sorgt durch die Bewegung des Anwenders für bessere Ausnutzung des Volumens

Luftvolumen	2,2 m³/min
Abscheidegrad	99,75 %
Behältervolumen max.	6 l
Laufzeit 18 V / 6,0 Ah	40 / 75 / 140 min
Schlauchlänge	1 m
Laufzeit 18 V / 5,0 Ah	33 / 60 / 110 min
Schlauchdurchmesser	32 mm
Max. Unterdruck	110 mbar
Reinigungs-Kit	✓
Waschbarer PET-Filter	✓
Gewicht	6,1 - 6,7 kg

Mitgeliefertes Zubehör im Detail		
Bodendüse	1	31,60€ 37,60€
Schaffrohr gebogen kpl.	1	13,40€ 15,95€
Alu-Teleskoprohr	1	21,70€ 25,82€
Schultergurt ET	1	29,90€ 35,58€
Schlauchklemme	1	3,00€ 3,57€
Filterelement HEPA	1	14,90€ 17,73€
Runddüse-Gummi	1	8,30€ 9,88€
Saugschlauch 32 mm 1,0 m	1	28,70€ 34,15€

DVC660Z		
1	31,60€	37,60€
1	13,40€	15,95€
1	21,70€	25,82€
1	29,90€	35,58€
1	3,00€	3,57€
1	14,90€	17,73€
1	8,30€	9,88€
1	28,70€	34,15€



### DVC665 Akku-Rucksackstaubsauger

2x18V • 110 mbar • 6 l

Ohne Ladegerät und Akkus. Im Karton.

DVC665ZU

409,00 €  
486,71 €



- + Akku-Rucksackstaubsauger mit bürstenlosem 2 x 18 V-Antrieb
- + Gerät wird mit gepolsterten Schultergurten bequem auf dem Rücken getragen
- + Mit dem Auto-Start Wireless System (AWS) lässt sich der Staubsauger drahtlos mit einer Maschine verbinden, der Sauger startet/stoppt automatisch

Luftvolumen	1,8 m³/min
Abscheidegrad	99,75 %
Max. Unterdruck	110 mbar
Behältervolumen max.	6 l
Schlauchdurchmesser	28 mm
Schlauchlänge	1,5 m
Laufzeit 18 V / 5,0 Ah	33 / 60 min
Waschbarer PET-Filter	✓
Laufzeit 18 V / 6,0 Ah	40 / 75 min
Gewicht	6,1 - 6,7 kg

Mitgeliefertes Zubehör im Detail		
Filterelement HEPA	1	14,90€ 17,73€
AWS Funk-Adapter WUT01	1	60,00€ 71,40€
WKZ-Muffe 22	1	2,80€ 3,33€

DVC665ZU		
1	14,90€	17,73€
1	60,00€	71,40€
1	2,80€	3,33€





## Zum Reinigen

mit veränderter Aufnahme Aufnahme 28 mm Aufnahme 38 mm Aufnahme 32 mm

<b>Model</b> VC001GL VC003GL VC008GL VC009GM VC007GL DVC160L DVC158L DVC167L		<b>Model</b> VC3230L VC1330L		<b>Model</b> VC006G DVC261 DVC265 DVC660 DVC665 DVC360	
--	---	------------------------------------	---	--	--

**Saugschlauch 32 mm mit vorderer Aufnahme**



1,0 m 195455-0  
1,7 m 195435-7

**Saugschlauch 28 mm**



1,0 m 143757-2  
1,5 m 192392-0  
2,5 m 195433-3

**Reinigungs-Set**

- Saugschlauch 38 mm 2,5 m
- Saugrohr gebogen
- Saugrohr gerade
- Bodendüse
- Fugendüse

195433-1



**Saugschlauch 38 mm**



2,5 m 195434-1

**Saugrohr gebogen** 192562-3

**Saugrohr gerade** 192563-1



**Scharfrohr mit Aufschiebsicherung ohne Aufnahme**

140026-3



**Scharfrohr mit Aufschiebsicherung mit Aufnahme**

127030-3

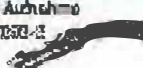

**Scharfrohr ohne Aufnahme**

458184-2



**Scharfrohr mit Aufnahme**

126756-8



**Adapter 22 mm**

195547-8



### 38 mm Aufnahmen

**Bodendüse**  
Bodendüse flach 195455-5

**Umschaltbodendüse**  
Boden- und Teppichdüse 198164-7

**Umschaltbodendüse Nass/böden** 195551-7

**Bodendüse trocken** 195549-4

**Bodendüse Nass**  
nur für Nasssauger 195550-5

**Fugendüse** 191657-0

**Fugendüse** 410305-2



**Zyklonabscheider-Vorsatz mit Aufschiebsicherung**

191073-9



**Zyklonabscheider-Vorsatz**

191075-5



**Saugrohr Alu**  
Länge: 405 mm

193844-4

**Saugrohrverlängerung Alu**  
Länge: 995 mm

193843-6

12 Böden mit 60 mm Aufnahme



**Teleskoprohr Aluminium mit Aufschiebsicherung**  
Länge: 630-942 mm

140319-0

**Verlängerungsrohr Kunststoff**  
Länge: 475 mm

459380-2

**Verlängerungsrohr Kunststoff**  
Länge: 340 mm für Zyklonabscheider-Vorsatz

191078-9



**Teleskoprohr Kunststoff**  
Länge: 600-850 mm

129554-2

**Verlängerungsrohr Kunststoff**  
Länge: 485 mm

461424-7  
461241-6  
461244-9

**Verlängerungsrohr Kunststoff**  
Länge: 320 mm für Zyklonabscheider-Set

191079-7



**28 mm Aufnahmen**

**Bodendüse**  
flach, schwenkbar 127032-9

**Umschaltbodendüse**  
schwenkbar 191680-8

**Umschaltbodendüse**  
Boden- und Teppichdüse 195320-3

**Bodendüse**  
schwenkbar 123485-4  
123489-2  
123496-8

**Trennscheibendüse**  
schwenkbar 195150-4  
195219-9



**Polierdüse**  
für Fußwege, Poliermöbel etc. 199033-1  
199041-2  
199030-9

**Polierdüse mit seitlichen Bürsten**  
Fürz. B. Fußmatten, Poliermöbel etc. 140605-0

**Wanddüse**  
Fürz. B. Fußmatten 499056-4

**Bürstendüse** 181480-1

**Fugendüse** 410041-0  
461240-7  
461243-1  
413560-0

**Fugendüse** 192015-5  
192090-0  
192082-6  
191065-8

**Fugendüse** 190439-3

**Länge: 160 mm**

**Länge: 330 mm**

**Länge: 415 mm**



**Bürstendüse dreierlei** 192562-4  
191067-4

**Fugendbürste** 198537-0

**Bürstendüse 390°** 140304-2

**Fugendüse Gummi** 400437-5

**Runddüse Gummi** 197901-2

**\* Böden können nicht direkt an Scharfrohren angebracht werden sondern müssen eine gerade Verbindung haben**



**Model**  
VC0012L  
VC0012M  
VC1310M



**Saugschlauch 32 mm**  
4 m P-84024



**Saugschlauch 32 mm**  
3,5 m P-81739



**Saugrohr gebogen (NOX)** P-70345

**Saugrohr-Set** ø35x350 mm 3 Stk. W197418350

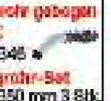

**Saugrohr-Set** ø35x320 mm 2 Stk. P-72942



**Bodendüse** Ø35x300 Nass/Trocken P-81739



**Bodendüse** Nass W14205 W000014205

**Fugendüse** ø35x200 mit oder mit P-81745 W20541

**W197418046**



**Bodendüse** Ø35x300 Nass/Trocken P-81739

**Fugendüse** ø35x200 W002c



**Reinigungs-Set**  
Bürsten-Set Büro P-75562





## DRC200 Akku-Saugroboter

18V • 2,5 l • 500 m



- + Ein Akku-Saugroboter, ideal für die Reinigung von Flächen zwischen 300 und 500m<sup>2</sup>
- + Timerfunktion, Arbeitsbereich kann definiert werden
- + Sensoren schützen das Gerät vor Stürzen
- + Abnehmbarer und waschbarer 2,5-Liter-Staubbehälter und waschbarer Filter
- + Inklusive Fernbedienung

Laufzeit 18V / 5.0 Ah x2	200 min	Mitgeliefertes Zubehör im Detail
Laufzeit 18V / 6.0 Ah x2	230 min	SH00000065 Seitenbürsten-Set
Behältervolumen Staub max	2,5 l	SH00000213 Filterelement
Gewicht	7,3 - 7,8 kg	SH00000219 Fernbedienung
		SH00000231 Sensor Markierungsband
		SH00000313 Hauptbürste

Ohne Ladegerät und Akkus. Im Karton.

DRC200Z

1.366,00 €  
1.625,54 €

## DRC200Z

1	41,00€	48,79€
1	71,00€	84,49€
1	134,00€	159,46€
1	51,00€	60,69€
1	74,00€	88,06€

BL

## DRC300 Akku-Saugroboter

18V • 3,0 l • 600 m



- + Mit Hilfe der LiDAR-Sensoren und der Kamera, erkennt die Maschine den Abstand zu Objekten und ermittelt 2D-Daten der Umgebung
- + Über eine benutzerfreundliche App lässt sich der Saugroboter über das Smartphone bedienen und der aktuelle Reinigungsfortschritt anzeigen
- + Für eine Fläche von bis zu 600 m<sup>2</sup> oder etwa 240 Minuten mit zwei Akkus BL1860B.

Max. Fahrgeschwindigkeit	0,3 m/s	Mitgeliefertes Zubehör im Detail
Behältervolumen Staub max.	3 l	191P22-8 Hauptbürste
Laufzeit 18V / 6.0 Ah x2	240 min	191P31-7 Filterelement
Max. speicherbarer Kartierungsbereich	620H54-5	191P28-6 Fernbedienung
	10000 m <sup>2</sup>	191P28-6 Seitenbürsten-Set
Gewicht	9,6 - 10,6 kg	141A46-4 Staubbehälter

Ohne Ladegerät und Akkus. Im Karton.

DRC300Z

2.401,00 €  
2.857,19 €

## DRC300Z

1	38,00€	45,22€
1	15,60€	18,56€
1	55,00€	65,45€
2je	16,00€	19,04€
1	26,50€	31,54€

BL

## Zubehör Robotersauger DRC200 und DRC300



Modell	Beschreibung	Spezifikation	Bild	Art.-Nr.	Preis ohne MwSt.	Preis inkl. MwSt.
DRC200	Markierungsband	15 m, selbstklebend, zur Eingrenzung der Reinigungsfläche.	1	SH00000231	51,00 €	60,69 €
	Hauptbürste	Standard, entspricht der Hauptbürste aus dem Standardlieferumfang.	2	SH00000313	74,00 €	88,06 €
	Seitenbürsten-Set	2 Stück. Standard, entspricht der Hauptbürste aus dem Standardlieferumfang.	3	SH00000065	41,00 €	48,79 €
	Filterelement	Filterelement inklusive Rahmen.	4	SH00000213	71,00 €	84,49 €
	Fernbedienung		5	SH00000219	134,00 €	159,46 €
DRC300	Magnet-Markierungsband	5 m, selbstklebend, zur Eingrenzung der Reinigungsfläche.	6	191P18-9	35,00 €	41,65 €
	Hauptbürste	Standard, entspricht der Hauptbürste aus dem Standardlieferumfang.	7	191P22-8	38,00 €	45,22 €
	Hauptbürste	Mit weichen Borsten für empfindliche Böden und Flachgewebeteppeiche, wie Sisal oder Tatami.	8	191P20-2	39,00 €	46,41 €
	Seitenbürsten-Set	2 Stück. Standard, entspricht der Hauptbürste aus dem Standardlieferumfang.	9	191P28-6	16,00 €	19,04 €
	Seitenbürsten-Set	2 Stück. Mit weichen Borsten für empfindliche Böden.	10	191P26-0	16,00 €	19,04 €
	Filterelement	HEPA-Filterelement inklusive Rahmen.	11	191P31-7	15,60 €	18,56 €
	Schaumgummi-Set	Selbstklebendes Schaumgummi zur Ummantelung der Stoßkanten.	12	191X35-7	14,90 €	17,73 €
	Fernbedienung		13	620H54-5	55,00 €	65,45 €



### DFV210 Akku-Klimaweste

12V max. / 14,4V / 18V • M, L, XL, 2XL, 3XL

Ohne Ladegerät und Akkus. Im Karton.

145,00 €  
172,55 €



- + Akku-Klimaweste zum Herunterkühlen der Körpertemperatur in heißer Umgebung, mit entsprechendem Adapter kompatibel mit 12 V max. / 14,4 V / 18 V Akku
- + Die zwei flachen Lüfter mit BL-Motor sorgen für mehr Komfort, zudem ist die Akku-Klimaweste mit drei Taschen ausgestattet
- + Bis zu 33 Stunden Laufzeit mit BL1860B.



Luftvolumen 1,5 / 1,7 / 2,1 / 2,2 m³/min  
Laufzeit 18 V / 6,0 Ah 13,5 / 24,5 / 33 h  
Gewicht 0,38 kg

### DFJ212 Akku-Klimajacke

12V max. / 14,4V / 18V • M, L, XL, 2XL, 3XL

Ohne Ladegerät und Akkus. Im Karton.

159,00 €  
189,21 €



- + Akku-Klimajacke zum Herunterkühlen der Körpertemperatur in heißer Umgebung, mit entsprechendem Adapter kompatibel mit 12 V max. / 14,4 V / 18 V Akku
- + Die Luft wird durch einen Ventilator im Rückenbereich angesaugt, bläst über die Haut und tritt durch Öffnungen im Hals- und Handbereich wieder aus
- + In einem auffälligen Gelb gestaltet



Laufzeit 18 V / 6,0 Ah 13,5 / 24,5 / 33 h  
Luftvolumen 1,5 / 1,7 / 2,1 / 2,2 m³/min  
Gewicht 0,43 kg

### DFJ213 Akku-Klimajacke

12V max. / 14,4V / 18V • M, L, XL, 2XL, 3XL

Ohne Ladegerät und Akkus. Im Karton.

145,00 €  
172,55 €



- + Akku-Klimajacke zum Herunterkühlen der Körpertemperatur in heißer Umgebung, mit entsprechendem Adapter kompatibel mit 12 V max. / 14,4 V / 18 V Akku
- + Die Luft wird durch einen Ventilator im Rückenbereich angesaugt, bläst über die Haut und tritt durch Öffnungen im Hals- und Handbereich wieder aus
- + Bis zu 33 Stunden Laufzeit mit BL1860B.



Laufzeit 18 V / 6,0 Ah 13,5 / 24,5 / 33 h  
Luftvolumen 1,5 / 1,7 / 2,1 / 2,2 m³/min  
Gewicht 0,54 kg

### DFJ214 Akku-Klimajacke

12V max. / 14,4V / 18V • M, L, XL, 2XL, 3XL

Ohne Ladegerät und Akkus. Im Karton.

180,00 €  
214,20 €



- + Akku-Klimajacke zum Herunterkühlen der Körpertemperatur in heißer Umgebung, mit entsprechendem Adapter kompatibel mit 12 V max. / 14,4 V / 18 V Akku
- + Die Luft wird durch einen Ventilator im Rückenbereich angesaugt, bläst über die Haut und tritt durch Öffnungen im Hals- und Handbereich wieder aus
- + In Warnfarbe Gelb und ausgestattet mit Reflektoren



Luftvolumen 1,5 / 1,7 / 2,1 / 2,2 m³/min  
Laufzeit 18 V / 6,0 Ah 13,5 / 24,5 / 33 h  
Gewicht 0,54 kg

### DFJ304 Akku-Klimajacke

12V max. / 14,4V / 18V • M, L, XL, 2XL, 3XL

Ohne Ladegerät und Akkus. Im Karton.

152,00 €  
180,88 €



- + Akku-Klimajacke zum Herunterkühlen der Körpertemperatur in heißer Umgebung, mit entsprechendem Adapter kompatibel mit 12 V max. / 14,4 V / 18 V Akku
- + Die Luft wird durch einen Ventilator im Rückenbereich angesaugt, bläst über die Haut und tritt durch Öffnungen im Hals- und Handbereich wieder aus
- + Ausgestattet mit fünf Taschen

Luftvolumen 1,3 / 1,5 / 1,9 / 2,1 m³/min  
Gewicht 0,46 kg

### DCV202 Akku-Thermoweste

14,4V / 18V • S, M, L, XL, 2XL, 3XL

Ohne Ladegerät und Akkus. Im Karton.

182,00 €  
216,58 €



- + Akku-Thermoweste für raue Bedingungen
- + Kompatibel mit 14,4 V / 18 V Akku
- + Das wasserabweisende Material schützt vor leichtem Regen und Wind
- + Vier Heizzonen im Brust- und Rückenbereich
- + Die Laufzeit mit einem 18 V/6,0 Ah Akku beträgt je nach Heizstufe bis zu 10 / 20 / 35 Stunden

Laufzeit 18 V / 5,0 Ah 8 / 16 / 28 h  
Laufzeit 18 V / 6,0 Ah 10 / 20 / 35 h  
Gewicht 0,5 kg

### DCJ205 Akku-Thermojacke

14,4V / 18V • S, M, L, XL, 2XL, 3XL

Ohne Ladegerät und Akkus. Im Karton.

197,00 €  
234,43 €



- + Akku-Thermojacke für raue Bedingungen
- + Kompatibel mit 14,4 V / 18 V Akku
- + Das wasserabweisende Material schützt vor leichtem Regen und Wind
- + Fünf Heizzonen an Brust und Rücken
- + Die Laufzeit mit einem 18 V/6,0 Ah Akku beträgt je nach Heizstufe bis zu 8,5 / 14 / 35 Stunden

Laufzeit 18 V / 6,0 Ah 8,5 / 14 / 35 h  
Gewicht 1,1 - 1,2 kg

### DCJ206 Akku-Thermojacke

14,4V / 18V • S, M, L, XL, 2XL, 3XL

Ohne Ladegerät und Akkus. Im Karton.

235,00 €  
279,65 €



- + Akku-Thermojacke für raue Bedingungen
- + Kompatibel mit 14,4 V / 18 V Akku
- + Das wasserabweisende Material schützt vor leichtem Regen und Wind, die Reflektoren sorgen für eine gute Sichtbarkeit
- + Fünf Heizzonen an Brust und Rücken

Laufzeit 18 V / 6,0 Ah 8,5 / 14 / 35 h  
Normen EN ISO 20471, Class 3  
Gewicht 1,1 - 1,2 kg

**DCB200**Akku-Heizdecke

18V • 3 Heizstufen • 1.400x700 mm

Ohne Ladegerät und Akkus. Im Karton.

**DCB200A**

144,00 €

171,36 €



- + Eine Akku-Heizdecke welche mit passendem Adapter mit 12 V max., 14,4 V und 18 V Akkus läuft
- + Die Akku-Heizdecke ist in 3 Stufen einstellbar und kann auf der höchsten Stufe bis zu 10 Stunden lang genutzt werden
- + Durch Druckknöpfe kann die Heizdecke flexibel angewendet werden und ist mit einer praktischen Tasche zur Aufbewahrung des Akkus ausgestattet

Breite	1400 mm
Laufzeit 18 V / 6,0 Ah	10 / 20 / 35 h
Länge	700 mm
Gewicht	0,58 kg

**Mitgeliefertes Zubehör im Detail**

Akku-Adapter 14,4V-18V

**DCB200A**

1

**Zubehör für Jacken, Westen und Decken****BL1055B**

Akku Li-ion 16,75 Ah

- + Für den Einsatz in Thermo- und Klimawesten
- + Besonders kompakt zum leichten Verstauen in den Taschen der Jacken und Westen
- + Nur 370 g leicht
- + Durch USB-Anschluss auch als Powerbank zum Laden von Smartphones etc. einsetzbar

**TD00000112**

Anschlusskabel für BL1055B



DEABL1055B

150,00 € 178,50€

TD00000112

4,20€ 5,00 €

**DMP180**Akku-Kompressor

18V • 8,3 bar • 12,0 l/min

Ohne Ladegerät und Akkus. Im Karton.

**DMP180Z**

105,00 €

124,95 €



- + 18 V Akku-Kompressor mit Display und +/- Tasten zum exakten Voreinstellen des gewünschten Drucks
- + Der Kompressor erreicht einen Druck von bis zu 8,3 bar
- + Mit Adaptern für Autoreifen, Fahrradreifen mit Blitzventil oder französischem Ventil, für Luftmatratzen und Bälle
- + Der Schlauch ist 0,65 m lang
- + Mit eingebauter LED zur Ausleuchtung des Umfelds

Maximaler Druck	8,3 bar
Luftfördermenge	12 l/min
Schlauchlänge	0,65 m
Gewicht	1,4 - 1,7 kg

**Mitgeliefertes Zubehör im Detail**Schwimmreifenadapter  
Ventiladapter französisch  
Ballpumpenadapter  
Ventiladapter Blitzventil**DMP180Z**

1	2,40€	2,86€
1	2,30€	2,74€
1	2,30€	2,74€
1	2,20€	2,62€

**DMP181**Akku-Kompressor

18V • 11,1 bar • 22,0 l/min

Ohne Ladegerät und Akkus. Im Karton.

**DMP181Z**

147,00 €

174,93 €



- + 18 V Akku-Kompressor mit +/- Tasten zum exakten Voreinstellen des gewünschten Drucks, das Display zeigt zeitgleich den Ist- und Sollwert
- + Der Kompressor erreicht einen Druck von bis zu 11,1 bar und verfügt über drei Geschwindigkeitsstufen
- + Der Schlauch ist 0,65 m lang
- + Mit eingebauter LED zur Ausleuchtung des Umfelds
- + Inkl. diversen Ventiladaptern

Maximaler Druck	11,1 bar
Luftfördermenge	22 l/min
Schlauchlänge	0,65 m
Gewicht	2,5 - 2,8 kg

**Mitgeliefertes Zubehör im Detail**Schwimmreifenadapter  
Ventiladapter französisch  
Ballpumpenadapter  
Ventiladapter Blitzventil**DMP181Z**

1	2,40€	2,86€
1	2,30€	2,74€
1	2,30€	2,74€
1	2,20€	2,62€

**XPT**



## DVP180 Akku-Vakuumpumpe 18 V

18V • 50 l/min

Ohne Ladegerät und Akkus. Im Karton.

DVP180Z  
456,00 €  
542,64 €



- + Eine Akku-Vakuumpumpe für einfache Luftspülung während der Installation von Klimaanlage
- + Die Pumpe ist aufgrund ihrer geringen Größe leicht tragbar
- + Ihre Laufzeit mit einem 5,0 Ah Akku beträgt bis zu 50 Minuten

Maximales Vakuum	20 Pa	Mitgeliefertes Zubehör im Detail
Laufzeit 18 V / 5,0 Ah	50 min	AS0Y06110K Adapter
Ölflasche	✓	AS00VP050M Hydrauliköl
Pumpleistung max.	50 l/min	
Gewindegröße	5/16" / 1/4"	
Öltank	115 ml	
Gewicht	3,2- 3,5 kg	

DVP180Z	
1	16,40€ 19,52€
1	8,90€ 10,59€

## DVP181 Akku-Vakuumpumpe

18V • 113 l/min

Ohne Ladegerät und Akkus. Im Karton.



DVP181ZK  
968,00 €  
1.151,92 €



- + Akku-Vakuumpumpe mit leistungsstarkem Doppelstufenkompressor für die Luftevakuierung von Kältemittelkreisläufen, wie z.B. bei Haushalts- und Büroklimateanlagen oder kleineren Kühlhäusern
- + Die Pumpe ist aufgrund ihrer geringen Größe leicht tragbar
- + Hohe Durchflussmenge von 113 l/min. Die Laufzeit mit zwei 6,0 Ah Akkus beträgt bis zu 60 Minuten

Gewindegröße	5/16" / 3/8"	Mitgeliefertes Zubehör im Detail
Leerlaufdrehzahl	3200 min <sup>-1</sup>	AS00VP050M Hydrauliköl
Laufzeit 18 V / 6,0 Ah	60 min	AS0VP007MK Transportkoffer
Pumpleistung max.	113 l/min	AS0Y06110K Adapter
Öltank	300 ml	
Ölflasche	✓	
Maximales Vakuum	3 Pa	
Gewicht	8,1 - 8,2 kg	

DVP181ZK	
1	8,90€ 10,59€
1	107,00€ 127,33€
1	16,40€ 19,52€



## DWD181 Akku-Ortungsgerät

LXT • 18V • +/- 5 mm • 180 mm

Ohne Ladegerät und Akkus. Im MAKPAC.



DWD181Z  
1.515,00 €  
1.802,85 €



- + 18 V Akku-Ortungsgerät zum präzisen Untersuchen von Mauerwerk, um Metalleinschlüsse, Rohre oder Holz aufzufinden
- + Das Ortungsgerät zeigt Metalleinschlüsse bis 180 mm und Holzeinschlüsse bis 25 mm auf dem übersichtlichen 4,1. Display
- + Es können bis zu drei Ergebnisse angezeigt werden

Schutzart (IP Code)	IP54	Mitgeliefertes Zubehör im Detail
Genauigkeit	+/- 5 mm	821550-0 MAKPAC Gr. 2
Temperaturbereich	-10 bis +40°	RN32741155 Tiefziehteil für MAKPAC
Gewicht	1,3 - 1,7 kg	

DWD181ZJ	
1	41,00€ 48,79€
1	11,40€ 13,57€

XPT





**DKT360** Akku-Wasserkocher  
2x18V • 800 ml

Ohne Ladegerät und Akkus. Im Karton

**DKT360Z**  
214,00 €  
254,66 €



- + Akku-Wasserkocher mit einem stabilen, stoßfesten Kunststoffgehäuse
- + Mit 800 ml Fassungsvermögen sowie Kochstoppautomatik und Trockenlaufschutz
- + Der mit Tragegriff ausgestattete Akku-Wasserkocher verfügt über einen Überlaufschutz und verhindert so ein ungewolltes Auslaufen beim Transport
- + Die Kanne ist doppelwandig isoliert
- + Mit Akkuladestandanzeige

Kapazität Flüssigkeiten	0,8 l Akku (voll aufgeladen)	Menge an kochendem Wasser*
Gewicht	2,7 - 3,4 kg	0,3 l
	2 x BL1815N	0,5 l
	2 x BL1820B	1,0 l
	2 x BL1830B	1,1 l
	2 x BL1840B	1,4 l
	2 x BL1850B	1,7 l
	2 x BL1860B	1,7 l

\*Wenn 23° C kaltes Wasser bei einer Umgebungstemperatur von 23 °C gekocht wird.



**DCM501** Akku-Kaffeemaschine  
12V max./18V

Ohne Akkus u. Ladeg.

**DCM501Z**  
125,00 €  
148,75 €



- + Diese Akku-Kaffeemaschine kocht frischen Kaffee direkt vor Ort
- + Mit 240 ml Wasserbehälter und einer Tasse, die staubdicht direkt in die Maschine passt
- + Bis 160 ml pro Tasse, geeignet für Pulverkaffee oder Pads
- + Stromversorgung schaltet automatisch ab
- + Becher, Halter für Kaffeepads und Filter für Kaffeepulver inbegriffen

Laufzeit 18 V / 6,0 Ah	6,4 dl	Mitgeliefertes Zubehör im Detail
Betriebsdauer 12 V / 4,0 Ah	2,6 dl	KFD0000020 Thermobecher Makita
Kapazität Flüssigkeiten	0,24 l	
Gewicht	1,9 - 2,2 kg	

**DCM501Z**  
1 10,90€ 12,97€

**DCW180** Akku-Kühl- und Wärmebox  
18V • 12V/24V KFZ • 230V • -18° C bis +60° C

Ohne Akkus u. Ladeg.

**DCW180Z**  
737,00 €  
877,03 €

- + Transportable Akku-Kompressor-Kühl- und Wärmebox mit bis zu 17 Stunden Betriebszeit
- + Kühlt wahlweise auf -18/-10/0/5/10° C und heizt auf 55 oder 60° C
- + 20 Liter Fassungsvermögen, bspw. 20 x 500 ml PET-Flaschen
- + Zwei Akku-Steckplätze für die doppelte Betriebsdauer
- + Inklusive USB-Ladebuchse, zum Beispiel für Smartphones

Temperaturbereich	-18 bis +60 °	Mitgeliefertes Zubehör im Detail
Wechselspannung	100 - 240 V A-71093	Schultergurt
Spannung Zigarettenanzünder	12 / 24 V WL00000002	12/24V Adapter KFZ
Gewicht	13,3 - 14,3 kg	WL00000058 Steckernetzteil

**DCW180Z**  
1 4,70€ 5,59€  
1 9,40€ 11,19€  
1 80,00€ 95,20€



230-V-Betrieb

Akku-Betrieb

12- und 24-V-KFZ-Betrieb



Ideal für  
Camping und Outdoor



### DCF102 Akku-Lüfter

18V • 4,6 l/min • 3,0 m/s • 3-stufig

Ohne Ladegerät und Akkus. Im Karton

DCF102Z  
94,00 €  
111,86 €



- + Kompakter tragbarer Akku-Ventilator mit drei Luftstromereinstellungen und geringem Platzbedarf
- + Bietet zusätzlichen Komfort bei heißem Wetter und beschleunigt das Trocknen von Farbe oder Spachtelmasse
- + 45°-Drehbewegung nach links und rechts

Laufzeit 18 V / 5,0 Ah 480 / 585 / 1060 min  
 Max. Neigung links / rechts 45 °  
 Luftvolumen 4,6 / 3,8 / 3,0 m³/min  
 Luftgeschwindigkeit 3,0 / 2,5 / 2,0 m/s  
 Durchmesser 180 mm  
 Gewicht 1,3 - 2,0 kg

### DCF203 Akku-Lüfter

18V/ 230V • 8,2 l/min • 3,2 m/s • 3-stufig

Ohne Ladegerät und Akkus. Im Karton

DCF203Z  
120,00 €  
142,80 €



- + Kompakter tragbarer Akku-Ventilator mit drei Luftstromereinstellungen und geringem Platzbedarf
- + Bietet zusätzlichen Komfort bei heißem Wetter und beschleunigt das Trocknen von Farbe oder Spachtelmasse
- + 45°-Drehbewegung nach links und rechts
- + Inklusive Netzteil

Laufzeit 18 V / 5,0 Ah 360 / 580 / 960 min  
 Max. Neigung links / rechts 45 °  
 Luftvolumen 5,2 / 6,5 / 8,2 m³/min  
 Durchmesser 235 mm  
 Gewicht 1,9 - 2,6 kg

Mitgeliefertes Zubehör für DCF203Z im Detail:  
 1x TE00000440 Steckernetzteil 23,70€ 28,20€

### DCF301 Akku-Lüfter

18V/230V • 21 l/min • 4,0 m/s • 3-stufig

Ohne Ladegerät und Akkus. Im Karton

DCF301Z  
170,00 €  
202,30 €



- + Der Akku-Lüfter steht stabil auf einem breiten Standfuß, beschleunigt das Trocknen von Farbe oder Spachtelmasse und bietet zusätzlichen Komfort bei heißem Wetter
- + Durch eine innovative Gehäusekonstruktion besonders geräuscharm
- + Der Akku-Lüfter lässt sich manuell um 180° drehen und schwenkt automatisch um jeweils 45° nach links und 45° nach rechts
- + Inklusive Netzteil

Durchmesser 330 mm  
 Luftvolumen 21 / 15 / 10 m³/min  
 Luftgeschwindigkeit 4,0 / 2,8 / 2,0 m/s  
 Laufzeit 18 V / 5,0 Ah 120 / 190 / 400 min  
 Gewicht 4,1 - 4,5 kg

Mitgeliefertes Zubehör für DCF301Z im Detail:  
 1x TE00000442 Steckernetzteil 34,00€ 40,46€





**DML805LED-Baustrahler**

LXT/230V • 1.150 lx • 750 lm

Ohne Ladegerät  
und Akkus. Im  
Karton. **DEADML805**  
174,00 €  
207,06 €

- + Die 20 fest verbauten LEDs mit je 0,5 W sorgen für reichlich Arbeitslicht
- + Mit den zwei Helligkeitsstufen lässt sich eine Lichtleistung von 450 oder 750 Lumen erzeugen
- + Der Leuchtkörper ist nach oben und unten neigbar und lässt sich optional auf einem Stativ befestigen
- + Die Leuchtdauer mit einem 18 V/5,0 Ah LXT-Akku beträgt ca. 8 bzw. 16 Stunden

Stromversorgung 18V / 2,3A  
Lichtstrom 750 / 450 Lumen  
Leuchtstärke (1 m Entfernung)  
1150 / 750 lx  
Betriebsdauer 18V / 4,0 Ah 6,5 / 13 h  
Laufzeit 18 V / 5,0 Ah 8,5 / 17 h  
Betriebsdauer 18V / 2,0 Ah 3,5 / 7 h  
LED-Lampenleistung 20 x 0,5 W  
Gewicht 2,3 - 2,7 kg

**DML800LED-Akku-Stirnlampe**

LXT • 2.000 lx

Ohne Ladegerät  
und Akkus. Im  
Karton. **DEBDML800**  
57,00 €  
67,83 €

- + Der mitgelieferte Akku-Halter ist mit einem Gürtelclip ausgestattet und kann optional als Ständer für die Stirnlampe eingesetzt werden
- + Damit ist die Lampe auch stationär verwendbar
- + Die Lampe kann bequem mit dem Kopfband am Helm getragen werden
- + Die Leuchtdauer mit einem 18 V/5,0 Ah Akku beträgt ca. 33 Stunden

Laufzeit mit BL1831) 20 Std.  
Leuchtstärke (1 m Entfernung) 2000 lx  
LED-Lampenleistung 1,6 W  
Gewicht 0,53 - 0,91 kg

**DML801LED-Akku-Arbeitsleuchte**

LXT • 400 lx • 240 lm

Ohne Ladegerät  
und Akkus. Im  
Karton. **DEBDML801**  
57,00 €  
67,83 €

- + Die Lampe verfügt über zwei Helligkeitsstufen
- + Mit einem um 360° drehbaren Metallhaken und einem Riemen lässt sich die Lampe nahezu überall aufhängen
- + Der Leuchtkopf kann dank der vielen Einstellungen präzise eingestellt werden

Leuchtstärke (1 m Entfernung) 400 / 200 lx  
Laufzeit 18 V / 6,0 Ah 20 / 48 h  
LED-Lampenleistung 12 x 0,51 W  
Betriebsdauer 18V / 4,0 Ah 12 / 30 h  
Betriebsdauer 18V / 2,0 Ah 6 / 14 h  
Laufzeit 18 V / 5,0 Ah 17 / 40 h  
Lichtstrom 240 / 120 Lumen  
Gewicht 0,61 - 0,98 kg

Mitgeliefertes Zubehör für DEBDML801 im Detail:  
1x GM00001288 Schultergurt mit Haken 1,90€ 2,26€

**DML816LED-Akku-Arbeitsleuchte**

18V • 180/ 400/800lx • 100/250/ 500lm

Ohne Ladegerät  
und Akkus. Im  
Karton. **DML816X**  
73,00 €  
86,87 €

- + Die Lampe verfügt über drei Helligkeitsstufen
- + Mit einem herausziehbaren um 360° drehbaren Metallhaken lässt sich die Lampe nahezu überall aufhängen
- + Der Leuchtkopf kann gedreht und geneigt werden, damit ist der Lichtkegel präzise einstellbar
- + Der mitgelieferte Diffusor sorgt für eine breitere Streuung des Lichts, sogar hinter den Lampenkopf
- + Platzsparend zusammenklappbar

Lichtstrom 500 / 250 / 100 Lumen  
Leuchtstärke (1 m Entfernung) 800 / 400 / 180 lx  
Gewicht 0,70 - 1,1 kg

Mitgeliefertes Zubehör für DML816X im Detail:  
1x GM00001288 Schultergurt mit Haken 1,90€ 2,26€  
1x GM00001326 Diffusor 0,00€ 0,00€

**DML802Akku-Handleuchte**

LXT • 4.000 lx • 180 lm

Ohne Ladegerät  
und Akkus. Im  
Karton. **DEBDML802**  
65,00 €  
77,35 €

- + Die leicht zu transportierende LED-Handleuchte verfügt über eine LED, die 180 lm erreicht
- + Mittels dem 12-fach verstellbaren Leuchtkopf kann der Lichtkegel zielgenau ausgerichtet werden
- + Über den Haken, kann die Lampe einfach aufgehängt werden
- + Die Laufzeit mit einem 18 V/5,0 Ah Akku beträgt ca. 25 Stunden

Betriebsdauer 18V / 4,0 Ah 20 h  
Lichtstrom 180 Lumen  
Leuchtstärke (1 m Entfernung) 4000 lx  
Betriebsdauer 18V / 2,0 Ah 10 h  
Laufzeit 18 V / 5,0 Ah 2,3h  
LED-Lampenleistung 3,2 W  
Laufzeit 18 V / 6,0 Ah 27 h  
Gewicht 0,64 - 1,0 kg

**DML806LED-Akku-Werkstattleuchte**

LXT • 2.100 lx • 620 lm

Ohne Ladegerät  
und Akkus. Im  
Karton. **DEBDML806**  
77,00 €  
91,63 €

- + Die Werkstattleuchte kann bequem mit Hilfe des Hakens aufgehängt werden und spendet genau dort Licht, wo man es braucht
- + Die Lampe ist als Flächenleuchte und als Taschenlampe mit gebündeltem Licht nutzbar

Laufzeit 18 V / 6,0 Ah 13 / 25 / 71 h  
Betriebsdauer 18V / 2,0 Ah 6 / 8,5 / 23 h  
Laufzeit 18 V / 5,0 Ah 11 / 21 / 59 h  
Leuchtstärke (1 m Entfernung) 2100 / 310 / 280 lx  
Lichtstrom 620 / 310 / 90 Lumen  
Betriebsdauer 18V / 4,0 Ah 8,5 / 16 / 46 h  
LED-Lampenleistung 20 x 0,5 W  
Gewicht 0,69 - 1,1 kg

**DML185LED-Akku-Handleuchte**

LXT • 500 lx

Ohne Ladegerät  
und Akkus. Im  
Karton. **DEBDML185**  
55,00 €  
65,45 €

- + Die DML 185 LED-Akku-Handleuchte lässt sich einfach auf einen LXT-Akku mit 14,4 V oder 18 V aufschieben

Leuchtstärke (1 m Entfernung) 500 lx

**DML808LED-Akku-Handstrahler**

LXT • 4.500 lx • 190 lm

Ohne Ladegerät  
und Akkus. Im  
Karton. **DEBDML808**  
75,00 €  
89,25 €

- + Leicht zu transportieren
- + Ausgestattet mit einer einzelnen LED-Birne, die ein extrem helles Licht erzeugt
- + Die Zoomfunktion passt den Beleuchtungsbereich an
- + Die Laufzeit mit einem 18 V/5,0 Ah Akku beträgt ca. 26 Stunden

Leuchtstärke (1 m Entfernung) 4500 lx  
Betriebsdauer 18V / 4,0 Ah 20 h  
LED-Lampenleistung 4,9 W  
Betriebsdauer 18V / 2,0 Ah 10 h  
Laufzeit 18 V / 6,0 Ah 32 h  
Laufzeit 18 V / 5,0 Ah 26 h  
Lichtstrom 190 Lumen  
Gewicht 0,73 - 1,09 kg



**DML810 LED-Flächenbeleuchtung**

14,4V/18V/230V • 550 lx • 5.500 lm

Ohne Ladegerät  
und Akkus. Im  
Karton**DEADML810**  
535,00 €  
636,65 €

- + Die Leuchtstärke ist in drei Stufen von 1.500 über 3.000 bis zu 5.500 Lumen einstellbar
- + Zudem kann der Beleuchtungsbereich auf 360°, 180° links und 180° rechts eingestellt werden
- + Der Strahler ist wahlweise auch mit Netzkabel zu betreiben
- + Bis zu 8 Baustrahler können im 230V Modus miteinander verbunden werden

**DML814 LED-Akku-Baustrahler**

14,4V/18V • 1.250 lx • 3.000 lm

Ohne Ladegerät  
und Akkus. Im  
Karton**DEADML814**  
418,00 €  
497,42 €

- + Der Lampenkopf besteht aus drei Teilen die einzeln verstellt werden können
- + Stabiler Stand mit tiefem Schwerpunkt mittels eines Dreifußes
- + Schneller Aufbau durch einen zweiflügeligen teleskopierbaren Schaft bis zu einer Höhe von 2,24 m
- + Eingeklappt nur 1,0 m hoch

LED-Lampenleistung

0,2 W **Mitgeliefertes Zubehör für DEADML810 im Detail:**

Lichtstrom 5500 / 3000 / 1500 Lumen 1x QY00000093 Anschlussleitung 10,75€ 12,79€

Gewicht 13,9 - 15,3 kg

Lichtstrom 3000 / 1700 / 900 Lumen

Lautzeit 18 V / 5,0 Ah 10 / 5,5 / 3 h

Leuchtstärke (1 m Entfernung) 1250 / 750 / 400 lx

Schutzart (IP Code) 55

Gewicht 7,2 - 7,9 kg

**DML815 LED-Akku-Handleuchte**

LXT • 3.000 lx • 160 lm

Ohne Ladegerät  
und Akkus. Im  
Karton**DEBDM815**  
53,00 €  
63,07 €

- + Die handliche DEADML815 eignet sich zum Ausleuchten von engen und schwer zugänglichen Arbeitsbereichen
- + Der Lampenkopf ist 12-fach verstellbar mit einem maximalen Neigungswinkel von 170°
- + Die Leuchtdauer beträgt mit einem 18 V/6,0 Ah Akku ca. 54 Stunden

**DML812 LED-Akku-Handstrahler**

LXT • 71.000 lx • 1.250 lm

Ohne Ladegerät  
und Akkus. Im  
Karton**DEBDM812**  
157,00 €  
186,83 €

- + Der Akku-Handstrahler verfügt über vier Modi: Hauptlicht (600 lm), Flutlicht (1.000 lm), Haupt- und Flutlicht (1.250 lm), Blinklicht (1.200 lm)
- + Mit dem Flutlicht erreicht der Handstrahler eine Leuchtweite von 640 m
- + Die Leuchtdauer beträgt mit einer 18 V/6,0 Ah Akku bis zu 10 Stunden

Lichtstrom 160 Lumen

Leuchtstärke (1 m Entfernung) 3000 lx

LED-Lampenleistung 0,5 W

Laufzeit 18 V / 6,0 Ah 54 h

Gewicht 0,56 - 0,93 kg

Leuchtstärke (1 m Entfernung) 520 / 51000 / 71000 lx **Mitgeliefertes Zubehör für DEBDM812 im Detail:**

Lichtstrom 600 / 1000 / 1250 Lumen

Laufzeit 18 V / 6,0 Ah 10 / 7,5 / 6 h

Gewicht 1,2 - 1,6 kg

1x GM00002239 Schultergurt mit Haken 3,30€ 3,99€

**XPT****Lampenstativ  
GM00002283**

- + Auf das Lampenstativ können ein oder zwei DEADML805 LED-Baustrahler montiert werden
- + Damit ist eine optimale Ausleuchtung des Arbeitsbereiches gesichert
- + Die Baustrahler lassen sich um 360° nach rechts und links drehen sowie nach oben und unten neigen
- + Die Höhe des Lampenstativs ist zwischen 922 mm und 1.750 mm einstellbar

81,00 € 96,39 €

**Lampenstativ  
GM00002073**

- + Lampenstativ mit einer von 1.300 bis 2.000 mm verstellbaren Höhe und 1.200 mm Breite
- + Bestückbar mit zwei Baustrahlern, z. B. DML809, DML811, ML003G, ML005G, oder einem Baustrahler ML009G
- + Abmessungen eingeklappt nur 1.175 x 150 mm

232,00 € 276,08 €

**Schraubklemme  
GM00001396**

- + Schraubklemme für DML805, DML809, DML811, ML003G, ML005G, ML009G
- + Kann an Stativen und Gerüsten angebracht werden

20,20 € 24,04 €





**DCU180** Akku-Schubkarre

18V • 130 kg • 0 - 1,5/3,5 km/h

Ohne Ladegerät und Akkus. Im Karton.

**DCU180Z**

964,71 €

1.148,00 €

- + Die 18 V Akku-Schubkarre ist ideal für den Garten- und Landschaftsbau sowie für Baustellen geeignet
- + Sie dient zum Transport von Lasten aller Art bis 130 kg und 12° Steigung
- + Die Akku-Schubkarre kann in zwei Geschwindigkeiten vorwärts und in einer Geschwindigkeit rückwärts genutzt werden

BL

XPT



Laufzeit 18 V / 6,0 Ah	120 min
Max. Traglast	130 kg
Max. Steigwinkel	12 °
Geschwindigkeit rückwärts	0 - 1 km/h
Geschwindigkeit vorwärts	0 - 1,5 / 3,5 km/h
Gewicht	44,5 - 44,8 kg

**199009-8**

Rohrrahmen



- + Die Seitenrahmen können einfach entfernt werden, um größere Gegenstände zu transportieren
- + Schnelle und werkzeuglose Montage mit vier Schrauben und Flügelmuttern
- + Gewicht 12,5 kg

199009-8 197,00 € 234,43 €

**199008-0**

Transportwanne



- + Mit einem Fassungsvermögen von 90 Litern ist diese Transportwanne sehr nützlich für den Transport von größeren und geschüttelten Lasten
- + Schnelle und werkzeuglose Montage mit vier Schrauben und Flügelmuttern
- + Gewicht 7,1 kg

199008-0 129,00 € 153,51 €

**191A01-6**

Stützrad-Set

- + Mit Hilfe der Stützräder beladen Sie die Akku-Schubkarre DCU180 in aller Ruhe, ohne Angst zu haben, dass diese umfällt
- + Die Räder sind leicht in drei verschiedene Positionen (20/45/100 mm) verstellbar, sodass die Fahrt mühelos fortgesetzt werden kann
- + Einfache und leichte Montage am Vorderrad

191A01-6 128,00 € 152,32 €





## DUR181 Akku-Rasentrimmer

18V • 7.800 min<sup>-1</sup> • 260 mm

- + Ein kompakter und handlicher 18 V Akku-Rasentrimmer für den privaten Gebrauch
- + Dieses Gerät mit einer Schnittbreite von 260 mm ist ausgestattet mit einer Teleskopstange zum einstellen auf fast jede Körpergröße
- + Der Kopf ist um 180° drehbar und damit nutzbar als Rasenkantentrimmer



Schnittkreis	260 mm
Leerlaufdrehzahl	7 800 min <sup>-1</sup>
Fadenstärke	1,65 mm
Gewicht	2,8 - 3,1 kg

3.0 Ah



Ohne Ladegerät und Akkus. Im Karton.

### DUR181RF

215,13 €

256,00 €

### DUR181Z

101,68 €

121,00 €

#### Mitgeliefertes Zubehör im Detail

	DUR181RF	DUR181Z
195584-2 Schnellladegerät DC18RC	1 - 85,00€	101,15€
195858-1 1-Fadenkopf Tap&Go	1 - 6,80€	8,09€
197599-5 Akku BL1830B	1 - 74,00€	88,06€
125516-5 Schultergurt einfach	1 1 10,80€	12,85€
450128-8 Kontaktschutzkappe LXT	1 1 1,10€	1,31€
E-02733 Mähfaden rund 1,6 mm	1 1 2,70€	3,21€

## DUR189 Akku-Rasentrimmer

18V • 4.000-6.000 min<sup>-1</sup> • 300 mm

- + Ein leistungsfähiger 18 V Akku-Rasentrimmer mit bürstenlosem Motor und Rundgriff
- + Geringe Vibration und gute Ergonomie gewährleisten eine komfortable Nutzung
- + Eine automatische Drehzahlregulierung sorgt für eine optimale Geschwindigkeit je nach Belastung

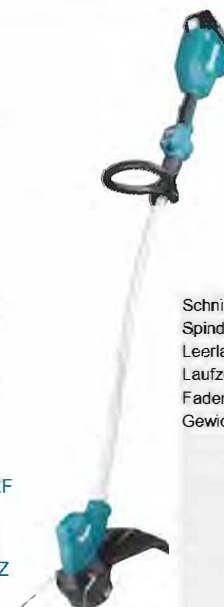

BL ADT

XPT

Schnittkreis	255 / 300 mm
Spindelgewinde	M8 x 1,25 RH
Leerlaufdrehzahl	4000 / 5000 / 6000 min <sup>-1</sup>
Laufzeit 18 V / 5,0 Ah	38 - 103 min
Fadenstärke	2,0 mm
Gewicht	3,0 - 3,3 kg

3.0 Ah



### DUR189R

361,34 €

430,00 €

#### Mitgeliefertes Zubehör im Detail

	DUR189R
195584-2 Schnellladegerät DC18RC	1 85,00€ 101,15€
197599-5 Akku BL1830B	1 74,00€ 88,06€
198971-4 2-Fadenkopf Tap&Go 2,0mm	1 18,50€ 22,02€
450128-8 Kontaktschutzkappe LXT	1 1,10€ 1,31€
783202-0 6-kant-Stiftschlüssel	1 1,70€ 2,02€
783217-7 6-kant-Stiftschlüssel	1 1,10€ 1,31€
831304-7 Zubehörtasche	1 2,60€ 3,09€

## DUR190 Akku-Rasentrimmer

18V • 3.500-6.000 min<sup>-1</sup> • 230/255/300 mm

- + 18 V Akku-Rasentrimmer für das professionelle Trimmen von Grünflächen
- + Ausgestattet mit einer automatischen Drehzahlregulierung zur Anpassung der Geschwindigkeit je nach Belastung und einem starken bürstenlosen Motor
- + Niedrige Vibrations- und Geräuschpegel und gute Ergonomie sorgen für eine hohe Benutzerfreundlichkeit



BL ADT AFT

XPT

Schnittkreis	230 / 255 / 300 mm
Spindelgewinde	M10 x 1,25 LH
Leerlaufdrehzahl	3500 - 6000 min <sup>-1</sup>
Fadenstärke	2,0 mm
Gewicht	2,9 - 3,2 kg

Ohne Ladegerät und Akkus. Im Karton.

### DUR190LZX3

226,05 €

269,00 €

#### Mitgeliefertes Zubehör im Detail

	DUR190LZX3
125520-4 Schultergurt	1 7,50€ 8,93€
198893-8 2-Fadenkopf Tap&Go	1 20,50€ 24,40€
783202-0 6-kant-Stiftschlüssel	1 1,70€ 2,02€
831304-7 Zubehörtasche	1 2,60€ 3,09€

## DUR190 Akku-Rasentrimmer

18V • 3.500-6.000 min<sup>-1</sup> • 230/255/300 mm

- + 18 V Akku-Rasentrimmer für das professionelle Trimmen von Grünflächen
- + Ausgestattet mit einer automatischen Drehzahlregulierung zur Anpassung der Geschwindigkeit je nach Belastung und einem starken bürstenlosen Motor
- + Niedrige Vibrations- und Geräuschpegel und gute Ergonomie sorgen für eine hohe Benutzerfreundlichkeit



BL ADT AFT

XPT

Schnittkreis	230 / 255 / 300 mm
Spindelgewinde	M10 x 1,25 LH
Fadenstärke	2,0 mm
Leerlaufdrehzahl	3500 - 6000 min <sup>-1</sup>
Gewicht	3,1 - 3,4 kg

Ohne Ladegerät und Akkus. Im Karton.

### DUR190 ZX

252,94 €

301,00 €

#### Mitgeliefertes Zubehör im Detail

	DUR190ZX3
125520-4 Schultergurt	1 7,50€ 8,93€
198893-8 2-Fadenkopf Tap&Go	1 20,50€ 24,40€
783202-0 6-kant-Stiftschlüssel	1 1,70€ 2,02€
831304-7 Zubehörtasche	1 2,60€ 3,09€

### DUR191L Akku-Rasentrimmer

18V • 3.500-6.000 min/230/255/300 mm



- + 18 V Akku-Rasentrimmer für das professionelle Trimmen von Grünflächen
- + Ausgestattet mit einer automatischen Drehzahlregulierung zur Anpassung der Geschwindigkeit je nach Belastung und einem starken borstenlosen Motor
- + Niedrige Vibrations- und Geräuschpegel und gute Ergonomie sorgen für eine hohe Benutzerfreundlichkeit
- + Der Schaft ist zweiteilig für platzsparenden Transport und Lagerung

**BL ADT AFT**

**XPT**

Schnittkreis	230 / 255 / 300 mm
Spindelgewinde	M10 x 1,25 LH
Leerlaufdrehzahl	3500 - 6000 min/
Gewicht	3,2 - 3,5 kg

Ohne Ladegerät und Akkus. Im Karton.

**DUR191LZX3**

275,63 €  
328,00 €

Mitgeliefertes Zubehör im Detail

**DUR191LZX3**

125516-5	Schultergurt einfach	1	10,80€	12,85€
198893-8	2-Fadenkopf Tap&Go	1	20,50€	24,40€
783202-0	6-kant-Stiftschlüssel	1	1,70€	2,02€
831304-7	Zubehörtasche	1	2,60€	3,09€

### DUR191U Akku-Rasentrimmer

18V • 3.500-6.000 min/230/255/300 mm



- + 18 V Akku-Rasentrimmer für das professionelle Trimmen von Grünflächen
- + Ausgestattet mit einer automatischen Drehzahlregulierung zur Anpassung der Geschwindigkeit je nach Belastung und einem starken borstenlosen Motor
- + Niedrige Vibrations- und Geräuschpegel und gute Ergonomie sorgen für eine hohe Benutzerfreundlichkeit
- + Der Schaft ist zweiteilig für platzsparenden Transport und Lagerung

**BL ADT AFT**

**XPT**

Schnittkreis	230 / 255 / 300 mm
Spindelgewinde	M10 x 1,25 LH
Leerlaufdrehzahl	3500 - 6000 min/
Gewicht	3,4 - 3,7 kg

Ohne Ladegerät und Akkus. Im Karton.

**DUR191UZX3**

285,71 €  
340,00 €

Mitgeliefertes Zubehör im Detail

**DUR191UZX3**

125520-4	Schultergurt	1	7,50€	8,93€
198893-8	2-Fadenkopf Tap&Go	1	20,50€	24,40€
783202-0	6-kant-Stiftschlüssel	1	1,70€	2,02€
831304-7	Zubehörtasche	1	2,60€	3,09€

### DUR192L Akku-Rasentrimmer

18V • 0-4.500/0-6.000 min/300 mm



- + Ein leistungsfähiger 18 V Akku-Rasentrimmer mit borstenlosem Motor und Rundgriff
- + Geringe Vibration und gute Ergonomie gewährleisten eine komfortable Nutzung
- + Die Drehzahl lässt sich je nach Belastung in zwei Stufen fein regeln.

**BL**

**XPT**

Schnittkreis	300 mm
Spindelgewinde	M10 x 1,25 LH
Leerlaufdrehzahl	0-4.500/0-6.000 min/
Gewicht	2,7 - 3,0 kg

5.0 Ah



**DUR192LRT1**

318,49 €  
379,00 €

Ohne Ladegerät und Akkus. Im Karton.

**DUR192LZX1**

163,87 €  
195,00 €

Mitgeliefertes Zubehör im Detail

**DUR192LRT1 DUR192LZX1**

195584-2	Schnellladegerät	1	85,00€	101,15€
197280-8	Akku BL1850B	1	108,00€	128,52€
127508-0	Schultergurt	1	10,80€	12,85€
191D89-4	2-Fadenkopf Tap&Go	1	20,50€	24,40€

### DUR193 Akku-Rasentrimmer

18V • 7.800 min/260 mm



- + Ein kompakter und handlicher 18 V Akku-Rasentrimmer für den privaten Gebrauch
- + Dieses Gerät mit einer Schnittbreite von 260 mm ist ausgestattet mit einer Teleskopstange zum Einstellen auf fast jede Körpergröße
- + Der Kopf ist um 180° drehbar und damit nutzbar als Rasenkantentrimmer.

**BL**

**XPT**

Schnittkreis	260 mm
Spindelgewinde	M10 x 1,25 LH
Leerlaufdrehzahl	7.800 min/
Gewicht	2,3-2,6 kg

3.0 Ah



**DUR193RF**

251,26 €  
299,00 €

Ohne Ladegerät und Akkus. Im Karton.

**DUR193Z**

130,25 €  
155,00 €

Mitgeliefertes Zubehör im Detail

**DUR193RF DUR193Z**

195584-2	Schnellladegerät	1	85,00€	101,15€
197599-5	Akku BL1830B	1	74,00€	88,06€
127508-0	Schultergurt	1	10,80€	12,85€
191Y39-5	1-Fadenkopf Tap&Go	1	6,80€	8,09€



## DUR194AKku-Sense

18V • 4.500/6.000 min/ 280 mm

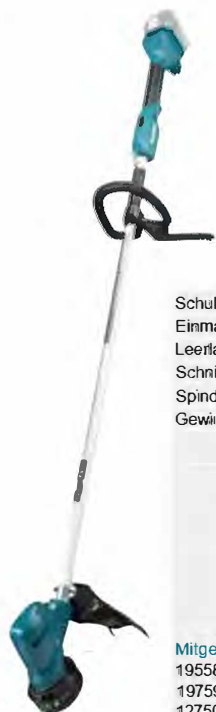

- + Mit zweistufiger Drehzahleinstellung und starrem Rundhandgriff
- + Kombischutzhaube: Für Metallmesser, Fadenkopf und Kunststoff-Messerkopf geeignet
- + Zur Montage eines Metallmessers ist das Zubehör-Set (Bestellnr. 191W97-9) notwendig

**XPT**

Schulterriemen			
Einmaulschlüssel			
Leertaufdrehzahl	4500 - 6000 min/		
Schnittkreis	200 / 230 / 280 mm		
Spindelgewinde	M10 x 1,25 LH		
Gewicht	2,6 - 2,9 kg		

3.0 Ah



Ohne Ladegerät und Akkus. Im Karton.

**DUR194RFX**

316,81 €

377,00 €

**DUR194ZX**

194,96 €

232,00 €

Mitgeliefertes Zubehör im Detail

**DUR194RFX2** **DUR194ZX3**

195584-2	Schnellladegerät DC18RC	1	-	85,00€	101,15€
197599-5	Akku BL1830B	1	-	74,00€	88,06€
127508-0	Schultergurt	1	1	10,80€	12,85€
191D89-4	2-Fadenkopf Tap&Go	1	1	20,50€	24,40€
783013-3	Montageschlüssel 16 - 17	1	1	5,40€	6,43€
783202-0	6-kant-Stiftschlüssel	1	1	1,70€	2,02€
831304-7	Zubehörtasche	1	1	2,60€	3,09€



## DUR368AKku-Freischneider

2x18V • Zweihandgriff • 0-6.500 r/min



- + Ein vibrationsarmer 2 x 18 V Akku-Freischneider mit einem asymmetrischen Zweihandgriff
- + Der leistungsstarke bürstenlose Motor ist direkt am Kopf montiert und gewährleistet eine optimale Kraftübertragung
- + Durch den ADT-Modus wird ein energiesparender und geräuscharmer Betrieb ermöglicht

**BL ADT AFT**

**XPT**

Leistungsaufnahme	550 W
Spindelgewinde	M10 x 1,25 LH
Schnittkreis	255 / 350 / 255 mm
Bohrung	25,4 mm
Leertaufdrehzahl	3500 / 5300 / 6500 min/
Laufzeit 18 V / 5,0 Ah	31 / 52 / 90 min
Fadenstärke	2,0 - 2,4 mm
Gewicht	4,1 - 4,7 kg

Ohne Ladegerät und Akkus. Im Karton.

**DUR368AZ**

368,07 €

438,00 €

Mitgeliefertes Zubehör im Detail

**DUR368AZ**

125516-5	Schultergurt einfach	1	10,80€	12,85€
455815-4	Schutzhaube MesserET	1	19,20€	22,85€
455926-5	Schutzhaube FadenkopfET	1	18,80€	22,37€
783013-3	Montageschlüssel 16 - 17	1	5,40€	6,43€
783202-0	6-kant-Stiftschlüssel	1	1,70€	2,02€
783217-7	6-kant-Stiftschlüssel	1	1,10€	1,31€
831304-7	Zubehörtasche	1	2,60€	3,09€
D-66008	4-Zahn-Schlagmesser	1	12,70€	15,11€

## DUR368LAKku-Freischneider

2x18V • Rundhandgriff • 0-6.500 r/min



- + Ein vibrationsarmer 2 x 18 V Akku-Freischneider mit einem Rundhandgriff
- + Der leistungsstarke bürstenlose Motor ist direkt am Kopf montiert und gewährleistet eine optimale Kraftübertragung
- + Durch den ADT-Modus wird ein energiesparender und geräuscharmer Betrieb ermöglicht

**BL ADT AFT**

**XPT**

Schnittkreis	230 / 255 / 350 mm
Bohrung	25,4 mm
Spindelgewinde	M10 x 1,25 LH
Leistungsaufnahme	550 W
Laufzeit 18 V / 5,0 Ah	31 / 52 / 90 min
Fadenstärke	2,0 - 2,4 mm
Leertaufdrehzahl	3500 / 5300 / 6500 min/
Gewicht	3,9 - 4,5 kg

Ohne Ladegerät und Akkus. Im Karton.

**DUR368LZ**

332,77 €

396,00 €

Mitgeliefertes Zubehör im Detail

**DUR368LZ**

125516-5	Schultergurt einfach	1	10,80€	12,85€
455815-4	Schutzhaube MesserET	1	19,20€	22,85€
455926-5	Schutzhaube FadenkopfET	1	18,80€	22,37€
783013-3	Montageschlüssel 16 - 17	1	5,40€	6,43€
783202-0	6-kant-Stiftschlüssel	1	1,70€	2,02€
783217-7	6-kant-Stiftschlüssel	1	1,10€	1,31€
831304-7	Zubehörtasche	1	2,60€	3,09€

**DUR369A** Akku-Freischneider  
2x18V • 1.000 W • 43 cm



- + Akku-Freischneider mit 3-stufiger Drehzahlstellung
- + Leistungsstarker 1.000 Watt-Motor
- + Inklusive Fadenkopf, Metall- und Kunststoffmesser
- + Mit Zweihandgriff mit asymmetrischer Form
- + Mit ADT zur automatischen Drehzahlregulierung und AFT zum Stopp des Motors beim Blockieren des Werkzeugs

	<b>BL</b>	<b>ADT</b>	<b>AFT</b>	<b>XPT</b>
Spindelgewinde				M10 x 1,25 LH
Schnittkreis				255 / 305 / 430 mm
Bohrung				25,4 mm
Leerlaufdrehzahl				0 - 4600 / 5500 / 7000 min <sup>-1</sup>
Fadenstärke				2,0 - 2,4 mm
Gewicht				5,9 - 6,5 kg

Ohne Ladegerät und Akkus. Im Karton. **DUR369AZ**  
439,50 €  
523,00 €

Mitgeliefertes Zubehör im Detail		<b>DUR369AZ</b>	
196129-9	Hosenträgergurt	1	59,00€ 70,21€
197993-1	2-Fadenkopf Tap&Go	1	21,60€ 25,70€
198383-1	Messerkopf Kunststoff	1	22,50€ 26,78€
782238-6	Steckschlüssel	1	2,60€ 3,09€
783202-0	6-kant-Stiftschlüssel	1	1,70€ 2,02€
831304-7	Zubehörtasche	1	2,60€ 3,09€
D-66064	Grasschneideblatt	1	9,40€ 11,19€

**DUR369L** Akku-Freischneider  
2x18V • 1.000 W • 43 cm



- + Akku-Freischneider mit 3-stufiger Drehzahlstellung
- + Leistungsstarker 1.000 Watt-Motor
- + Inklusive Fadenkopf, Metall- und Kunststoffmesser
- + Mit Rundgriff
- + Mit ADT zur automatischen Drehzahlregulierung und AFT zum Stopp des Motors beim Blockieren des Werkzeugs

	<b>BL</b>	<b>ADT</b>	<b>AFT</b>	<b>XPT</b>
Leerlaufdrehzahl				0 - 4600 / 5500 / 7000 min <sup>-1</sup>
Fadenstärke				2,0 - 2,4 mm
Spindelgewinde				M10 x 1,25 LH
Schnittkreis				255 / 305 / 430 mm
Bohrung				25,4 mm
Gewicht				5,7 - 6,3 kg

Ohne Ladegerät und Akkus. Im Karton. **DUR369LZ**  
394,96 €  
470,00 €

Mitgeliefertes Zubehör im Detail		<b>DUR369LZ</b>	
127508-0	Schultergurt	1	10,80€ 12,85€
197993-1	2-Fadenkopf Tap&Go	1	21,60€ 25,70€
198383-1	Messerkopf Kunststoff	1	22,50€ 26,78€
782238-6	Steckschlüssel	1	2,60€ 3,09€
783202-0	6-kant-Stiftschlüssel	1	1,70€ 2,02€
831304-7	Zubehörtasche	1	2,60€ 3,09€
D-66064	Grasschneideblatt	1	9,40€ 11,19€

**DUX60** Akku-Multifunktionsantrieb  
2x18V • 0-9.700 min



- + Der vielseitige 2 x 18 V Akku-Multifunktionsantrieb mit einem leistungsfähigen bürstenlosen Motor und mehreren erhältlichen Zubehörtteilen für den Garten- und Landschaftsbau
- + Eine dreistufige elektronische Drehzahlstellung und ein höhenverstellbarer Rundgriff sorgen für besonderen Bedienkomfort

	<b>BL</b>	<b>AFT</b>	<b>XPT</b>
Schnittkreis			230 / 420 mm
Leerlaufdrehzahl			0 - 5700 / 0 - 8200 / 0 - 9700 min <sup>-1</sup>
Gewicht			4,1 - 8,7 kg

Ohne Ladegerät und Akkus. Im Karton. **DUX60Z**  
289,08 €  
344,00 €

Mitgeliefertes Zubehör im Detail		<b>DUX60Z</b>	
125516-5	Schultergurt einfach	1	10,80€ 12,85€
783202-0	6-kant-Stiftschlüssel	1	1,70€ 2,02€
831304-7	Zubehörtasche	1	2,60€ 3,09€

**DUX18** Akku-Multifunktionsantrieb  
18V • 0-9.700 min



- + Der vielseitige 18 V Akku-Multifunktionsantrieb mit einem leistungsfähigen bürstenlosen Motor und mehreren erhältlichen Zubehörtteilen für den Garten- und Landschaftsbau
- + Eine zweistufige elektronische Drehzahlstellung und ein höhenverstellbarer Rundgriff sorgen für besonderen Bedienkomfort

	<b>BL</b>	<b>AFT</b>	<b>XPT</b>
Leerlaufdrehzahl			0 - 6800 / 9700 min <sup>-1</sup>
Gewicht			2,8 - 10,3 kg

Ohne Ladegerät und Akkus. Im Karton. **DUX18ZX1**  
289,08 €  
344,00 €

Mitgeliefertes Zubehör im Detail		<b>DUX18ZX1</b>	
127508-0	Schultergurt	1	10,80€ 12,85€
191D89-4	2-Fadenkopf Tap&Go	1	20,50€ 24,40€
191N31-5	Sensenaufsatz EM408MP	1	93,00€ 110,67€
457772-2	Bügelgriff ET	1	11,00€ 13,09€
782238-6	Steckschlüssel	1	2,60€ 3,09€
783202-0	6-kant-Stiftschlüssel	1	1,70€ 2,02€
831304-7	Zubehörtasche	1	2,60€ 3,09€



### Sensenaufsatz EM404MP



DUX60  
UX01G

Für Fadenköpfe Schnittkreis Ø 420 mm und  
Messer Schnittkreis Ø 230 mm

198768-1 107,00 € 127,33 €

### Trimmeraufsatz EM406MP

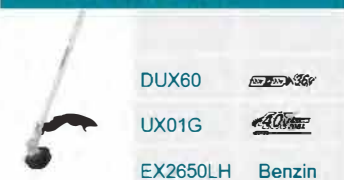

DUX60  
UX01G  
EX2650LH Benzin

Für Fadenköpfe Schnittkreis Ø 450 mm

198779-6 97,00 € 115,43 €

### Trimmeraufsatz EM408MP

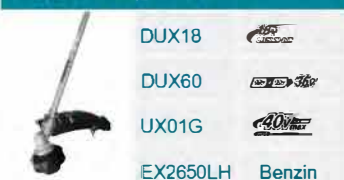

DUX18  
DUX60  
UX01G  
EX2650LH Benzin

Für Fadenköpfe Schnittkreis Ø 300 mm und  
Messer Schnittkreis Ø 230 mm

191N31-5 93,00 € 110,67 €

### Scherenaufsatz EM407MP



DUX18  
DUX60  
UX01G  
EX2650LH Benzin

Schnittkr. ø 230 mm

191M56-3 441,00 € 524,79 €

### Heckenscherenaufsatz EN401MP

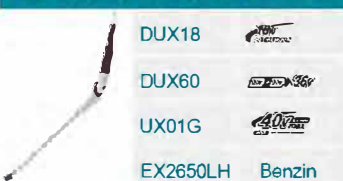

DUX18  
DUX60  
UX01G  
EX2650LH Benzin

Schnittlänge 49 cm, 135° schwenkbar,  
max. Aststärke 21,5 mm

196256-2 333,00 € 396,27 €

### Heckenscherenaufsatz EN410MP



DUX18  
DUX60  
UX01G  
EX2650LH Benzin

Schnittlänge 49 cm, star,  
max. Aststärke 22 mm

197726-4 215,00 € 255,85 €

### Bodenschneidaufsatz EN420MP

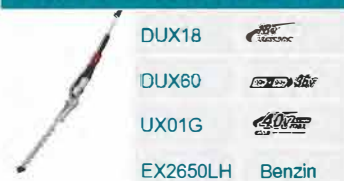

DUX18  
DUX60  
UX01G  
EX2650LH Benzin

Schnittlänge 25 cm, schwenkbar,  
max. Aststärke 22 mm

197985-0 323,00 € 384,37 €

### Kettensägenaufsatz EY403MP

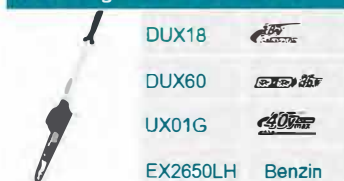

DUX18  
DUX60  
UX01G  
EX2650LH Benzin

Schienenlänge 30 cm, 1,1 mm 3/8" 46 TG

191T38-7 246,00 € 292,74 €

### Kultivatoraufsatz KR401MP



DUX18  
DUX60  
UX01G  
EX2650LH Benzin

Kultivierungsbreite 22 cm,  
Schnitttiefe 22 cm

199181-6 313,00 € 372,47 €

### Kultivatoraufsatz KR400MP



DUX18  
DUX60  
UX01G  
EX2650LH Benzin

Kultivierungsbreite 16 cm,  
Schnitttiefe 22 cm

195707-2 293,00 € 348,67 €

### Kehrwalzenaufsatz SW400MP



DUX18  
DUX60  
UX01G  
EX2650LH Benzin

Besentrommelbreite 59 cm,  
Ersatzbürste XNR0000549

199339-7 539,00 € 641,41 €

### Kehrbürstenaufsatz BR400MP

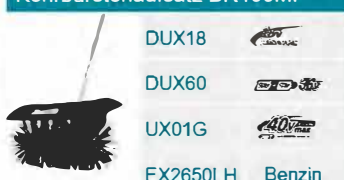

DUX18  
DUX60  
UX01G  
EX2650LH Benzin

Bürstenbreite 60 cm

199318-5 392,00 € 466,48 €

### Gebälseaufsatz UB401MP



DUX18  
DUX60  
UX01G  
EX2650LH Benzin

Luftvolumen 0-984 m³/h

191P72-3 186,00 € 221,34 €

### Rasenkantenaufsatz EE400MP

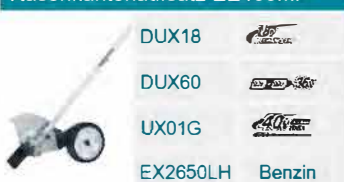

DUX18  
DUX60  
UX01G  
EX2650LH Benzin

Messer 20,3 cm,  
Ersatzmesser Art.-Nr.: 196745-7

196752-0 156,00 € 185,64 €

### Sensenaufsatz EM400MP



EX2650LH Benzin

Für Fadenköpfe Schnittkr. Ø 420 mm und  
Messer Schnittkr. Ø 230 mm

195648-2 156,00 € 185,64 €

### Schaftverl. 115cm LE400 MP



DUX18  
DUX60  
UX01G  
EX2650LH Benzin

Für Heckenscheren- und Kettensägenaufsatz

191E24-8 118,00 € 140,42 €





**DLM330** Akku-Rasenmäher  
18V • 33 cm • 30 l

4.0 Ah



- + Ein geräuscharmer 18 V Akku-Rasenmäher mit Kunststoffdeck, der leicht zu bedienen ist
- + Der Rasenmäher ist benutzerfreundlich und ideal für kleinere Rasenflächen
- + Er hat eine Schnittbreite von 33 cm und verfügt über eine Füllstandsanzeige im Grasfangsack



XPT

**DLM330RM** Ohne Ladegerät und Akkus. Im Karton.  
350,42 €  
417,00 €**DLM330Z**  
235,29 €  
280,00 €

Ideale Flächenleistung (bis zu)	450 m <sup>2</sup>
Leertaufdrehzahl	4300 min/l
Maße gefaltet (LxBxH)	775 x 375 x 520 mm
Grasfangkorb	30 L
Schnittbreite	33 cm
Gewicht	11,6 - 12,5 kg

**Mitgeliefertes Zubehör im Detail**

	DLM330RM	DLM330Z
195584-2 Schnellladegerät DC18RC	1 -	85,00€ 101,15€
197265-4 Akku BL1840B	1 -	89,00€ 105,91€
GB00000042 Sichelmesser	1 1	10,80€ 12,85€
GB00000067 Mulchkeil	1 1	8,50€ 10,12€
Montageschlüssel 13	1 1	-
GB00000151 Grasfangkorb	1 1	35,00€ 41,65€

**DLM382** Akku-Rasenmäher  
2x18V • 38 cm • 40 l

4.0 Ah 4.0 Ah



- + Geräuscharmer 2 x 18 V Akku-Rasenmäher mit Kunststoffdeck
- + Mit leichter Bedienbarkeit
- + Der Rasenmäher ist ideal für kleine bis mittlere Rasenflächen
- + Er hat eine Schnittbreite von 38 cm und verfügt über eine Füllstandsanzeige im 40 Liter Grasfangkorb



XPT

**DLM382PM2** Ohne Ladegerät und Akkus. Im Karton.  
471,43 €  
561,00 €**DLM382Z**  
296,64 €  
353,00 €

Grasfangkorb	40 L
Schnittbreite	38 cm
Leertaufdrehzahl	3700 min/l
Ideale Flächenleistung (bis zu)	560 m <sup>2</sup>
Laufzeit 18 V / 6,0 Ah	35 min
Maße gefaltet (LxBxH)	860 x 450 x 475 mm
Gewicht	16,2 - 16,9 kg

**Mitgeliefertes Zubehör im Detail**

	DLM382PM2	DLM382Z
127392-3 Grasfangkorb	1 -	29,30€ 34,87€
196933-6 Doppel-Schnellladegerät DC18RD	1 -	129,00€ 153,51€
197265-4 Akku BL1840B	2 - je	89,00€ 105,91€
191D41-2 Sichelmesser	1 1	17,50€ 20,83€
782016-4 Montageschlüssel 13	1 1	0,90€ 1,07€

**DLM432** Akku-Rasenmäher  
2x18V • 43 cm • 50 l

5.0 Ah 5.0 Ah



- + Geräuscharmer 2 x 18 V Akku-Rasenmäher mit Kunststoffdeck
- + Mit leichter Bedienbarkeit
- + Der Rasenmäher ist ideal für kleine bis mittlere Rasenflächen
- + Er hat eine Schnittbreite von 43 cm und verfügt über eine Füllstandsanzeige im 50 Liter Grasfangsack



XPT

**DLM432PT2** Ohne Ladegerät und Akkus. Im Karton.  
538,66 €  
641,00 €**DLM432Z**  
368,07 €  
438,00 €

Maße gefaltet (LxBxH)	865 x 460 x 475 mm
Laufzeit 18 V / 5,0 Ah	30 min
Laufzeit 18 V / 6,0 Ah	36 min
Ideale Flächenleistung (bis zu)	575 m <sup>2</sup>
Leertaufdrehzahl	3600 min/l
Schnittbreite	43 cm
Grasfangkorb	50 L
Gewicht	16,8 - 17,5 kg

**Mitgeliefertes Zubehör im Detail**

	DLM432PT2	DLM432Z
196933-6 Doppel-Schnellladegerät DC18RD	1 -	129,00€ 153,51€
197280-8 Akku BL1850B	2 - je	108,00€ 128,52€
782210-8 Steckschlüssel SW17	1 -	5,90€ 7,02€
127386-8 Grasfangkorb	1 1	39,00€ 46,41€
191D43-8 Sichelmesser	1 1	18,60€ 22,13€



## DLM463 Akku-Rasenmäher

2x18V • 46 cm • 60 l

- + Geräuscharmer 2 x 18 V Akku-Rasenmäher mit robustem Stahldeck für mittelgroße Rasenflächen
- + Einschaltbarer Leise-Modus für ein geräuschempfindliches Umfeld
- + Er hat eine Schnittbreite von 46 cm und verfügt über eine Füllstandsanzeige im 60 Liter Grasfangkorb
- + Mit Akku-Ladestandanzeige direkt am Führungsholm
- + 3 in 1: Mähen, Sammeln, Mulchen



BL

XPT

Ohne Ladegerät und Akkus. Im Karton.

DLM463Z  
641,18 €  
763,00 €

DLM463PT2  
964,71 €  
1.143,00 €

DLM463PG4  
1.257,14 €  
1.496,00 €



Leerlaufdrehzahl (Normaler Modus)	3300	min
Leerlaufdrehzahl (Geräuschreduzierter Modus)	2500	min
Laufzeit 18 V / 6,0 Ah	21	min
Maße gefaltet (LxBxH)	1125 x 532 x 713	mm
Ideale Flächenleistung (bis zu)	800	m <sup>2</sup>
Schnittbreite	46	cm
Grasfangkorb	60	L
Gewicht	25,3 - 27,6	kg

Mitgeliefertes Zubehör im Detail		DLM463PT2	DLM463Z
196933-6	Doppel-Schnellladegerät DC18RD	1	129,00 € 153,51 €
197280-8	Akku BL1850B	2	- je 108,00 € 128,52 €
127081-6	Grasfangkorb	1	49,00 € 58,31 €
199367-2	Sichelmesser	1	26,10 € 31,06 €
671660001	Mulchkeil	1	9,00 € 10,71 €
782210-8	Steckschlüssel SW17	1	5,90 € 7,02 €

Mitgeliefertes Zubehör im Detail		DLM463PG4
196933-6	Doppel-Schnellladegerät DC18RD	1 129,00 € 153,51 €
197422-4	Akku BL1860B	4 je 119,00 € 141,61 €
127081-6	Grasfangkorb	1 49,00 € 58,31 €
199367-2	Sichelmesser	1 26,10 € 31,06 €
671660001	Mulchkeil	1 9,00 € 10,71 €
782210-8	Steckschlüssel SW17	1 5,90 € 7,02 €

## DLM465 Akku-Rasenmäher

2x18V • 46 cm • 60 l

- + Geräuscharmer 2 x 18 V Akku-Rasenmäher mit robustem Stahldeck für große Rasenflächen
- + Mit vier Akku-Steckplätzen zur Verdoppelung der Reichweite
- + Der Radantrieb ist autark und ohne Mähwerk nutzbar
- + Einschaltbarer Leise-Modus für ein geräuschempfindliches Umfeld
- + Füllstandsanzeige am 60 Liter Grasfangkorb
- + Mit Akku-Ladestandanzeige direkt am Führungsholm
- + 3 in 1: Mähen, Sammeln, Mulchen



BL

XPT

DLM465PT4 Ohne Ladegerät und Akkus. Im Karton.

1.399,16 €  
1.665,00 €

DLM465Z  
926,89 €  
1.103,00 €

Grasfangkorb	60	L
Schnittbreite	46	cm
Leerlaufdrehzahl (Normaler Modus)	3300	min
Leerlaufdrehzahl (Geräuschreduzierter Modus)	2500	min
Laufzeit 18 V / 6,0 Ah x2	51	min
Radantrieb		✓
Antriebsgeschwindigkeit	2,5 - 5,0	km/h
Ideale Flächenleistung (bis zu)	1600	m <sup>2</sup>
Gewicht	35,5 - 39,3	kg

Mitgeliefertes Zubehör im Detail		DLM465PT4	DLM465Z
196933-6	Doppel-Schnellladegerät DC18RD	1	129,00 € 153,51 €
197280-8	Akku BL1850B	4	- je 108,00 € 128,52 €
127433-5	Grasfangkorb	1	44,00 € 52,36 €
127515-3	Mulchkeil	1	10,80 € 12,85 €
191D51-9	Sichelmesser	1	27,30 € 32,49 €
327589-6	Spannknebel 6	1	1,90 € 2,26 €
782210-8	Steckschlüssel SW17	1	5,90 € 7,02 €
782212-4	Steckschlüssel SW13	1	8,90 € 10,59 €

## DLM480 Akku-Rasenmäher

2x18V • 48 cm • 62 l

- + Geräuscharmer 2 x 18 V Akku-Rasenmäher für mittelgroße Rasenflächen
- + Füllstandsanzeige am 62 Liter Grasfangkorb
- + Mit Akku-Ladestandanzeige direkt am Führungsholm
- + Faltpbarer Führungsholm und dank des Akkus vertikal lagerbar, für ein kompaktes Slaumaß
- + 4 in 1: Mähen, Sammeln, Mulchen, Heckauswurf



BL

XPT

DLM480PT2 Ohne Ladegerät und Akkus. Im Karton.

874,79 €  
1.041,00 €

DLM480Z  
551,79 €  
656,00 €

Laufzeit 18 V / 6,0 Ah x2	28	min
Leerlaufdrehzahl (Normaler Modus)	3100	min
Ideale Flächenleistung (bis zu)	650	m <sup>2</sup>
Maße gefaltet (LxBxH)	680 x 530 x 810	mm
Schnittbreite	48	cm
Grasfangkorb	62	L
Gewicht	24,5 - 29,8	kg

Mitgeliefertes Zubehör im Detail		DLM480PT2	DLM480Z
196933-6	Doppel-Schnellladegerät DC18RD	1	129,00 € 153,51 €
197280-8	Akku BL1850B	2	- je 108,00 € 128,52 €
327589-6	Spannknebel 6	1	1,90 € 2,26 €
413946-5	Mulchkeil	1	8,50 € 10,12 €
782210-8	Steckschlüssel SW17	1	5,90 € 7,02 €
191V97-3	Sichelmesser	1	28,90 € 34,39 €

**DLM481** Akku-Rasenmäher  
2x18V • 48 cm • 62 l

- + Geräuscharmer 2 x 18 V Akku-Rasenmäher für mittelgroße Rasenflächen
- + Der Radantrieb ist autark und ohne Mähwerk nutzbar
- + Füllstandsanzeige am 62 Liter Grasfangkorb
- + Mit Akku-Ladestandsanzeige direkt am Führungsholm
- + Faltbarer Führungsholm und dank des Akkus vertikal lagerbar, für ein kompaktes Staumaß
- + 4 in 1: Mähen, Sammeln, Mulchen, Heckauswurf



XPT

Ohne Ladegerät und Akkus. Im Karton.

**DLM481Z**  
663,03 €  
789,00 €

Leerlaufdrehzahl (Normaler Modus)	3100 min
Maße gefaltet (LxBxH)	580 x 530 x 870 mm
Laufzeit 18V / 6.0 Ah x2	23 min
Antriebsgeschwindigkeit	2,5 - 5,0 km/h
Ideale Flächenleistung (bis zu)	800 m <sup>2</sup>
Radantrieb	✓
Schnittbreite	48 cm
Grasfangkorb	62 L
Gewicht	27,1 - 29,3 kg

Mitgeliefertes Zubehör im Detail **DLM481Z**

191V97-3	Sichelmesser	1	28,90€	34,39€
327589-6	Spannknebel 6	1	1,90€	2,26€
413946-5	Mulchkeil	1	8,50€	10,12€
782210-8	Steckschlüssel SW17	1	5,90€	7,02€

**DLM534** Akku-Rasenmäher  
2x18V • 53 cm • 70 l

- + Geräuscharmer 2 x 18 V Akku-Rasenmäher mit robustem Stahldeck für große Rasenflächen
- + Mit vier Akku-Steckplätzen zur Verdoppelung der Reichweite
- + Einschaltbarer Leise-Modus für ein geräuschempfindliches Umfeld
- + Füllstandsanzeige am 70 Liter Grasfangkorb
- + Mit Akku-Ladestandsanzeige direkt am Führungsholm
- + 4 in 1: Mähen, Sammeln, Mulchen, Seitenauswurf



XPT

Ohne Ladegerät und Akkus. Im Karton.

**DLM534Z**  
812,61 €  
967,00 €

Laufzeit 18 V / 6,0 Ah	53 min
Ideale Flächenleistung (bis zu)	2300 m <sup>2</sup>
Leerlaufdrehzahl	2300 min
Schnittbreite	53 cm
Gewicht	35,5 - 39,3 kg

Mitgeliefertes Zubehör im Detail **DLM534Z**

122B20-7	Grasfangkorb	1	35,00€	41,65€
127516-1	Mulchkeil	1	12,70€	15,11€
327589-6	Spannknebel 6	1	1,90€	2,26€
459887-1	Schutzhaube Seitenauswurf	1	14,50€	17,26€
782210-8	Steckschlüssel SW17	1	5,90€	7,02€
782212-4	Steckschlüssel SW13	1	8,90€	10,59€

**DLM536** Akku-Rasenmäher  
2x18V • 53 cm • 60 l

- + Geräuscharmer 2 x 18 V Akku-Rasenmäher mit robustem Stahldeck für große Rasenflächen
- + Mit vier Akku-Steckplätzen zur Verdoppelung der Reichweite
- + Der Radantrieb ist autark und ohne Mähwerk nutzbar
- + Einschaltbarer Leise-Modus für ein geräuschempfindliches Umfeld
- + Füllstandsanzeige am 70 Liter Grasfangkorb
- + Mit Akku-Ladestandsanzeige direkt am Führungsholm
- + 4 in 1: Mähen, Sammeln, Mulchen, Seitenauswurf



XPT

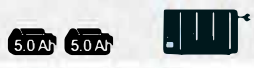

**DLM536PT2** Ohne Ladegerät und Akkus. Im Karton.

**DLM536Z**  
1.333,61 €  
1.587,00 €

Laufzeit 18V / 6.0 Ah x2	54 min
Schnittbreite	53 cm
Antriebsgeschwindigkeit	2,5 - 5,0 km/h
Ideale Flächenleistung (bis zu)	2300 m <sup>2</sup>
Leerlaufdrehzahl	2800 min
Radantrieb	✓
Gewicht	39,0 - 42,8 kg

Mitgeliefertes Zubehör im Detail **DLM536PT2** **DLM536Z**

196933-6	Doppel-Schnellladegerät DC18RD	1	-	129,00€	153,51€
197280-8	Akku BL1850B	2	-	108,00€	128,52€
122B20-7	Grasfangkorb	1	1	35,00€	41,65€
127516-1	Mulchkeil	1	1	12,70€	15,11€
191D52-7	Sichelmesser	1	1	29,00€	34,51€
327589-6	Spannknebel 6	1	1	1,90€	2,26€
459887-1	Schutzhaube Seitenauswurf	1	1	14,50€	17,26€
782210-8	Steckschlüssel SW17	1	1	5,90€	7,02€
782212-4	Steckschlüssel SW13	1	1	8,90€	10,59€



## DLM537 Akku-Rasenmäher

2x18V • 53 cm • 70 l

- + Geräuscharmer 2 x 18 V Akku-Rasenmäher mit robustem rost-freiem Aluminiumdeck für große Rasenflächen
- + Mit vier Akku-Steckplätzen zur Verdoppelung der Reichweite
- + Der Radantrieb ist autark und ohne Mähwerk nutzbar
- + Einschaltbarer Leise-Modus für ein geräuschempfindliches Umfeld
- + Füllstandsanzeige am 70 Liter Grasfangkorb
- + Mit Akku-Ladestandsanzeige direkt am Führungsholm
- + 3 in 1: Mähen, Sammeln, Mulchen



BL

XPT

Ohne Ladegerät und Akkus. Im Karton.

DLM537Z  
1.263,87 €  
1.504,00 €

Grasfangkorb	70 L
Schnittbreite	53 cm
Leerlaufdrehzahl (Normaler Modus)	2800 min
Laufzeit 18V / 6.0 Ah x2	40 min
Radantrieb	✓
Antriebsgeschwindigkeit	2,5 - 5,0 km/h
Ideale Flächenleistung (bis zu)	1700 m²
Leerlaufdrehzahl (Geräuschreduzierter Modus)	2300 min
Gewicht	42,8 - 46,7 kg

### Mitgeliefertes Zubehör im Detail

	DLM537Z	
127550-1 Mulchkeil	1	15,60€ 18,56€
327589-6 Spannknebel 6	1	1,90€ 2,26€
782210-8 Steckschlüssel SW17	1	5,90€ 7,02€
782212-4 Steckschlüssel SW13	1	8,90€ 10,59€

## DLM538 Akku-Rasenmäher

2x18V • 53 cm • 70 l

- + Geräuscharmer 2 x 18 V Akku-Rasenmäher für mittelgroße Rasenflächen
- + Faltbarer Führungsholm und dank des Akkus vertikal lagerbar, für ein kompaktes Slaumaß
- + Füllstandsanzeige am 70 Liter Grasfangkorb
- + Mit Akku-Ladestandsanzeige direkt am Führungsholm
- + 4 in 1: Mähen, Sammeln, Mulchen, Heckauswurf



XPT

Ohne Ladegerät und Akkus. Im Karton.

DLM538Z  
589,08 €  
701,00 €

Grasfangkorb	70 L
Schnittbreite	53 cm
Leerlaufdrehzahl	3000 min
Ideale Flächenleistung (bis zu)	700 m²
Maße gefaltet (LxBxH)	610 x 580 x 925 mm
Laufzeit 18V / 6.0 Ah x2	22 min
Gewicht	25,6 - 27,9 kg

### Mitgeliefertes Zubehör im Detail

	DLM538Z	
191V96-5 Sichelmesser	1	30,00€ 35,70€
327589-6 Spannknebel 6	1	1,90€ 2,26€
413945-7 Mulchkeil	1	9,10€ 10,83€
782210-8 Steckschlüssel SW17	1	5,90€ 7,02€

## DLM539 Akku-Rasenmäher

2x18V • 53 cm • 70 l

- + Geräuscharmer 2 x 18 V Akku-Rasenmäher für mittelgroße Rasenflächen
- + Der Radantrieb ist autark und ohne Mähwerk nutzbar
- + Faltbarer Führungsholm und dank des Akkus vertikal lagerbar, für ein kompaktes Slaumaß
- + Füllstandsanzeige am 70 Liter Grasfangkorb
- + Mit Akku-Ladestandsanzeige direkt am Führungsholm
- + 4 in 1: Mähen, Sammeln, Mulchen, Heckauswurf



XPT

DLM539PT2 Ohne Ladegerät und Akkus. Im Karton.

1.021,01 €  
1.215,00 €

DLM539  
699,16 €  
832,00 €

Grasfangkorb	70 L
Schnittbreite	53,4 cm
Maße gefaltet (LxBxH)	610 x 580 x 925 mm
Radantrieb	✓
Ideale Flächenleistung (bis zu)	800 m²
Antriebsgeschwindigkeit	2,5 - 5,0 km/h
Laufzeit 18V / 6.0 Ah x2	25 min
Leerlaufdrehzahl (Normaler Modus)	3000 min
Gewicht	28,0 - 30,5 kg

### Mitgeliefertes Zubehör im Detail

	DLM539PT2		DLM539Z	
196933-6 Doppel-Schnellladegerät DC18RD	1	-	129,00€	153,51€
197280-8 Akku BL1850B	2	-	108,00€	128,52€
191V96-5 Sichelmesser	-	1	30,00€	35,70€
327589-6 Spannknebel 6	1	1	1,90€	2,26€
413945-7 Mulchkeil	1	1	9,10€	10,83€
782210-8 Steckschlüssel SW17	1	1	5,90€	7,02€







## DUH523RF Akku-Heckenschere

18V • 52 cm • 15 mm

3,0 Ah



- \* Eine 18 V Akku-Heckenschere mit 52 cm Schnittlänge für den heimischen Garten
- \* Das Gerät hat einen geringen Geräuschpegel und einen vibrationsarmen Handgriff
- \* Ein Sicherheitsschalter verhindert ein unbeabsichtigtes Anlaufen der Maschinen



DUH523RF Ohne Ladegerät und Akkus. Im Karton.  
220,17 €  
262,00 €

DUH523Z  
110,08 €  
131,00 €

Laufzeit 18 V / 3,0 Ah	75 min
Leerlaufhubzahl	2700 min <sup>-1</sup>
Schnittlänge	520 mm
max. Schnittleistung	15 mm
Gewicht	3,0 - 3,4 kg

Mitgeliefertes Zubehör im Detail		DUH523RF	DUH523Z
195584-2	Schnellladegerät DC18RC	1	85,00€ 101,15€
197599-5	Akku BL1830B	1	74,00€ 88,06€
452685-2	Aufbewahrungsbehälter 52cm	1	8,10€ 9,64€

## DUH502 Akku-Heckenschere

18V • 50 cm • 21,5 mm

- \* Akku-Heckenschere für Einsätze, die sowohl flexible Handhabung eines kabelfreien Gerätes als auch reduzierte Betriebsgeräusche erfordern
- \* Griff mit 5 Positionen: Arretierungen bei 0° sowie 45° und 90° links und rechts für angenehmes Arbeiten in jeder Haltung
- \* Gut ausbalanciert durch die Platzierung des Akkus am hinteren Griffende



Ohne Ladegerät und Akkus. Im Karton.  
DUH502Z  
304,20 €  
362,00 €

Leerlaufhubzahl	2000 / 3600 / 4400 min <sup>-1</sup>
Messerabstand	35 mm
max. Schnittleistung	21,5 mm
Schnittlänge	500 mm
Gewicht	3,8 - 4,2 kg

Mitgeliefertes Zubehör im Detail		DUH502Z
459120-1	Aufbewahrungsbehälter	1 5,90€ 7,02€

BL

XPT

## DUH601 Akku-Heckenschere

18V • 60 cm • 23,5 mm

- \* Akku-Heckenschere für Einsätze, die sowohl flexible Handhabung eines kabelfreien Gerätes als auch reduzierte Betriebsgeräusche erfordern
- \* Mit neuer Messerform, die Zweige besser einleitet
- \* Griff mit 5 Positionen: Arretierungen bei 0° sowie 45° und 90° links und rechts für angenehmes Arbeiten in jeder Haltung
- \* Gut ausbalanciert durch die Platzierung des Akkus am hinteren Griffende



Ohne Ladegerät und Akkus. Im Karton.  
DUH601Z  
366,39 €  
436,00 €

max. Schnittleistung	23,5 mm
Schnittlänge	600 mm
Messerabstand	35 mm
Leerlaufhubzahl	2000 / 3600 / 4400 min <sup>-1</sup>
Leistungsaufnahme	520 W
Gewicht	3,8 - 4,5 kg

Mitgeliefertes Zubehör im Detail		DUH601Z
458414-1	Aufbewahrungsbehälter	1 21,30€ 25,35€

BL

## DUH751 Akku-Heckenschere

18V • 75 cm • 23,5 mm

- \* Akku-Heckenschere für Einsätze, die sowohl flexible Handhabung eines kabelfreien Gerätes als auch reduzierte Betriebsgeräusche erfordern
- \* Mit neuer Messerform, die Zweige besser einleitet
- \* Griff mit 5 Positionen: Arretierungen bei 0° sowie 45° und 90° links und rechts für angenehmes Arbeiten in jeder Haltung
- \* Gut ausbalanciert durch die Platzierung des Akkus am hinteren Griffende

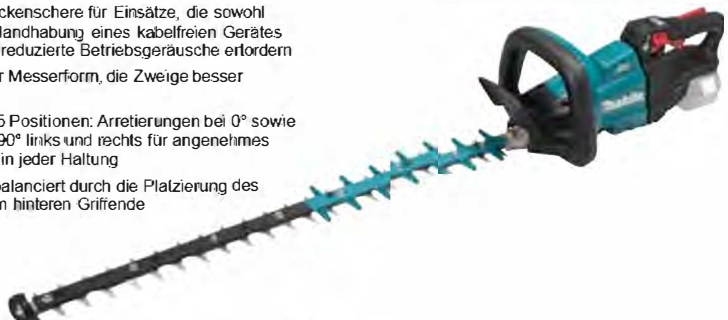

Ohne Ladegerät und Akkus. Im Karton.  
DUH751Z  
384,03 €  
457,00 €

Leerlaufhubzahl	2000 - 4400 min <sup>-1</sup>
Schnittlänge	750 mm
max. Schnittleistung	23,5 mm
Gewicht	3,8 - 4,5 kg

Mitgeliefertes Zubehör im Detail		DUH751Z
458415-9	Aufbewahrungsbehälter	1 21,70€ 25,82€

BL

XPT

## DUM604 Akku-Gras-/Strauchschere

18V • 2.500 min<sup>-1</sup> • 160 mm

3,0 Ah



- \* Eine praktische 18 V Akku-Gras- und Strauchschere für den Formschnitt von beispielsweise Buchsbäumen und zum Schneiden von Gras
- \* Inklusive Gras- und Strauchscherblatt
- \* Mit der optionalen Griffverlängerung ist ein Arbeiten in aufrechter Körperhaltung möglich



DUM604RFX Ohne Ladegerät und Akkus. Im Karton.  
224,37 €  
267,00 €

DUM604ZX  
100,84 €  
120,00 €

Max. Messerabstand	10 mm
Schnittkreis	160 mm
Leerlaufhubzahl	2500 min <sup>-1</sup>
Gewicht	1,4 - 1,8 kg

Mitgeliefertes Zubehör im Detail		DUM604RFX	DUM604ZX
195584-2	Schnellladegerät DC18RC	1	85,00€ 101,15€
197599-5	Akku BL1830B	1	74,00€ 88,06€
450128-8	Kontaktschutzkappe LXT	1	1,10€ 1,31€
195267-4	Grasscherblatt 16cm	1	49,00€ 58,31€
195274-7	Scherblattschutz-Set	1	5,60€ 6,66€
198401-5	Schnittgutsammler 20cm	1	9,80€ 11,66€
198408-1	Scherblatt kpl. 20 cm	1	31,40€ 37,37€
452055-5	Scherblattschutz Messerseite	1	2,90€ 3,45€
457426-1	Schnittgutsammler 16 cm	1	3,50€ 4,17€

**DUN461W** Akku-Heckenschneider

18V • 46 cm • 18 mm

- + Der Motor des Akku-Heckenschneiders wird durch einen 18 V Akku angetrieben und erreicht eine Leerlaufzahl von 3.600 min. Die Schnittlänge beträgt 46 cm, die max. Aststärke 18 mm
- + Das Scherblatt ist in 10 Stufen um 135° (aufwärts 60°, abwärts 75°) verstellbar
- + Dank des geringen Gesamtgewichts von nur 3,3 kg ist die Maschine auch für lange Hecken geeignet

**XPT**

Leerlaufhubzahl	3600 min
Schnittlänge	460 mm
max. Schnittleistung	18 mm
Laufzeit 18 V / 3,0 Ah	60 min
Gewicht	3,0 - 3,3 kg

Ohne Ladegerät und Akkus. Im Karton.

**DUN461WZ**198,32 €  
236,00 €

Mitgeliefertes Zubehör im Detail

**DUN461WZ**

413720-1	Aufbewahrungsbehälter	1	5,50€	6,55€
----------	-----------------------	---	-------	-------

**DUN500W** Akku-Heckenschneider

18V • 50 cm • schwenkbar

- + 18 V Akku-Heckenschneider mit neuartiger Messergeometrie für weniger Reibung der Klingen
- + Mit 3 Geschwindigkeitsstufen und Rückwärtslauf bei blockiertem Messer
- + Die maximale Aststärke beträgt 23,5 mm
- + Mit bürstenlosem Motor
- + Mit schwenkbarem Scherblatt für waagerechten Heckschnitt in großer Höhe

**BL****XPT**

max. Schnittleistung	23,5 mm
Laufzeit 18 V / 6,0 Ah	60 min
Schnittlänge	500 mm
(Leerlauf-)Schlagzahl	2000 - 4400 min
Gewicht	3,9 - 4,3 kg

Ohne Ladegerät und Akkus. Im Karton.

**DUN500WZ**430,25 €  
512,00 €

Mitgeliefertes Zubehör im Detail

**DUN500WZ**

125516-5	Schultergurt einfach	1	10,80€	12,85€
458413-3	Aufbewahrungsbehälter	1	19,00€	22,61€

**DUN600L** Akku-Heckenschneider

18V • 60 cm

- + 18 V Akku-Heckenschneider mit neuartiger Messergeometrie für weniger Reibung der Klingen
- + Mit 3 Geschwindigkeitsstufen und Rückwärtslauf bei blockiertem Messer
- + Die maximale Aststärke beträgt 23,5 mm
- + Mit bürstenlosem Motor
- + Durch hinten am Gehäuse angebrachten Akku sehr gut ausbalanciert

**BL****XPT**

(Leerlauf-)Schlagzahl	2000 / 3600 / 4400 min
Schnittlänge	600 mm
max. Schnittleistung	23,5 mm
Laufzeit 18 V / 6,0 Ah	180 / 80 / 55 min
Gewicht	3,7 - 4,3 kg

Ohne Ladegerät und Akkus. Im Karton.

**DUN600LZ**406,72 €  
484,00 €

Mitgeliefertes Zubehör im Detail

**DUN600LZ**

457772-2	Bügelgriff ET	1	11,00€	13,09€
458414-1	Aufbewahrungsbehälter	1	21,30€	25,35€
783202-0	6-kant-Stiftschlüssel	1	1,70€	2,02€

**DUA301** Akku-Hochentaster

2x18V • 30 cm • 20 m/s

- + Mit dem leistungsstarken Akku-Hochentaster lassen sich Bäume und Sträucher in großer Höhe problemlos vom Boden aus beschneiden
- + Der Teleskopschaft kann um bis zu 1,3 m passgenau auf die gewünschte Arbeitshöhe herausgezogen werden, die Maschine kommt somit auf eine Länge von 3,8 m

**BL****AFT****XPT**

Schulterriemen				
Sägekette				3/8" / 1,1mm
Kettengeschwindigkeit				0 - 20 m/s
Schienenlänge				300 mm
Leistungsaufnahme				1000 / 1400 W
Gewicht				7,8 - 8,5 kg

Ohne Ladegerät und Akkus. Im Karton.

**DUA301Z**600,00 €  
714,00 €

Mitgeliefertes Zubehör im Detail

**DUA301Z**

165245-8	Sägeschiene 30 cm 1,1mm 3/8"	1	22,50€	26,78€
191K37-5	Tragegurt	1	29,30€	34,87€
419288-5	Sägekettenschufz 36x10cm	1	4,40€	5,24€
782023-7	Schraubenschlüssel 13-16ET	1	3,10€	3,69€
783202-0	6-kant-Stiftschlüssel	1	1,70€	2,02€
958291646	Sägekette 30cm 1,1mm 3/8" K17	1	17,30€	20,59€



### DUC256 Akku-Kettensäge

2x18V • 20 m/s • 25 cm

- + Eine leistungsfähige 2 x 18 V Top-Handle Akku-Kettensäge mit bürstenlosem Motor und einer Kettengeschwindigkeit von 20 m/s
- + Ihr geringes Gewicht und ihre Bauform machen sie leicht bedienbar
- + Ideal für die professionelle Baumpflege
- + **Nur zugelassen für gewerbliche Anwender mit Spezialausbildung**



Ohne Ladegerät und Akkus. Im Karton.

**DUC256Z**  
381,51 €  
454,00 €

Schienenlänge	25 cm
Kettengeschwindigkeit	20 m/s
Gewicht	4,6 - 5,1 kg

Mitgeliefertes Zubehör im Detail		DUC256Z
161846-0	Sägeschiene	1 19,60€ 23,32€
199075-5	Sägekette 25cm 1,1mm 3/8"	1 13,70€ 16,30€
458501-6	Sägekettenschutz	1 5,90€ 7,02€
702023-7	Schraubenschlüssel 13-16ET	1 3,10€ 3,69€

BL

XPT

### DUC353 Akku-Kettensäge

2x18V • 20 m/s • 35 cm

- + Vielseitig einsetzbare und leistungsfähige 2 x 18 V Akku-Kettensäge mit einer Kettengeschwindigkeit von 20 m/s
- + Ausgelegt für die Nutzung auf Baustellen oder im Forst bzw. für das Schneiden dünner Baumstämme
- + Ausgestattet mit einer 35 cm Sägeschiene sowie einer werkzeuglosen Kettenspannung



Ohne Ladegerät und Akkus. Im Karton.

**DUC353Z**  
339,50 €  
404,00 €

Leistungsaufnahme	1 100 W
Schienenlänge	35 cm
Kettengeschwindigkeit	20 m/s
Gewicht	4,6 - 5,5 kg

Mitgeliefertes Zubehör im Detail		DUC353Z
165246-6	Sägeschiene 35cm 1,1mm 3/8"	1 24,50€ 29,16€
196741-5	Sägekette 35 cm	1 17,60€ 20,94€
419288-5	Sägekettenschutz 36x10cm	1 4,40€ 5,24€

BL

XPT

### DUC122 Akku-Kettensäge

18V • 5 m/s • 11,5 cm

- + Eine Top-Handle 18 V Akku-Kettensäge mit einer Kettengeschwindigkeit von 5 m/s für den professionellen Anwender
- + Ihr geringes Gewicht und der oberliegende Griff machen sie leicht bedienbar
- + Geeignet zum Beschneiden von Bäumen und Sträuchern
- + **Nur zugelassen für gewerbliche Anwender mit Spezialausbildung**



Ohne Ladegerät und Akkus. Im Karton.

**DUC122Z**  
201,68 €  
240,00 €

Schienenlänge	11,5 cm
Kettengeschwindigkeit	5,0 m/s
Gewicht	2,0 - 2,6 kg

Mitgeliefertes Zubehör im Detail		DUC122Z
158476-6	Sägeschiene 11,5cm 1,3mm 1/4"	1 29,00€ 34,51€
416311-7	Sägekettenschulz	1 9,80€ 11,66€
572466742	Sägekette	1 17,70€ 21,06€
D-67359	Rundfeile 4,0 mm	1 4,00€ 4,76€

### DUC254 Akku-Kettensäge

18V • 24 m/s • 25 cm

- + Eine leistungsfähige Top-Handle 18 V Akku-Kettensäge mit bürstenlosem Motor und einer Kettengeschwindigkeit von 24 m/s
- + Ihr geringes Gewicht und ihr Design machen sie leicht bedienbar
- + Ideal zur Baumpflege
- + Ausgestattet mit einer 25 cm Sägeschiene
- + **Nur zugelassen für gewerbliche Anwender mit Spezialausbildung**



Mit 25 cm Carving-Schiene. Ohne Ladegerät und Akkus. Im Karton.

**DUC254CZ** Mit 25 cm Schiene. Ohne Ladegerät und Akkus. Im Karton.  
324,37 €  
386,00 €

**DUC254Z**  
267,23 €  
318,00 €

Schienenlänge	25 cm
Kettengeschwindigkeit	24 m/s
Gewicht	2,8 - 3,2 kg

Mitgeliefertes Zubehör im Detail		DUC254CZ	DUC254Z
168407-7	Sägeschiene Carving 25cm	1 -	69,00€ 82,11€
512466660	Sägekette Carving 25cm 1/4"	1 -	26,00€ 30,94€
161846-0	Sägeschiene	- 1	19,60€ 23,32€
199075-5	Sägekette 25cm 1,1mm 3/8"	- 1	13,70€ 16,30€
452093-7	Sägekettenschutz 28x9cm	1 1	4,50€ 5,36€
782023-7	Schraubenschlüssel 13-16ET	1 1	3,10€ 3,69€
831304-7	Zubehörtafche	1 1	2,60€ 3,09€

BL

XPT

### DUC307 Akku-Kettensäge

18V • 30 cm • 7,7 m/s

- + Die Akku-Kettensäge läuft mit einem 18 V-Akku und erreicht eine max. Ausgangsleistung von 610 W
- + Damit wird eine Kettengeschwindigkeit von 7,7 m/s erreicht, auch durch ein Hinzufügen eines Untersetzungsmechanismus
- + Komfort bietet die Kettensäge durch eine große Öltanköffnung zum leichten Befüllen und das werkzeuglose Wechseln und Spannen der Sägekette



Ohne Ladegerät und Akkus. Im Karton.

**DUC307ZX2**  
281,51 €  
335,00 €

Schienenlänge	30 cm
Leistungsaufnahme	610 W
Kettengeschwindigkeit	7,7 m/s
Gewicht	4,2 - 4,4 kg

Mitgeliefertes Zubehör im Detail		DUC307ZX2
191G15-1	Stemschiene	1 20,60€ 24,51€
191H01-8	Sägekette	1 20,60€ 24,51€
	Sägekettenöl 100 ml	1
	Sägekettenschutz	1

BL

XPT





## DUB362 Akku-Gebläse

2x18V • 54 m/s • 13,4 m³/min

- + Ein vielseitig einsetzbares, geräuscharmes und äußerst leistungsfähiges Akku-Gebläse für Bau und Garten
- + Ausgestattet mit einem bürstenlosen Motor und zwei 18 V Akkus, die eine Spannung von 36 V erreichen
- + Die Blasrohrlänge kann bis zu 100 mm in der Länge angepasst werden, Drehzahlregelung mittels Schalter



Luftgeschwindigkeit	54 m/s	Mitgeliefertes Zubehör im Detail	DUB362Z
Luftvolumen	13,4 m³/min	Schultergurt	1 7,50€ 8,93€
Leerlaufdrehzahl	11 400 - 21 500 min⁻¹	Runddüse gerade	1 9,80€ 11,66€
Schultergurt	✓ 183P97-1	Gebläserohr	1 11,60€ 13,80€
Blaskraft	456957-7	Blasrohr Endstück rund	1 10,80€ 12,85€
	3,7 / 5,6 / 7,8 / 9,8 / 11,6 / 14,4 N		
Laufzeit 18 V / 6,0 Ah	13,5 - 89 min		
Gewicht	3,5 - 4,2 kg		

Ohne Ladegerät und Akkus. Im Karton.

DUB362Z

270,59 €

322,00 €

## DUB363 Akku-Laubbläser und -sauger

2x18V • 65 m/s • 13,4 m³/min

- + Der DUB363 verfügt über einen bürstenlosen Motor, der von zwei 18 V Akkus angetrieben wird und im Betrieb feinfühlig reguliert werden kann
- + Mit seiner Luftgeschwindigkeit von bis zu 65 m/s und seinem Luftvolumen von 13,4 m³/min eignet sich die Maschine ideal für mittelgroße Flächen
- + Lieferung inklusive Absaugset



Blaskraft	0 - 7,0 / 14,4 N	Mitgeliefertes Zubehör im Detail	DUB363PT2V	DUB363ZV
Laufzeit 18 V / 6,0 Ah	9 - 77 min	Doppel-Schnellladegerät DC18RD	1 - 129,00€	153,51€
Leerlaufdrehzahl	0 - 7850 min⁻¹	Akku BL1850B	2 - je 108,00€	128,52€
Luftvolumen	13,4 m³/min	Kontaktschutzkappe LXT	1 -	1,10€ 1,31€
Luftgeschwindigkeit	65 m/s	Runddüse 72	1 1 5,90€ 7,02€	
Gewicht	4,5 - 6,6 kg	Saugrohr A	1 1 10,60€ 12,61€	
		Blasrohr 90-72 MakitaET	1 1 7,20€ 8,57€	
		Saugrohr B	1 1 6,80€ 8,09€	
		Absaug-Set DUB363 komplett	1 1 69,00€ 82,11€	
		6-kant-Stiftschlüssel	1 1 1,70€ 2,02€	

DUB363PT2V

642,02 €

764,00 €

Ohne Ladegerät und Akkus. Im Karton.

DUB363ZV

347,06 €

413,00 €

## DUB184 Akku-Gebläse

18V • 780 min • 52,1 m/s

- + Ein kompaktes 18 V Akku-Gebläse zum Entfernen von beispielsweise Laub, Schmutz und Sägespänen
- + Stufenlos regulierbare Luftgeschwindigkeit, über einen Sperrhebel lässt sich der Dauerbetrieb einstellen
- + Kompatibel mit dem Zubehör des DUB362Z



Blaskraft	10,9 N	Mitgeliefertes Zubehör im Detail	DUB184RF	DUB184Z
Schultergurt	✓ 195524-2	Schnellladegerät DC18RC	1 - 85,00€	101,15€
Leerlaufdrehzahl	0 - 18 000 min⁻¹	Akku BL1830B	1 - 74,00€	88,06€
Luftgeschwindigkeit	52,1 m/s	Schultergurt	1 1 7,50€ 8,93€	
Luftvolumen	0 - 13,0 m³/min	GebläsestutzenET	1 1 8,60€ 10,23€	
Gewicht	2,5 - 3,0 kg	Runddüse gerade	1 1 9,80€ 11,66€	
		Flachdüse gebogen	1 1 9,80€ 11,66€	
		Rohradapter 80-72	1 1 6,50€ 7,74€	
		6-kant-Stiftschlüssel	- 1 1,70€ 2,02€	

DUB184RF

309,24 €

368,00 €

Ohne Ladegerät und Akkus. Im Karton.

DUB184Z

184,87 €

220,00 €

## DUB185 Akku-Gebläse

18V • 192 min • 98 m/s • 58 m³/min

- + Ein kompaktes 18 V Akku-Gebläse zum Entfernen von beispielsweise Laub, Schmutz und Sägespänen
- + Die Luftgeschwindigkeit ist in drei Stufen individuell regelbar
- + Es wird ein Luftstrom von 98 m/s erzeugt
- + Das Luftvolumen beträgt 192 m³/h
- + Mit optionalem Staubsack auch als Sauger umrüstbar



Luftgeschwindigkeit	98 m/s	Mitgeliefertes Zubehör im Detail	DUB185Z
Luftvolumen	3,2 m³/min	Gebläsedüse 22 cm	1 3,50€ 4,17€
Blaskraft	3,1 N		
Laufzeit 18 V / 5,0 Ah	130 / 50 / 21 min		
Leerlaufdrehzahl	0 - 18 000 min⁻¹		
Gewicht	1,6 - 2,0 kg		

Ohne Ladegerät und Akkus. Im Karton.

DUB185Z

90,00 €

107,10 €

## DUB186 Akku-Gebläse

18V • 192 min • 68 m/s

- + Ein kompaktes 18 V Akku-Gebläse zum Entfernen von beispielsweise Laub, Schmutz und Sägespänen
- + Die Luftgeschwindigkeit ist in drei Stufen individuell regelbar
- + Es wird ein Luftstrom von 68 m/s erzeugt
- + Das Luftvolumen beträgt 192 m³/h



Luftgeschwindigkeit	68 m/s	Mitgeliefertes Zubehör im Detail	DUB186Z
Luftvolumen	3,2 m³/min	Gebläsedüse	1 6,80€ 8,09€
Blaskraft	2,5 N		
Laufzeit 18 V / 5,0 Ah	130 / 50 / 21 min		
Leerlaufdrehzahl	0 - 18 000 min⁻¹		
Gewicht	1,6 - 2,1 kg		

Ohne Ladegerät und Akkus. Im Karton.

DUB186Z

84,87 €

101,00 €

**DUB187** Akku-Laubbläser und -sauger

18V • 64 m/s • 4,2 l/min

Ohne Ladegerät und Akkus. Im Karton.

**DUB187Z**

239,50 €  
285,00 €



- + Ein kompaktes 18 V Akku-Gebläse zum Entfernen von beispielsweise Laub, Schmutz und Sägespänen
- + Elektronik-Schalter mit Sanftanlauf, stufenlose Drehzahlsteuerung, Konstantdrehzahlregelung sowie Regelhebel für Feststellbetrieb
- + 2 in 1 Laubgebläse-/Sauger inkl. Häcksselfunktion

Leerlaufdrehzahl	9000-13500 min <sup>-1</sup>
Luftvolumen	4,2 m <sup>3</sup> /min
Luftgeschwindigkeit	64 m/s
Max. Saugleistung (Saugfunktion)	33 mbar
Fangsackvolumen	25 l
Gewicht	3,7 - 4,0 kg

**Mitgeliefertes Zubehör im Detail**

GB00000185	Fangsack(ET)	1	24,90€	29,63€
	Schultergurt	1		*

**DUB187Z**

1	24,90€	29,63€
---	--------	--------

Optimal  
optional  
Zubehör-Tipp

**Flachdüse**

GB00000165

- + Zum Einsaugen von Laub auf ebenen Untergründen



7,90 € 9,40 €



**DCE090** Akku-Trennschleifer

2x18V • 230 mm • 6.600 r/min

Ohne Ladegerät und Akkus. Im Karton.

**DCE090ZX1**

693,00 €  
824,67 €

- + Kraftvoller Akku-Trennschleifer für Schnitte in Beton bis 88 mm
- + Für den Einsatz mit Diamant- und Kunstharzscheiben
- + Der Schlauch für die Wasserzufuhr verläuft innerhalb des Gehäuses und ist somit gegen Beschädigungen von außen geschützt
- + AFT stoppt den Motor beim Blockieren des Werkzeugs



**Motorbremse**

Anti-Restart-Funktion	✓
Leerlaufdrehzahl	6600 min <sup>-1</sup>
Max. Schnitttiefe	88 mm
Gewicht	5,6 - 6,3 kg

**Mitgeliefertes Zubehör im Detail**

123121-2	Schlauchkupplung 1/2"	1	2,90€	3,45€
782023-7	Schraubenschlüssel 13-16ET	1	3,10€	3,69€
783202-0	6-kant-Stüttschlüssel	1	1,70€	2,02€
E-03D06	Trennscheibe 230 mm INOX	1	2,60€	3,09€

**DCE090ZX1**

1	2,90€	3,45€
1	3,10€	3,69€
1	1,70€	2,02€
1	2,60€	3,09€

Optimal  
optional  
Zubehör-Tipp

**Diamantscheibe Beton**

E-02967

- + Ø 230x22,23 mm ist für den Einsatz auf Beton geeignet. Die Diamantscheibe kann für den Trocken- und Nassschnitt eingesetzt werden



146,00 € 173,74 €



**DUS054** Akku-Druckspritze

18V • 5,0 l • 3,0 bar

Ohne Ladegerät und Akkus. Im Karton.

**DUS054Z**

189,92 €  
226,00 €



- + Die Akku-Druckspritze verfügt über eine verstellbare H-förmige Doppelkopfdüse
- + Diese eignet sich sowohl für große Flächen, als auch für hohe Reichweiten
- + Eine Düse ist absperbar
- + Auf Dauerbetrieb einstellbar
- + Die teleskopierbare Sprühlanze kann von 0,5 auf 0,7 m ausgezogen werden und ist über einen 1,7 m langen Schlauch angeschlossen
- + Mit großer Tanköffnung

**Maximaler Druck**

3 bar	
Tankinhalt	5,0 l
Schlauchlänge	1,7 m
Gewicht	3,2 - 3,5 kg

**Mitgeliefertes Zubehör im Detail**

PR00000128	Trageriemen	1	6,70€	7,97€
------------	-------------	---	-------	-------

**DUS054Z**

1	6,70€	7,97€
---	-------	-------



**DUS158** Akku-Druckspritze

18V • 15,0 l • 5,0 bar

Ohne Ladegerät und Akkus. Im Karton.

**DUS158Z**

365,55 €  
435,00 €



- + Großes Sprühvolumen mit einer Akkuladung
- + Verstellbare Doppelkopfdüse für große Flächen oder hohe Reichweite
- + Hoher Bewegungsraum durch einen 1,7 m langen Anschlussschlauch
- + Besonders bequem durch gut gelüfteter Rückenpartie und ergonomisch gestaltetem Rucksackgurt

**Maximaler Druck**

5 bar	
Tankinhalt	15 l
Schlauchlänge	1,7 m
Gewicht	5,9 - 6,2 kg

**Mitgeliefertes Zubehör im Detail**

PR00000260	Sprührohr kpl.	1	24,40€	29,04€
PR00000314	Sprührohr Halterung	1	1,55€	1,85€
PR00000251	Düse kpl.	1	9,40€	11,19€
PR00000255	Doppelkopf-Nebeldüse	1	9,40€	11,19€
PR00000319	Schultergurt	1	27,90€	33,20€
PR00000313	Tankfilter	1	4,80€	5,71€
PR00000317	Messbecher(ET)	1	2,50€	2,98€

**DUS158Z**

1	24,40€	29,04€
1	1,55€	1,85€
1	9,40€	11,19€
1	9,40€	11,19€
1	27,90€	33,20€
1	4,80€	5,71€
1	2,50€	2,98€









		Mitgeliefertes Zubehör im Detail		DHW080ZK	
Maximaler Druck	80 bar	126706-5	Hochdruckschlauch	1	23,40€ 27,85€
Zulauftemperatur	40 °	197822-8	Lanze variabel	1	14,50€ 17,26€
Max. Fördermenge	380 l/h	197824-4	Turbolanz	1	28,40€ 33,80€
Hochdruckschlauch, Länge	5 m	197842-2	Pistole	1	24,50€ 29,16€
Betriebsdruck	30 - 55 bar	197873-1	Saugschlauchsatz	1	39,00€ 46,41€
Laufzeit 18V / 6.0 Ah x2	15 / 34 min	197879-9	Reinigungsstift	1	2,80€ 3,33€
Gewicht	7,1 - 7,7 kg	197881-2	Verbindungsstück mit Wasserläufer	1	4,80€ 5,71€
		197883-8	Außen-Innen-Anschlusssset	1	4,80€ 5,71€
		127104-4	Wasser- und Transportbox	1	74,00€ 88,06€

- + Akku-Hochdruckreiniger mit 2x18 V Antrieb
- + Ideal für unterwegs
- + Die Hochleistungspumpe erzeugt max. 80 bar
- + Ein separater Tank mit 50 Liter Fassungsvermögen stellt ausreichend Wasserreserven bereit
- + Im Normalbetrieb ist der Wasserdruck auf 30 oder 55 bar einstellbar
- + Die Lieferung erfolgt inklusive 50 Liter Tank, 5 m Hochdruckschlauch und Ansaugschlauch

Zubehör für DHW080



**Turbolanz** 28,40 € 33,80 €  
Art.-Nr.: 197824-4



**Spritzschutz**  
Art.-Nr.: 197884-2  
24,50 € 29,16 €



**Variolanz**  
Art.-Nr.: 197873-1  
27,40 € 32,80 €



**Reinigungsweichspindelle**  
Art.-Nr.: 197880-2  
23,40 € 27,85 €



**Weichbürste**  
Art.-Nr.: 197885-3  
10,50 € 12,40 €



**Spritzgarn variabel**  
Art.-Nr.: 197882-8  
14,50 € 17,26 €



**Rotarbürste**  
Art.-Nr.: 197881-7  
19,50 € 23,32 €

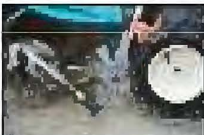

**Unterboden-Spritzgarn**  
Art.-Nr.: 197883-9  
34,80 € 40,40 €



**Flächenreinigungssatz**  
Art.-Nr.:  
15 m 197873-1 33,80 € 39,20 €  
15 m 197873-2 33,80 € 39,20 €



**Verbindungsstück**  
Art.-Nr.: 197883-7  
8,80 € 10,47 €

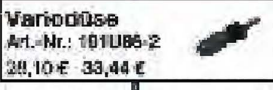

**Variodüse**  
Art.-Nr.: 1911085-2  
28,10 € 33,44 €

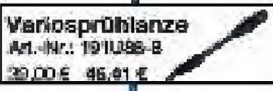

**Variospindelle**  
Art.-Nr.: 1911088-8  
20,00 € 24,31 €

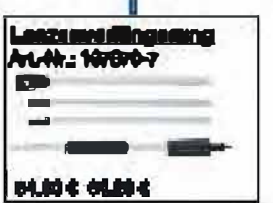

**Leistungslängensatz**  
Art.-Nr.: 197879-7  
14,80 € 17,81 €



**HDR-Pistole**  
Art.-Nr.: 197842-2  
24,50 € 29,16 €



**Hochdruckschlauch**  
Art.-Nr.:  
5 m 123780-5 (PVC) 23,40 € 27,85 €  
10 m 123784-4 (PVC) 29,20 € 34,75 €



**Drehkupplung**  
Art.-Nr.: 197887-6  
17,00 € 20,84 €



**Schleibergart**  
Art.-Nr.: 127008-9  
14,80 € 18,65 €



**Trolley**  
max. erlaubte Temperatur  
DHW080  
Art.-Nr.: 127008-9  
149,00 € 179,62 €



**Wasserläufer**  
Art.-Nr.: 197881-2  
4,80 € 5,71 €



**Wasseranschluß-Set 3/4"**  
Art.-Nr.: 197883-8  
4,80 € 5,71 €

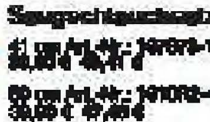

**Saugschlauchsatz**  
4 l Art.-Nr.: 197873-1 39,00 € 46,41 €  
8 l Art.-Nr.: 197873-2 39,00 € 46,41 €

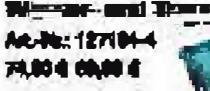

**Wasser- und Transportbox**  
Art.-Nr.: 127104-4  
74,00 € 88,06 €

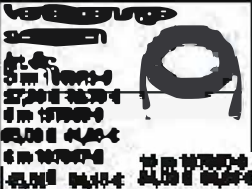

**Verbindungsstück**  
Art.-Nr.: 197883-7  
4,80 € 5,71 €



12V<sup>max</sup>  
LITHIUM-ION

CXT

Die CXT-Serie zeichnet sich durch eine lange Akku-Laufzeit bei kompakten Geräten aus. Die 12 V max. Klasse vereint die bewährte Makita Akku-Technologie mit leichten sowie handlichen Werkzeugen.

### HP333D

#### Akku-Schlagbohrschrauber

12V max • 30 Nm • 0-1.700 min

- + Leichter Schlagbohrschrauber zum Schrauben, Bohren und Schlagbohren, mit 2-Gang-Getriebe
- + Maximales Drehmoment: 30/14 Nm
- + Ideal für Monteure, Heimgebrauch und z. B. für Boote oder Camping
- + Mit LED-Arbeitslicht



### HP333DSAX1

- + Inklusive umfangreichem 74-teiligem Zubehörsortiment im Deckel des Transportkoffers



Schlagzahl	0 - 6750 / 0 - 25 500 min <sup>-1</sup>
Bohrleistung in Beton	8 mm
Drehmomenteinstellungen	20
Drehmoment hart/weich	30 / 14 Nm
Leerlaufdrehzahl	0 - 450 / 0 - 1700 min <sup>-1</sup>
Bohrfutterspannweite	0,8-10 mm
Gewicht	1,1 - 1,3 kg

#### Mitgeliefertes Zubehör im Detail

	HP333DZ	HP333DSAX1
Schraube M4x12ET	1 0,90€	1,07€
EinhängebügelET	1 3,60€	4,28€
Schnellspannbohrfutter 10mm	1 8,90€	10,59€
PH Bit 2x50	1 1,80€	2,14€

Ohne Ladegerät und Akkus. Im Karton.

HP333DZ  
79,00 €  
94,01 €

Inkl. 74 Zubehöerteile im Koffer.



HP333DSAX1  
220,00 €  
261,80 €

#### Mitgeliefertes Zubehör im Detail

	HP333DSAX1
Schnellladegerät DC10SB	1 73,00€ 86,87€
Schraube M4x12ET	1 0,90€ 1,07€
EinhängebügelET	1 3,60€ 4,28€
Kontaktschutzkappe CXT	1 0,80€ 0,95€
Schnellspannbohrfutter 10mm	1 8,90€ 10,59€
PH Bit 2x50	1 1,80€ 2,14€
Transportkoffer	1 *
Akku BL1021B	2je 45,00€ 53,55€

Sondermodell in pink



HP333DSAP  
109,00 €  
129,71 €

#### Mitgeliefertes Zubehör im Detail

	HP333DSAP
Schnellladegerät DC10SB	1 73,00€ 86,87€
Akku BL1021B	1 45,00€ 53,55€
Schraube M4x12ET	1 0,90€ 1,07€
EinhängebügelET	1 3,60€ 4,28€
PH Bit 2x50	1 1,80€ 2,14€
Transportkoffer	1 14,50€ 17,26€

Sondermodell in weiß



HP333DSAW  
109,00 €  
129,71 €

#### Mitgeliefertes Zubehör im Detail

	HP333DSAW
Schnellladegerät DC10SB	1 73,00€ 86,87€
Akku BL1021B	1 45,00€ 53,55€
Schraube M4x12ET	1 0,90€ 1,07€
EinhängebügelET	1 3,60€ 4,28€
PH Bit 2x50	1 1,80€ 2,14€
Transportkoffer	1 14,50€ 17,26€

### HP333DSAP

Sondermodell in pink



### HP333DSAW

Sondermodell in weiß







### DF333DAkku-Bohrschrauber

12V max: 30 Nm • 0-1.700 min



- + Kompakter Schrauber für Monteure und Wartungspersonal sowie z. B. für den Heimgebrauch
- + Dank seiner geringen Größe ist der Schrauber leicht zu bedienen und ist auch in engen Bereichen einsetzbar
- + Ein max. Drehmoment von 30 Nm und zwei Drehzahlbereiche sorgen für Vielseitigkeit

Drehmomenteinstellungen	20
Drehmoment hart/weich	30 / 14 Nm
Leerlaufdrehzahl	0 - 450 / 0 - 1700 min <sup>-1</sup>
Bohrfutterspannweite	0,8-10 mm
Gewicht	1,1 kg

### DF333DSAE

Ohne Ladegerät und Akkus, Im Karton.

174,00 €  
207,06 €

### DF333DZ

58,00 €  
69,02 €

Mitgeliefertes Zubehör im Detail	DF333DSAE	DF333DZ
Schnellladegerät DC10SB	1 -	73,00€
Akku BL1021B	2 - je	45,00€
Kontaktschulzkappe CXT	1 -	0,80€
Schnellspanbohrfutter 10mm	1 -	8,90€
Transportkoffer	1 -	14,50€
Schraube M4x12ET	1 -	0,90€
EinhängebügelET	1 -	3,60€
PH Bit 2x50	1 -	1,80€

Inkl. LED-Akku-Handstrahler ML106.

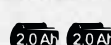

### DF333DSAL

233,00 €  
277,27 €

### DF333DSAL 1

Inkl. Handstrahler ML106



DF333D



Handstrahler ML106



Schnellladegerät DC10SR



Transportkoffer



### TD110DAkku-Schlagschrauber

12V max: 1/4" • 110 Nm • 0-2.600 min



- + Kompakte und handliche Bauform für optimale Geräteführung
- + Hohes Anzugsdrehmoment von bis zu 110 Nm
- + Mit LED-Arbeitslicht für optimale Ausleuchtung
- + Integrierte Temperaturüberwachung, Überlastschutz und Tiefentladeschutz

Schlagzahl	0 - 3500 min <sup>-1</sup>
Hochfeste Schrauben	M5 - M10
Ladezeit 2,0 Ah	30 min
Drehmoment max.	110 Nm
Leerlaufdrehzahl	0 - 2600 min <sup>-1</sup>
Standardschrauben	M5 - M12
Maschinenschrauben	M4 - M8
Ladezeit 1,5 Ah	22 min
Gewicht	1,0 - 1,2 kg

### TD110DSMJ

Ohne Ladegerät und Akkus, Im Karton.

227,00 €  
270,13 €

### TD110DZ

65,00 €  
77,35 €

Mitgeliefertes Zubehör im Detail	TD110DSMJ	TD110DZ
Schnellladegerät DC10SB	1 -	73,00€
Akku BL1041B	2 - je	62,00€
Kontaktschulzkappe CXT	1 -	0,80€
MAKPAC Gr. 1	1 -	36,00€
Tiefziehteil f. MAKPAC	1 -	11,40€
Flachrundkopfschraube M4x12ET	1 -	0,90€
EinhängebügelET	1 -	3,60€
PH Bit 2x50	1 -	1,80€

### TW161DAkku-Schlagschrauber

12V max: 1/2" • 165 Nm • 0-2.400 min



- + Kompakter und leistungsstarker 12 V max. Akku-Schlagschrauber mit einer sehr kurzen Bauform
- + In Kombination mit dem Aluminium-Druckguss Gehäuse ist er sehr robust und leicht bedienbar
- + Mit 1/2" Werkzeugaufnahme und 165 Nm Anzugsmoment
- + Eine leuchtstarke LED sorgt für gute Sicht

Standardschrauben	M8 - M16
Leerlaufdrehzahl	0 - 2400 / 0 - 1300 min <sup>-1</sup>
Drehmoment max.	165 Nm
Hochfeste Schrauben	M5 - M10
Außenviereckaufnahme:	1/2"
Schlagzahl	0 - 3600 / 0 - 2000 min <sup>-1</sup>
Gewicht	1,1 - 1,2 kg

Ohne Ladegerät und Akkus, Im Karton.

### TW161DZ

139,00 €  
165,41 €

Mitgeliefertes Zubehör im Detail	TW161DZ
Schraube M4x12ET	1 - 0,90€
EinhängebügelET	1 - 3,60€

### TW141D Akku-Schlagschrauber

12V max: 1/2" • 145 Nm • 0-2.600 min



- + Kompakter und leistungsstarker 12 V max. Akku-Schlagschrauber mit einer sehr kurzen Bauform
- + In Kombination mit dem Aluminium-Druckguss Gehäuse ist er sehr robust und leicht bedienbar
- + Mit 1/2" Werkzeugaufnahme und 145 Nm Anzugsmoment
- + Eine leuchtstarke LED sorgt für gute Sicht



### TW141DSMJ

Ohne Ladegerät und Akkus. Im Karton.

280,00 €  
333,20 €

### TW141DZ

99,00 €  
117,81 €

	M6 - M12	Mitgeliefertes Zubehör im Detail	TW141DSMJ	TW141DZ
Höchste Schrauben	1/2"	197363-4	1	73,00€ 86,87€
Außenvierkantaufnahme:	1/2"	197406-2	2	je 62,00€ 73,78€
Schlagzahl	0 - 3200 min <sup>-1</sup>	456128-6	1	0,80€ 0,95€
Drehmoment max.	145 Nm	821549-5	1	36,00€ 42,84€
Standardschrauben	M8 - M16	838312-9	1	11,40€ 13,57€
Leerlaufdrehzahl	0 - 2600 min <sup>-1</sup>	266622-8	1	0,90€ 1,07€
Gewicht	1,1 - 1,2 kg	346909-5	1	3,60€ 4,28€

### WR100D Akku-Ratschenschrauber

12V max: 47,5 Nm • 1/4"/3/8"



- + Ein 12 V max. Akku-Ratschenschrauber mit 1/4" und 3/8" Aufnahme
- + Hat ein Drehmoment von 47,5 Nm und kann auch als Handratsche genutzt werden
- + Einfach einstellbarer Rechts- / Linkslauf
- + Eine leuchtstarke LED sorgt für gute Sicht

	3/8" / 1/4"	Mitgeliefertes Zubehör im Detail	WR100DZ
Außenvierkantaufnahme:	3/8" / 1/4"	191A50-3	1
Schlagzahl	0 - 3000 min <sup>-1</sup>	191A51-1	1
Höchste Schrauben	M5 - M10	191A51-1	1
Drehmoment hart/weich	47,5 / - Nm		
Standardschrauben	M5 - M12		
Leerlaufdrehzahl	0 - 800 min <sup>-1</sup>		
Gewicht	1,0 - 1,2 kg		

Ohne Ladegerät und Akkus. Im Karton.

### WR100DZ

181,00 €  
215,39 €

### TL064D Akku-Winkelschlagschrauber

12V max: 1/4" • 60 Nm • 0-2.000 min



- + Für kraftvolles Verschrauben in engen Winkeln
- + Mit einem maximalem Drehmoment von 60 Nm für die meisten Befestigungen geeignet
- + Die Drehzahl lässt sich elektronisch regeln, die Maschine ist mit einer Motorbremse ausgestattet
- + Der lange Paddelschalter ist in jeder Position gut erreichbar

	M4 - M8	Mitgeliefertes Zubehör im Detail	TL064DZ
Höchste Schrauben	M4 - M8	266622-8	1
Schlagzahl	0 - 3000 min <sup>-1</sup>	346909-5	1
Drehmoment max.	60 Nm		
Maschinenschrauben	M4 - M8		
Standardschrauben	M4 - M12		
Eckmaß	53 mm		
Leerlaufdrehzahl	0 - 2000 min <sup>-1</sup>		
Gewicht	1,2 - 1,6 kg		

Ohne Ladegerät und Akkus. Im Karton.

### TL064DZ

223,00 €  
265,37 €

### DA332D Akku-Winkelbohrmaschine

12V max: 0-1.100 min



- + Akku-Winkelbohrmaschine mit einem Eckmaß von 63 mm und einem Abstand von 23,5 mm zwischen Getriebekopf vorderkante und Bohrfuttermitte
- + Ein ideales Gerät für beengte Räume, mit leuchtstarker LED

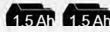

### DA332DSYJ

Ohne Ladegerät und Akkus. Im Karton.

232,00 €  
276,08 €

### DA332DZ

119,00 €  
141,61 €

		Mitgeliefertes Zubehör im Detail	DA332DSYJ	DA332DZ
Leerlaufdrehzahl	0 - 1100 min <sup>-1</sup>	197363-4	1	73,00€ 86,87€
Bohrfutterspannweite	1,5-10 mm	197393-5	2	je 41,00€ 48,79€
Eckmaß	63 mm	456128-6	1	0,80€ 0,95€
Gewicht	1,2 - 1,3 kg	821549-5	1	36,00€ 42,84€
		839304-1	1	11,40€ 13,57€
		346909-5	1	3,60€ 4,28€
		763450-7	1	2,70€ 3,21€
		784244-7	1	1,80€ 2,14€
		251314-2	2	2je 0,90€ 1,07€

### DA333D Akku-Winkelbohrmaschine

12V max: 0-1.100 min



- + Akku-Winkelbohrmaschine mit einem Eckmaß von 84 mm und einem Abstand von 23,5 mm zwischen Getriebekopf vorderkante und Bohrfuttermitte
- + Ein ideales Gerät für beengte Räume, mit leuchtstarker LED

	84 mm	Mitgeliefertes Zubehör im Detail	DA333DZ
Eckmaß	84 mm	251314-2	1
Bohrfutterspannweite	0,8-10 mm	346909-5	1
Leerlaufdrehzahl	0 - 1100 min <sup>-1</sup>	784244-7	1
Gewicht	1,2 - 1,4 kg		

Ohne Ladegerät und Akkus. Im Karton.

### DA333DZ

102,00 €  
121,38 €

		Mitgeliefertes Zubehör im Detail	DA333DZ
Eckmaß	84 mm	251314-2	1
Bohrfutterspannweite	0,8-10 mm	346909-5	1
Leerlaufdrehzahl	0 - 1100 min <sup>-1</sup>	784244-7	1
Gewicht	1,2 - 1,4 kg		



## HR140D Akku-Bohrhammer

12V max: SDS-PLUS • 14 mm • 1,0 J

Ohne Ladegerät und Akkus. Im Karton.

HR140DZ

131,00 €  
159,89 €



- + Kleiner und leichter Bohrhammer passend für SDS-PLUS-Werkzeuge
- + Mit Antivibrationsgriff
- + Geeignet zum Bohren und Hammerbohren

Leerlaufdrehzahl	0 - 850 min <sup>-1</sup>	Mitgeliefertes Zubehör im Detail	HR140DZ
Bohrleistung in Beton	14 mm	Seitengriff 36ET	1 9,40€ 11,19€
Einzelschlagstärke	1,0 J	Schraube M8x120ET	1 1,30€ 1,55€
Schlagzahl	0 - 4900 min <sup>-1</sup>	Tiefenanschlag ET	1 1,30€ 1,55€
Gewicht	1,9 - 2,6 kg		

## SC103D Akku-Gewindestangentrenner

12V max: M10

Ohne Ladegerät und Akkus. Im Karton.

SC103D Z

726,00 €  
863,94 €



- + Akku-Gewindestangentrenner mit 12 V max. Antrieb mit bürstenlosem Motor ermöglicht das grat- und funkenfreie Trennen von Gewindestangen bis M10 ohne Nacharbeiten

Schnittleistung 400 N/mm <sup>2</sup>	M6-M10 mm	Mitgeliefertes Zubehör im Detail	SC103DZ
Schnittleistung 600 N/mm <sup>2</sup>	M6-M8 mm	Schneidbacken M10 Satz	1 74,00€ 88,06€
Gewicht	2,7 - 2,8 kg	Schneidbacken M8 Satz	1 74,00€ 88,06€
		Schneidbacken M6 Satz	1 74,00€ 88,06€
		Schutzkappe ET	1 3,20€ 3,81€
		6-kant-Stiftschlüssel	1 1,70€ 2,02€

## JR103D Akku-Reciprosäge

12V max: 0-3.300 min<sup>-1</sup> • 13 mm

Ohne Ladegerät und Akkus. Im Karton.

JR103DZ

112,00 €  
133,28 €



- + Leichte und kleine Reciprosäge in gerader Bauform ermöglicht Arbeiten in engen Bereichen
- + Zwei separate Schalter ermöglichen verschiedene Arbeitshaltungen
- + Hublänge: 13 mm, die Hubzahl kann zwischen 0 und 3.300 min<sup>-1</sup> mittels Schalter geregelt werden
- + Mit werkzeuglosem Sägeblattwechsel

Leerlaufhubzahl	0 - 3300 min <sup>-1</sup>	Mitgeliefertes Zubehör im Detail	JR103DZ
Max. Schnittleistung Rohr	50 mm	6-kant-Stiftschlüssel	1 1,70€ 2,02€
Max. Schnittleistung Holz 90°	50 mm	Recipproblatt BIM 100/18Z	1 14,80€ 17,61€
Hubhöhe	13 mm	Recipproblatt BIM 100/6Z	1 17,30€ 20,59€
Gewicht	1,3 - 1,5 kg		

## JV102D Akku-Pendelhubstichsäge

12V max: 90 mm • 800-3.000 min<sup>-1</sup>

JV102DSMJ

Ohne Ladegerät und Akkus. Im Karton.

JV102DZ

167,00 €  
198,73 €



- + Leistungsfähige Säge mit dreistufiger PendelhubEinstellung und werkzeuglosem Sägeblattwechsel
- + Die Hubzahl kann zwischen 800 und 3.000 min<sup>-1</sup> mittels Einstellrad geregelt werden
- + Die Hubhöhe von 23 mm erlaubt eine Schnittleistung von 90 mm bei Holz sowie 10 mm bei Stahl

Max. Neigung links / rechts	45 °	Mitgeliefertes Zubehör im Detail	JV102DSMJ	JV102DZ
Schnittleistung Stahl	10 mm	Schnellladegerät DC10SB	1 - 73,00€ 86,87€	
Max. Schnittleistung Aluminium	20 mm	Akku BL1041B	2 - je 62,00€ 73,78€	
Saugschlauchanschluss Ø innen/außen	23/28 mm	Kontaktschutzkappe CXT	1 - 0,80€ 0,95€	
Leerlaufhubzahl	800 - 3000 min <sup>-1</sup>	Absaugstutzen	1 - 4,50€ 5,36€	
Max. Schnittleistung Holz 90°	90 mm	Gleitschuh Kunststoff	1 - 1,30€ 1,55€	
Hubhöhe	23 mm	Schutzabdeckung	1 - 1,60€ 1,90€	
Gewicht	1,8 - 1,9 kg	MAKPAC Gr. 1	1 - 36,00€ 42,84€	
		Tiefziehteil f. MAK PAC	1 - 11,40€ 13,57€	
		6-kant-Stiftschlüssel	1 1 1,70€ 2,02€	
		Stichsägeblatt B-10	1 1 6,90€ 8,21€	

## JV103D Akku-Pendelhubstichsäge

12V max: 90 mm • 800-3.000 min<sup>-1</sup>

Ohne Ladegerät und Akkus. Im Karton.

JV103DZ

193,00 €  
229,67 €



- + Leistungsfähige Säge mit dreistufiger PendelhubEinstellung und werkzeuglosem Sägeblattwechsel
- + Die Hubzahl kann zwischen 800 und 3.000 min<sup>-1</sup> mittels Einstellrad geregelt werden
- + Die Hubhöhe von 23 mm erlaubt eine Schnittleistung von 90 mm bei Holz sowie 10 mm bei Stahl

Schnittleistung Stahl	10 mm	Mitgeliefertes Zubehör im Detail	JV103DZ
Max. Neigung links / rechts	45 °	6-kant-Stiftschlüssel	1 1,70€ 2,02€
Leerlaufhubzahl	800 - 3000 min <sup>-1</sup>	Stichsägeblatt B-10	1 6,90€ 8,21€
Max. Schnittleistung Holz 90°	90 mm		
Hubhöhe	23 mm		
Max. Schnittleistung Aluminium	20 mm		
Saugschlauchanschluss Ø innen/außen	23/28 mm		
Gewicht	1,9 - 2,0 kg		

### HS301D Akku-Handkreissäge

12V max: 25,5 mm • 1.500 min



- + Kleine und leichte Handkreissäge für kleine Arbeiten
- + Die Drehzahl beträgt 1.500 min
- + Der Sägeblattdurchmesser von 85 mm erlaubt eine max. Schnittleistung von 25,5 mm
- + Eine Blasenabstreifvorrichtung hält die Schnittstelle sauber

Saug Schlauchanschluss	Ø innen/außen	25/31 mm	452237-9
Leerlaufdrehzahl		1500 min	783202-0
Bohrung		15 mm	
Max. Schnittleistung 45°		16,5 mm	
Max. Schnittleistung 90°		25,5 mm	
Gewicht		1,6 - 1,7 kg	

#### Mitgeliefertes Zubehör im Detail

Absaugstutzen	1	4,20€	5,00€
6-kant-Stiftschlüssel	1	1,70€	2,02€
SPECIALIZED Sägeblatt 85x15x20Z	1		

#### HS301DZ

Ohne Ladegerät und Akkus. Im Karton.  
106,00 €  
126,14 €

### TM30D Akku-Multifunktionswerkzeug

12V max: 6.000-20.000 min



- + Handliches Multifunktionswerkzeug zum Sägen, Schneiden und Schleifen
- + Umfangreiches Zubehör für ein breites Anwendungsspektrum optional lieferbar
- + Mit Sanftanlauf und Wiederanlaufschutz
- + Die Oszillations-Zahl kann zwischen 6.000 und 20.000 min<sup>-1</sup> geregelt werden
- + Der Oszillationswinkel beträgt jeweils 1,6° nach rechts und links

Inkl. umfangreichem Zubehör



### TM30DSMJX5

405,00 €  
481,95 €

Ohne Ladegerät und Akkus. Im Karton.

### TM30DZ

106,00 €  
126,14 €

#### Mitgeliefertes Zubehör im Detail

Adapter A Multifunktionswerkzeug	1	5,90€	7,02€
Schnellladergerät DC10SB	1	73,00€	86,87€
Akku BL1041B	2	62,00€	73,78€
Staubabsaugungset	1	11,40€	13,57€
Kontaktschutzkappe CXT	1	0,80€	0,95€
Zubehörbox	1	5,40€	6,43€
MAKPAC Gr. 2	1	41,00€	48,79€
Tiefziehteil f. MAKPAC	1	11,40€	13,57€
Delta-Schleifpapier	1	4,20€	5,00€
Delta-Schleifpapier	1	5,40€	6,43€
Delta-Schleifpapier	1	4,20€	5,00€
Segmentsägeblatt	1	26,10€	31,06€
Tauchsägeblatt	1	18,60€	22,13€
Segmentsägeblatt	1	19,60€	23,32€
Tauchsägeblatt	1	13,70€	16,30€
Tauchsägeblatt	1	19,90€	23,68€
Tauchsägeblatt	1	10,90€	12,97€
Schaber	1	10,90€	12,97€
Delta-Schleifplatte Klett TMA078	1	11,40€	13,57€
6-kant-Stiftschlüssel	1	1,70€	2,02€

### PV301D Akku-Schleifer und -Polierer

12V max: 50/80 mm • 0-2.800/0-9.500 min



- + Polieren und Schleifen mit einer Maschine
- + Inklusive zwei Schleiftellern mit Ø 50 mm und 75 mm
- + Bspw. für Arbeiten mit 80 mm Polierschwämmen und -hauben mit Kletttaufnahme
- + Die Drehzahl ist über den feinfühliglen Elektronikschalter regulierbar, die Maschine hat 2 Leistungsstufen 0-2.800 min<sup>-1</sup> und 0-9.500 min<sup>-1</sup>
- + Mit borstenlosem, verschleißarmen Motor

Leerlaufdrehzahl	0 - 2.800 / 9.500 min <sup>-1</sup>
Durchmesser Schleifteller	50 / 75 mm
Gewicht	1,1 - 1,2 kg

#### Mitgeliefertes Zubehör im Detail

Seitengriff 30	1	5,90€	7,02€
Klett-Schwamm	1	11,40€	13,57€
Klett-Schwamm	1	12,90€	15,35€
Polierhaube	1	12,90€	15,35€
Schleifteller	1	18,70€	22,25€
Schleifteller Klett	1	43,00€	51,17€
Adapter	1	5,50€	6,55€

#### PV301DZ

Ohne Ladegerät und Akkus. Im Karton.  
266,00 €  
316,54 €

#### Schleifscheiben

Z: Mit Zirconium-Beschichtung für grobe Schleifarbeiten mit höherem Abtrag



A: Mit Aluminiumoxid-Beschichtung für feine Schleifarbeiten mit geringem Abtrag.

#### Vliesscheiben

Weich: Zum Schleifen unebener Oberflächen, Mulden etc. bspw. zum Finish der Karosserieoberfläche vor dem Lackieren.



Hart: Für ein gleichmäßiges und effizientes Schleifen großer, ebener Flächen bspw. zum Säubern der Karosserie von Rost oder Lackresten



### Schleif- und Vliesscheiben für PV301

Bez.	VPE	Ø (mm)	Art.-Nr.	Preis ohne MwSt.	Preis inkl. MwSt.
Schleifscheibe A60	25 St.	50	E-07412	47,00 €	55,93 €
Schleifscheibe A80	25 St.	50	E-07428	47,00 €	55,93 €
Schleifscheibe A120	25 St.	50	E-07434	47,00 €	55,93 €
Schleifscheibe Z60	25 St.	50	E-07440	47,00 €	55,93 €
Schleifscheibe Z80	25 St.	50	E-07456	47,00 €	55,93 €
Vliesscheibe Hart-Grob	25 St.	50	E-07462	85,00 €	101,15 €
Vliesscheibe Hart-Medium	25 St.	50	E-07478	85,00 €	101,15 €
Vliesscheibe Hart-Fein	25 St.	50	E-07484	85,00 €	101,15 €
Vliesscheibe Weich-Medium	25 St.	50	E-07509	75,00 €	89,25 €
Vliesscheibe Weich-Fein	25 St.	50	E-07515	75,00 €	89,25 €
Vliesscheibe Weich-Grob	25 St.	50	E-07490	75,00 €	89,25 €

### CP100D Akku-Universalschere

12V max: 6 mm • 300 min



- + Vielseitig einsetzbare Universalschere für Kartonpapier und dünne Teppiche, Leder und Gummi
- + Schneidet je nach Material bis zu 6 mm

Leerlaufdrehzahl	300 min <sup>-1</sup>
max. Schnittleistung	6 mm
Gewicht	0,72 - 0,88 kg

#### Mitgeliefertes Zubehör im Detail

Untermesser ET	1	8,60€	10,23€
Messer ET	1	8,60€	10,23€

#### CP100DZ

Ohne Ladegerät und Akkus. Im Karton.  
64,00 €  
76,16 €



**PT354D** Akku-Stiftnagler  
12V max: 15-35 mm



- + Zum schnellen und einfachen Befestigen von Deko-Leisten, Fußleisten und Textilien
- + Für Stifte mit einer Dicke von 0,6 mm, die kaum Spuren hinterlassen
- + Die max. Stifflänge für Holz beträgt 35 mm sowie 30 mm für MDF

4.0 Ah 4.0 Ah Gr. 1 Makita

Drahtstärke	0,6-0,6 mm	Mitgeliefertes Zubehör im Detail	PT354DSMJ	PT354DZ
Stifflänge	15-35 mm	Schnellladegerät DC10SB	542,00 €	417,00 €
Magazinkapazität	120	Akku BL1041B	644,98 €	496,23 €
Gewicht	1,8 - 2,0 kg	Kontaktschutzkappe CXT		
		MAKPAC Gr. 1		
		Tiefziehteil f. MAK PAC		
		Schraube M4x12ET		
		Einhängebügel ET		
		6-kant-Stiftschlüssel		
		Oberflächenschützer		

PT354DSMJ Ohne Ladegerät und Akkus. Im Karton.  
542,00 €  
644,98 €

PT354DZ  
417,00 €  
496,23 €

**ST113D** Akku-Tacker  
12V max: 7-10 mm • 150 Stück



- + Leistungsfähiger Tacker zum schnellen und einfachen Einschlagen von Klammern
- + Geeignet für die Montage von Polsterungen, Dachpaneelen, Dämmstoffen, Unterlagen und anderen Baumaterialien
- + Einzel- oder Serienauslösung
- + Variable Einschlagtiefe über leichtgängige Rändelschraube einstellbar

4.0 Ah 4.0 Ah Gr. 1 Makita

Gauge	0,5 x 0,7 Ga	Mitgeliefertes Zubehör im Detail	ST113DSMJ	ST113DZ
Klammernbreite	10 mm	Schnellladegerät DC10SB	491,00 €	350,00 €
Magazinkapazität	150	Akku BL1041B	584,29 €	416,50 €
Klammerdimension (LxB)	10 / 7-10 mm	Flachrundkopfschraube M4x12ET		
Gewicht	1,3 - 1,5 kg	Kontaktschutzkappe CXT		
		6-kant-Stiftschlüssel		
		MAKPAC Gr. 1		
		Tiefziehteil f. MAK PAC		
		Tiefziehteil f. MAK PAC		
		Schraube M4x12ET		
		Einhängebügel ET		

ST113DSMJ Ohne Ladegerät und Akkus. Im Karton.  
491,00 €  
584,29 €

ST113DZ  
350,00 €  
416,50 €

**SD100D** Akku-Trockenbausäge  
12V max: 0-6.000 min<sup>1</sup> • 15 mm



- + Zum Eintauchen in montierte Gipskartonplatten für nachträgliche Ausschnitte
- + Sehr handlich und leicht für optimale Flexibilität im Einsatz
- + Leicht einstellbare Schnitttiefe von bis zu 15 mm
- + Mit Anschluss für Staubabsaugung

Schlagzahl	0 - 6000 min <sup>1</sup>	Mitgeliefertes Zubehör im Detail	SD100DZ
Max. Schnittleistung Holz 90°	15 mm	Absauggehäuse kpl. ET	1 17,80€ 21,18€
Hubhöhe	6 mm	Gleitschuh Kunststoff	1 5,40€ 6,43€
Max. Schnittleistung Gipskarton	30 mm	Sägeblattabdeckung	1 2,70€ 3,21€
Saugschlauchanschluss	Ø innen/außen 25/31 mm	6-kant-Stiftschlüssel	1 1,70€ 2,02€
Gewicht	1,4 - 1,6 kg	Trockenbausägeblatt Gipskarton	1 29,20€ 34,75€

Ohne Ladegerät und Akkus. Im Karton.

SD100DZ  
257,00 €  
305,83 €

**CG100D** Akku-Kartuschenpistole  
12V max: 310/600 ml



- + Kartuschenpistole für 310 ml Kartuschen und 600 ml Schlauchbeutel
- + 5 Drehzahlen einstellbar für unterschiedliche Materialien und Breiten der Ausgabemenge
- + Dieses leichte und kompakte Gerät ist eine ideale Wahl für das Abdichten und Kleben

1.5 Ah 1.5 Ah Gr. 1 Makita

Schnittleistung	214 / 350 mm	Mitgeliefertes Zubehör im Detail	CG100DSYEX	CG100DZX
Schubkraft	5000 N	Beutelhalter kpl.	410,00 €	321,00 €
Vorschub-Geschwindigkeit	0-28 mm/s	Schnellladegerät DC10SB	487,90 €	381,99 €
Gewicht	1,9 - 2,6 kg	Akku BL1016		
		Kontaktschutzkappe CXT		
		Kolben CET		
		Kolben AET		
		Kolben B ET		
		Kartuschenhalter kpl.		
		Transportkoffer		
		Düse		

CG100DSYEX Ohne Ladegerät und Akkus. Im Transportkoffer  
410,00 €  
487,90 €

CG100DZX  
321,00 €  
381,99 €

**CC301D** Akku-Glas- und Fliesenscheider  
12V max: 85 mm • 1.600 mi/h • 0,5 l



- + Kompakter und leichter Akku-Glas- und Fliesenscheider mit einer Drehzahl von 1.600 min<sup>1</sup> für staubfreies Schneiden von Fliesen, Glas und anderen Hartstoffen
- + Ausgestattet mit einem 0,5 Liter Wassertank und 85 mm Diamantscheibe, mit einer Schnitttiefe von 25,5 mm

4.0 Ah 4.0 Ah Gr. 3 Makita

Kapazität Flüssigkeiten	0,5 L	Mitgeliefertes Zubehör im Detail	CC301DSMJ	CC301DZ
Leerlaufdrehzahl	1600 min <sup>1</sup>	Schnellladegerät DC10SB	334,00 €	160,00 €
Max. Schnittleistung 45°	16,5 mm	Akku BL1041B	397,46 €	190,40 €
Bohrung	15 mm	Kontaktschutzkappe CXT		
Max. Schnittleistung 90°	25,5 mm	MAKPAC Gr. 3		
Gewicht	1,8 - 1,9 kg	Tiefziehteil f. Makpac		
		6-kant-Stiftschlüssel		
		Diamantscheibe Glas		

CC301DSMJ Ohne Ladegerät und Akkus. Im Karton.  
334,00 €  
397,46 €

CC301DZ  
160,00 €  
190,40 €

### CL108FD Akku-Staubsauger

12V max. • 44 mbar • 0,6 l • 1,2/min



CL108FDSA Ohne Ladegerät und Akkus. Im Karton.  
159,00 €  
189,21 €

CL108FDZW  
83,00 €  
98,77 €



+ Dieser geräuscharme Staubsauger mit hoher Saugleistung und einem LED-Arbeitslicht ist ideal für die Beseitigung von Schmutz und Staub vom Boden, in Treppenhäusern, an Arbeitsorten oder in Fahrzeugen

	Betriebszeit CXT / 2,0 Ah	13 / 15 / 33 min	Mitgeliefertes Zubehör im Detail
Betriebszeit CXT / 4,0 Ah	20 / 24 / 50 min	197363-4	Schnellladegerät DC10SB
Bodendüse	1	197396-9	Akku BL1021B
Leistung	30 W	456128-6	Kontaktschutzkappe CXT
Max. Unterdruck	44 mbar	123486-2	Bodendüse
Behältervolumen Staub max.	0,6 l	443060-3	Feinfilter ET
Luftvolumen	1,2 m³/min	451208-3	Grobfilter ET
Gewicht	1,0 - 1,2 kg	451240-7	Fugendüse
		451241-5	Verlängerungsrohr
		451242-3	Halter

	CL108FDSA	CL108FDZW
Schnellladegerät DC10SB	1 -	73,00€ 86,87€
Akku BL1021B	1 -	45,00€ 53,55€
Kontaktschutzkappe CXT	1 -	0,80€ 0,95€
Bodendüse	1 1	11,40€ 13,57€
Feinfilter ET	1 1	1,90€ 2,26€
Grobfilter ET	1 1	2,80€ 3,33€
Fugendüse	1 1	1,80€ 2,14€
Verlängerungsrohr	1 1	4,10€ 4,88€
Halter	1 1	1,70€ 2,02€

### CL121D Akku-Staubsauger

12V max. • 46 mbar • 0,55 l



CL121DSA Ohne Ladegerät und Akkus. Im Karton.  
199,00 €  
236,81 €

CL121DZX  
120,00 €  
142,80 €



+ Mit 3 Saugstufen und als Gebläse einsetzbar  
+ Wahlweise einsetzbar mit Staubbeutel aus Papier 0,33 Liter oder Textil 0,55 Liter

	Betriebszeit CXT / 2,0 Ah	10 / 12 / 25 min	Mitgeliefertes Zubehör im Detail
Bodendüse	1	197363-4	Schnellladegerät DC10SB
Behältervolumen max.	0,33 l	197396-9	Akku BL1021B
Behältervolumen Staub max.	0,5 l	456128-6	Kontaktschutzkappe CXT
Gewicht	1,7 - 1,8 kg	140H92-6	Saugschlauch
		140H94-2	Bürstendüse 360°
		140H95-0	Polsterdüse
		140J64-3	Gebläsedüse
		162544-9	Schultergurt
		194566-1	Papierfilter
		422437-5	Gummi-Fugendüse
		459056-4	Vliesdüse
		832188-6	Transporttasche

	CL121DSA	CL121DZX
Schnellladegerät DC10SB	1 -	73,00€ 86,87€
Akku BL1021B	1 -	45,00€ 53,55€
Kontaktschutzkappe CXT	1 -	0,80€ 0,95€
Saugschlauch	1 1	8,60€ 10,23€
Bürstendüse 360°	1 1	4,00€ 4,76€
Polsterdüse	1 1	5,90€ 7,02€
Gebläsedüse	1 1	8,00€ 9,52€
Schultergurt	1 1	4,50€ 5,36€
Papierfilter	1 1	3,90€ 4,64€
Gummi-Fugendüse	1 1	10,10€ 12,02€
Vliesdüse	1 1	2,90€ 3,45€
Transporttasche	1 1	26,80€ 31,89€

### CL107FD Akku-Staubsauger

12V max. • 50 mbar • 0,5 l • 1,4 m³/min



Ohne Ladegerät und Akkus. Im Karton.  
90,00 €  
107,10 €

CL107FDZ  
90,00 €  
107,10 €



+ Dieser geräuscharme Staubsauger mit hoher Saugleistung und einem LED-Arbeitslicht ist ideal für die Beseitigung von Schmutz und Staub vom Boden, in Treppenhäusern, an Arbeitsorten oder in Fahrzeugen  
+ Die Laufzeit mit einem 4,0 Ah-Akku beträgt bis zu 40 Minuten

	Behältervolumen Staub max.	0,5 l	Mitgeliefertes Zubehör im Detail
Behältervolumen max.	0,33 l	123488-8	Bodendüse
Max. Unterdruck	50 mbar	194566-1	Papierfilter
Luftvolumen	1,4 m³/min	451243-1	Fugendüse
Gewicht	1,1 - 1,3 kg	451244-9	Verlängerungsrohr
		451245-7	Halter

	CL107FDZ
Bodendüse	1 11,40€ 13,57€
Papierfilter	1 3,90€ 4,64€
Fugendüse	1 1,70€ 2,02€
Verlängerungsrohr	1 3,00€ 3,57€
Halter	1 1,10€ 1,31€

### MP100D Akku-Kompressor

12V max. • 8,3 bar • 10,0 l/min



Ohne Ladegerät und Akkus. Im Karton.  
83,00 €  
98,77 €

MP100DZ  
83,00 €  
98,77 €



+ 12 V Akku-Kompressor mit Display und +/- Tasten zum exakten Voreinstellen des gewünschten Drucks  
+ Der Kompressor erreicht einen Druck von bis zu 8,3 bar  
+ Mit Adaptern für Autoreifen, Fahrradreifen mit Blitzventil oder französischem Ventil, für Luftmatratzen und Bälle  
+ Der Schlauch ist 0,65 m lang  
+ Mit eingebauter LED zur Ausleuchtung des Umfelds

	Maximaler Druck	8,3 bar	Mitgeliefertes Zubehör im Detail
Luftfördermenge	10 l/min	TE00000333	Schwimmreifenadapter
Schlauchlänge	0,65 m	TE00000594	Ventiladapter französisch
Gewicht	1,2 - 1,3 kg	TE00000592	Ballpumpenadapter
		TE00000597	Ventiladapter Blitzventil

	MP100DZ
Schwimmreifenadapter	1 2,40€ 2,86€
Ventiladapter französisch	1 2,30€ 2,74€
Ballpumpenadapter	1 2,30€ 2,74€
Ventiladapter Blitzventil	1 2,20€ 2,62€

### CF101D Akku-Lüfter

12V max. • 4,6 #/min • 3,0 m/s • 3-stufig



Ohne Ladegerät und Akkus. Im Karton.  
89,00 €  
105,91 €

CF101DZ  
89,00 €  
105,91 €



+ Kompakter tragbarer Akku-Lüfter mit drei Luftstrominstellungen und geringem Platzbedarf  
+ Bietet zusätzlichen Komfort bei heißem Wetter und beschleunigt das Trocknen von Farbe oder Spachtelmasse  
+ 45 Grad Pendelbewegung nach links und rechts

	Luftgeschwindigkeit	3,0 / 2,5 / 2,0 m/s
Luftvolumen	4,6 / 3,8 / 3,0 m³/min	
Durchmesser	180 mm	
Laufzeit schnell	275 min	
Laufzeit langsam	630 min	
Laufzeit mittel	380 min	
Max. Neigung links / rechts	45 °	
Gewicht	1,3 - 1,7 kg	



**SK700D** Akku-Multilinielaser

12V max. • 10 m



- + Selbstnivellierender Kreuzlinienlaser mit vier roten vertikalen und vier horizontalen Linien, womit drei 360°-Laserslinien projiziert werden können
- + Der Kreuzlinienlaser garantiert eine hohe Genauigkeit von ± 2 mm auf 10 m Entfernung
- + Drei Helligkeitsstufen wählbar: Eco / Normal / Hell
- + Die Laufzeit mit einer 4,0 Ah-Akkuladung beträgt etwa 22 h

Messbereich	25 (70) m	Mitgeliefertes Zubehör im Detail	
Nivelliergenauigkeit	±4 °	LE00785638	Markierungsplatte magnetisch
Innengewinde für Stative	1/4" / 5/8"	LE00929104	Wandhalter
Betriebszeit CXT / 2,0 Ah	11 h		
Betriebszeit CXT / 4,0 Ah	22 h		
Laserklasse	2: 635nm		
Temperaturbereich	-10-50 °		
Genauigkeit	±2mm / 10m		
Schutzart (IP Code)	IP54		
Gewicht	0,99 - 1,2 kg		

Ohne Ladegerät und Akkus. In Transporttasche.

**SK700D**

586,00 €

697,34 €

**SK700D**

1 22,00€ 26,18€

1 92,00€ 109,48€

**XPT****SK700GD** Akku-Multilinielaser

12V max. • 10 m



- + Selbstnivellierender Kreuzlinienlaser mit vier grünen vertikalen und vier horizontalen Linien, womit drei 360°-Laserslinien projiziert werden können
- + Der Kreuzlinienlaser garantiert eine hohe Genauigkeit von ± 2 mm auf 10 m Entfernung
- + Drei Helligkeitsstufen wählbar: Eco / Normal / Hell
- + Die Laufzeit mit einer 4,0 Ah-Akkuladung beträgt etwa 14 h

Nivelliergenauigkeit	±4 °	Mitgeliefertes Zubehör im Detail	
Messbereich	35 (70) m	LE00823195	Markierungsplatte
Betriebszeit CXT / 4,0 Ah	14 h	LE00929104	Wandhalter
Innengewinde für Stative	1/4" / 5/8"		
Genauigkeit	±2mm / 10m		
Laserklasse	2: 515nm		
Temperaturbereich	-10-50 °		
Schutzart (IP Code)	IP54		
Betriebszeit CXT / 2,0 Ah	7 h		
Gewicht	0,99 - 1,2 kg		

Ohne Ladegerät und Akkus. In Transporttasche.

**SK700GD**

791,00 €

941,29 €

**SK700GD**

1 22,50€ 26,78€

1 92,00€ 109,48€

**XPT****SK40GD** Akku-Multilinielaser

12V max. • 10 m



- + Selbstnivellierender Multilinielaser mit vier vertikalen und einer horizontalen Linie, die in vier Modi zu- und abgeschaltet werden
- + Der Multilinielaser mit gut sichtbaren grünen Laserslinien garantiert eine hohe Genauigkeit von ± 1 mm auf 10 m Entfernung
- + Der ausgetüftelte Dreifuß verspricht einen festen Stand, über zwei Stell-schrauben ist dieser feinjustierbar
- + Zwei Helligkeitsstufen wählbar

Laserklasse	2: 515nm	Mitgeliefertes Zubehör im Detail	
Temperaturbereich	-10-40 °	TK02100200	Lasersichtbrille
Schutzart (IP Code)	IP54	TKK233F000	Transporttasche
Genauigkeit	±1mm / 10m		
Nivelliergenauigkeit	±4 °		
Gewicht	1,4 - 1,6 kg		

Ohne Ladegerät und Akkus. In Transporttasche.

**SK40GD Z**

1.021,00 €

1.214,99 €

**SK40GDZ**

1 14,40€ 17,14€

1 134,00€ 159,46€

**XPT****SK105D** Akku-Kreuzlinienlaser

12V max. • 25 m



- + Selbstnivellierender Kreuzlinienlaser mit roten vertikalen und horizontalen Linien, die getrennt oder zusammen verwendet werden können
- + Sichtweite 25 Meter
- + 2 Helligkeitsstufen
- + Der Laser ist staub- und spritzwassergeschützt mit IP54-Schutzklasse, seine Laufzeit mit einer 4,0 Ah-Akkuladung beträgt etwa 40 Stunden

Schutzart (IP Code)	IP54	Mitgeliefertes Zubehör im Detail	
Genauigkeit	±3mm / 10m	LE00785638	Markierungsplatte magnetisch
Temperaturbereich	-10-50 °		
Laserklasse	2: 635nm		
Innengewinde für Stative	1/4" / 5/8"		
Betriebszeit CXT / 4,0 Ah	40 h		
Betriebszeit CXT / 2,0 Ah	20 h		
Nivelliergenauigkeit	±4 °		
Messbereich	25 m		
Messbereich mit Detektor	80 m		
Gewicht	0,67 kg		

Ohne Ladegerät und Akkus. In Transporttasche.

**SK105DZ**

199,00 €

236,81 €

**SK105DZ**

1 22,00€ 26,18€

**XPT****SK105GD** Akku-Kreuzlinienlaser

12V max. • 35 m



- + Selbstnivellierender Kreuzlinienlaser mit grünen vertikalen und horizontalen Linien, die getrennt oder zusammen verwendet werden können
- + Sichtweite 35 Meter
- + 2 Helligkeitsstufen
- + Der Laser ist staub- und spritzwassergeschützt mit IP54-Schutzklasse, seine Laufzeit mit einer 4,0 Ah-Akkuladung beträgt etwa 20 Stunden

Temperaturbereich	-10-50 °		
Laserklasse	2: 525nm		
Schutzart (IP Code)	IP54		
Innengewinde für Stative	1/4" / 5/8"		
Genauigkeit	±3mm / 10m		
Messbereich	35 m		
Messbereich mit Detektor	80 m		
Nivelliergenauigkeit	±4 °		
Betriebszeit CXT / 2,0 Ah	10 h		
Betriebszeit CXT / 4,0 Ah	20 h		
Gewicht	0,67 kg		

Ohne Ladegerät und Akkus. In Transporttasche.

**SK105GD Z**

383,00 €

455,77 €

**SK105GDZ**

**SK106D** Akku-Kreuzlinienlaser

12V max. • 25 m

Ohne Ladegerät und Akkus. In Transporttasche.

**SK106DZ**

327,00 €

389,13 €



- + Selbstnivellierender Kreuzlinienlaser mit roten vertikalen und horizontalen Linien, die getrennt oder zusammen verwendet werden können
- + Punkt laserl auf, ab, links, rechts
- + Sichtweite 25 Meter
- + 2 Helligkeitsstufen
- + Der Laser ist staub- und spritzwassergeschützt mit IP54-Schutzklasse, seine Laufzeit mit einer 4,0 Ah-Akkuladung beträgt etwa 40 Stunden

Nivelliergenauigkeit	±4 °	Mitgeliefertes Zubehör im Detail	
Messbereich	25 m	LE00785638	Markierungsplatte magnetisch
Messbereich mit Detektor	80 m	LE00870134	L-Adapter PRO bei Wandmontage
Betriebszeit CXT / 2,0 Ah	20 h		
Betriebszeit CXT / 4,0 Ah	40 h		
Innengewinde für Stative	1/4" / 5/8"		
Laserklasse	2: 635nm		
Schutzart (IP Code)	IP54		
Genauigkeit	±3mm / 10m		
Temperaturbereich	-10-50 °		
Gewicht	0,69 kg		

<b>SK106DZ</b>	
1	22,00€ 26,18€
1	47,00€ 55,93€

**XPT****SK106GD** Akku-Kreuzlinienlaser

12V max. • 35 m

Ohne Ladegerät und Akkus. In Transporttasche

**SK106GDZ**

551,00 €

655,69 €



- + Selbstnivellierender Kreuzlinienlaser mit grünen vertikalen und horizontalen Linien, die getrennt oder zusammen verwendet werden können
- + Punkt laserl auf, ab, links, rechts
- + Sichtweite 35 Meter
- + 2 Helligkeitsstufen
- + Der Laser ist staub- und spritzwassergeschützt mit IP54-Schutzklasse, seine Laufzeit mit einer 4,0 Ah-Akkuladung beträgt etwa 20 Stunden

Schutzart (IP Code)	IP54	Mitgeliefertes Zubehör im Detail	
Laserklasse	2: 525nm	LE00823195	Laser Target grün
Temperaturbereich	-10-50 °	LE00870134	L-Adapter PRO bei Wandmontage
Genauigkeit	±3mm / 10m		
Betriebszeit CXT / 2,0 Ah	10 h		
Betriebszeit CXT / 4,0 Ah	20 h		
Nivelliergenauigkeit	±4 °		
Messbereich	35 m		
Messbereich mit Detektor	80 m		
Gewicht	0,69 kg		

<b>SK106GDZ</b>	
1	20,90€ 24,87€
1	47,00€ 55,93€

**XPT****SK209GD** Akku-Multilinielaser

12V max. • 10 m

Ohne Ladegerät und Akkus. Im Transportkoffer.

**SK209GDZ**

1.122,00 €

1.335,18 €



- + Selbstnivellierender Multilinielaser mit zwei grünen vertikalen und horizontalen Linien, die getrennt oder zusammen verwendet werden können
- + Sichtweite 10 Meter
- + 3 Helligkeitsstufen wählbar: Eco / Normal / Hell
- + Der Laser ist staub- und spritzwassergeschützt mit IP54-Schutzklasse, seine Laufzeit mit einer 4,0 Ah-Akkuladung beträgt etwa 40 Stunden

Nivelliergenauigkeit	±2 °	Mitgeliefertes Zubehör im Detail	
Betriebszeit CXT / 2,0 Ah	20 h	TK00SB0001	Schultergurt
Betriebszeit CXT / 4,0 Ah	40 h	TK02100200	Lasersichtbrille
Innengewinde für Stative	5/8"	TKAK400MUN	Transportkoffer Alu
Schutzart (IP Code)	IP54		
Temperaturbereich	-10-40 °		
Genauigkeit	±1mm / 10m		
Laserklasse	2: 515nm		
Gewicht	1,5 - 1,6 kg		

<b>SK209GDZ</b>	
1	7,80€ 9,28€
1	14,40€ 17,14€
1	217,00€ 258,23€

**XPT****SK312GD** Akku-Multilinielaser

12V max. • 10 m

Ohne Ladegerät und Akkus. Im Transportkoffer

**SK312GDZ**

1.328,00 €

1.580,32 €



- + Selbstnivellierender Kreuzlinienlaser mit drei grünen vertikalen und horizontalen Linien, die getrennt oder zusammen verwendet werden können
- + Sichtweite 10 Meter
- + 3 Helligkeitsstufen wählbar: Eco / Normal / Hell
- + Der Laser ist staub- und spritzwassergeschützt mit IP54-Schutzklasse, seine Laufzeit mit einer 4,0 Ah-Akkuladung beträgt etwa 28 Stunden

Nivelliergenauigkeit	±2 °	Mitgeliefertes Zubehör im Detail	
Innengewinde für Stative	5/8"	TK00SB0001	Schultergurt
Betriebszeit CXT / 2,0 Ah	14 h	TK02100200	Lasersichtbrille
Betriebszeit CXT / 4,0 Ah	28 h	TKAK400MUN	Transportkoffer Alu
Schutzart (IP Code)	IP54		
Laserklasse	2: 515nm		
Temperaturbereich	-10-40 °		
Genauigkeit	±1mm / 10m		
Gewicht	1,5 - 1,6 kg		

<b>SK312GDZ</b>	
1	7,80€ 9,28€
1	14,40€ 17,14€
1	217,00€ 258,23€

**XPT****CP0000000** Batterie-Adapter ADP09

Für Akku-Multi Linienlaser

- + Der Batterie-Adapter ADP09 ist kompatibel mit den Akku-Multi Linienlasern SK700GD, SK700D, SK209GD und SK312GD
- + Für 8 AA-Batterien à 1,5 V (Zink-Kohle, Alkaline oder Ni-MH)

30,40 € 36,18 €







- + Ein handlicher Rotationslaser für horizontale und vertikale Vermessung
- + Geeignet für präzise Messung von Erhebungen, Neigungen und Höhen oder Überprüfung der exakten Fluchtlinien von Fliesen oder Wänden

Nivelliergenauigkeit	±6°
Messbereich	Ø 200 m
Rotationsgeschwindigkeit des Lasers	0, 300, 450, 600 min <sup>-1</sup>
Innengewinde für Stativ	5/8"
Laserklasse	II (<1mW)
Schutzart (IP Code)	IP54
Temperaturbereich	-10-40 °
Genauigkeit	± 1mm / 10m
Stromversorgung	2 x 1,5V (D)
Gewicht	1,6 kg

**Mitgeliefertes Zubehör im Detail**

LE00775106	Markierungsplatte magnetisch	1	14,80€	17,61€
LE00784968	Plattenhalter magnetisch	1	83,00€	98,77€
LE00791661	Wandhalter	1	115,00€	136,85€
LE00796587	Empfänger LR150	1	381,00€	453,39€
LE00796588	Fernbedienung RC30	1	74,00€	88,06€
LE00834534	Lasersichtbrille	1	20,20€	24,04€

**SKR200Z**

1	14,80€	17,61€
1	83,00€	98,77€
1	115,00€	136,85€
1	381,00€	453,39€
1	74,00€	88,06€
1	20,20€	24,04€

## Übersicht Laserlinien und einstellbare Modi

Die Abbildungen zeigen grüne Laserlinien. Gleiche Einstellungen gelten auch für die Modelle mit roten Laserlinien.

### Nivellierung entriegelt

SK70GD  
SK700D

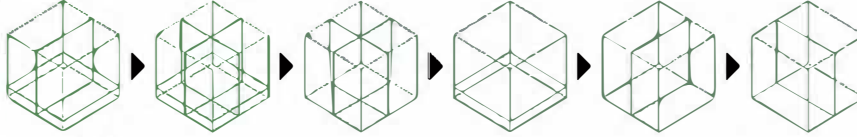

### Nivellierung verriegelt

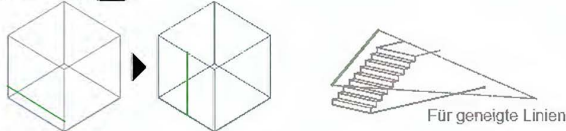

SK4GD

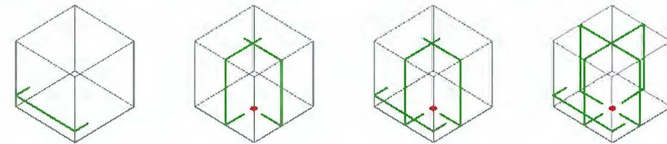

SK312D

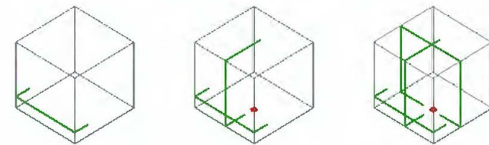

SK20GD

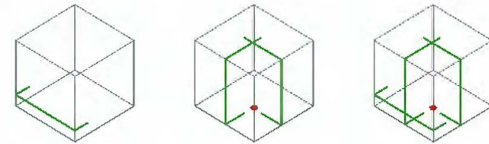

SK106D  
SK106D

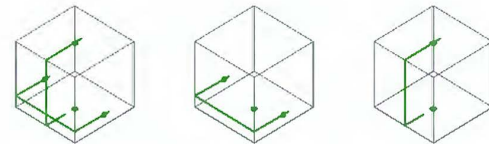

SK106D  
SK105D

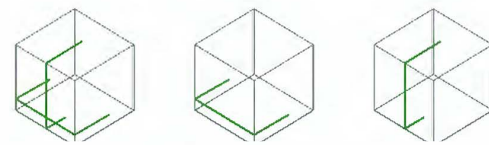

Grüne Laserlinien sind auch in einer hellen Umgebung besonders gut erkennbar.



### Zubehör für Linienlaser



Bez.	Art.-Nr.	Preis ohne MwSt.	Preis inkl. MwSt.
Laser-Empfänger LDG-3 Für SK209G/D, SK312GD/D	TK0LDG301F	349,00 €	415,31 €
Laser-Empfänger LDX-1 Für SK105GD/D, SK106GD/D	LE00855702	250,00 €	297,50 €
Laser-Empfänger LDG-5 Für SK40GD	TK0LDG501G	214,00 €	254,66 €
Wand- und Deckenadapter für universelle Anwendungen mit Höhenverstellfunktion Für SK700GD/D	LE00870137	75,00 €	89,25 €
USB-Adapter für DECADP05 Für SK105GD/D, SK106GD/D	199178-5	11,60 €	13,80 €
Transporttasche 330x175x125 Für SK105GD/D, SK106GD/D	832173-9	12,90 €	15,35 €



### CV101D Akku-Thermoweste

12V max

Ohne Ladegerät und Akkus. Im Karton.

204,00 €  
242,76 €



- + Akku-Thermoweste für raue Bedingungen
- + Mit entsprechendem Adapter kompatibel mit 12 V max. Akku
- + Das wasserabweisende Material schützt vor leichtem Regen
- + Heizelemente an Schultern und Rücken
- + Die Laufzeit beträgt je nach Heizstufe bis zu 14 Stunden
- + Inklusive 12 V max. Akku-Adapter mit USB-Anschluss zum Laden von Smartphones

Betriebsdauer 12 V / 4,0 Ah 14 / 7,5 / 4  
Gewicht 0,7 kg

### ML103 LED-Akku-Taschenlampe

12V max • 240 lx

Ohne Ladegerät und Akkus. Im Karton.

DEAML103  
35,00 €  
41,65 €



- + Besonders leicht und kompakt
- + Das ergonomische Design ermöglicht den Griff von oben oder von der Seite
- + 1,5 W weiße Einzel-LED (diffus) für helle und großflächige Ausleuchtung

LED-Lampenleistung 1,5 W  
Betriebszeit CXT / 4,0 Ah 28 h  
Betriebszeit CXT / 2,0 Ah 14 h  
Lichtstrom 100 Lumen  
Betriebszeit CXT / 1,5 Ah 11 h  
Leuchstärke (1 m Entfernung) 240 lx  
Gewicht 0,27 - 0,43 kg

### ML104 LED-Akku-Werkstattleuchte

12V max • 340 lx

Ohne Ladegerät und Akkus. Im Karton.

DEBML104  
101,00 €  
120,19 €



- + Nutzbar als Laterne mit 360°-Ausleuchtung und als Taschenlampe mit gebündeltem Lichtstrahl
- + Mit USB-Anschluss zum Laden von Smartphones etc
- + Drei Betriebsmodi

Leuchstärke (1 m Entfernung) 340 lx  
Lichtstrom 710 Lumen  
LED-Lampenleistung 0,5 W  
Betriebszeit CXT / 4,0 Ah 17 h  
Gewicht 0,61 - 0,78 kg

XPT

### ML105 LED-Akku-Handleuchte

12V max • 5.500 lx

Ohne Ladegerät und Akkus. Im Karton.

DEAML105  
58,00 €  
69,02 €



- + Sehr helle Akku-Lampe zur Ausleuchtung von schwer zugänglichen Arbeitsplätzen
- + 12-fach verstellbarer Lampenkopf aus Aluminium
- + LED mit langer Lebensdauer (Leistungsaufnahme 4,9 W)

Leuchstärke (1 m Entfernung) 5500 lx  
Lichtstrom 190 Lumen  
Betriebszeit CXT / 4,0 Ah 14 h  
LED-Lampenleistung 4,9 W  
Gewicht 0,53 - 0,70 kg

### ML106 LED-Akku-Handstrahler

12V max • 4.500 lx

Ohne Ladegerät und Akkus. Im Karton.

DEBML106  
58,00 €  
69,02 €



- + Sehr helle Akku-Lampe zur Ausleuchtung von schwer zugänglichen Arbeitsplätzen
- + 12-fach verstellbarer Lampenkopf aus Aluminium und verstellbarer Lichtkegel
- + LED mit langer Lebensdauer (Leistungsaufnahme 4,9 W)

Leuchstärke (1 m Entfernung) 4500 lx  
Lichtstrom 190 Lumen  
Betriebszeit CXT / 4,0 Ah 12 h  
LED-Lampenleistung 4,9 W  
Gewicht 0,40 - 0,78 kg



## UR100DAkku-Rasentrimmer

12V max • 10.000 min/26 cm



- + Ein kompakter und leichter Rasentrim-Leerlaufdrehzahl mer zum Nacharbeiten und Ausputzen Fadenstärke
- + Der Schnittkreis beträgt 26 cm bei Verwendung mit Fadenkopf und 23 cm bei Verwendung mit Kunststoffmesser
- + Stufenlos, teleskopisch verstellbarer Schaft zur individuellen Einstellung auf die Körpergröße
- + Angenehmer Tragekomfort durch Schultergurt

4.0 Ah 4.0 Ah



UR100DSME Ohne Ladegerät und Akkus. 1 m Karton

255,46 €  
304,00 €

UR100DZ

116,81 €  
139,00 €

	Mitgeliefertes	Zubehör im Detail	UR100DSME	UR100DZ
10 000 min/	1,65 mm	197363-4	1 -	73,00€ 86,87€
1,65 mm	M8 x 1,25 RH	197406-2	2 - je	62,00€ 73,78€
230 - 260 mm	Schnittkreis	456128-6	1 -	0,80€ 0,95€
	Gewicht	E-01731	1 -	4,00€ 4,76€
		125516-5	1 1	10,80€ 12,85€
		198854-8	1 1	18,50€ 22,02€
		783202-0	1 1	1,70€ 2,02€
		831304-7	1 1	2,60€ 3,09€

## UM600DAkku-Gras-/Strauchschere

12V max • 2.500 min



- + Leichte und handliche Akku-Gras-/Strauchschere
- + Mit wenigen Handgriffen umrüstbar zu einer Heckenschere
- + Rostfreies Scherblatt, beidseitig geschliffen

Schnittkreis	160 mm
Schlagzahl	1250 min/
Leerlaufdrehzahl	2500 min/
Gewicht	1,3 - 1,5 kg

UM600DSMEX Ohne Ladegerät und Akkus. 1 m Karton

232,77 €  
277,00 €

UM600DZX

105,04 €  
125,00 €

	Mitgeliefertes	Zubehör im Detail	UM600DSMEX	UM600DZX
		Schnellladegerät DC10SB	1 -	73,00€ 86,87€
		Akku BL1041B	2 - je	62,00€ 73,78€
		Grasscherblatt 16cm	1 1	49,00€ 58,31€
		Schnittgutsammler 20cm	1 1	9,80€ 11,66€
		Scherblatt kpl. 20 cm	1 1	31,40€ 37,37€
		Scherblattschutz Messerseite	1 1	2,90€ 3,45€
		Schnittgutsammler 16 cm	1 1	3,50€ 4,17€

## UN460WDAkku-Heckenschneider

12V max • 46 cm • 18 mm



- + Der Motor des Akku-Heckenschneiders wird durch einen 12 V max. Akku angetrieben und erreicht eine Leerlaufhubzahl von 3.600 min/
- + Die Schnittlänge beträgt 46 cm, die max. Aststärke 18 mm
- + Das Scherblatt ist in 10 Stufen um 135° (aufwärts 60°, abwärts 75°) verstellbar
- + Dank des geringen Gesamtgewichts von nur 3,0 kg ist die Maschine auch für lange Hecken geeignet

Schlagzahl	3600 min/
Gewicht	2,8 - 3,0 kg

Ohne Ladegerät und Akkus. 1 m Karton

UN460WDZ

180,67 €  
215,00 €

	Mitgeliefertes	Zubehör im Detail	UN460WDZ
		Aufbewahrungsbehälter	1 5,50€ 6,55€

## UC100DAkku-Astsäge

12V max • 10 cm • 8 m/s



- + Handliche kleine Kettensäge zum Auslesten und für Korrekturschnitte
- + Sichtfenster am Öltank zur Kontrolle des Ölstands
- + Neue einfache werkzeuglose Kettenspannung. Durch Lösen und Schließen des Hebels ist die Kettenspannung möglich
- + Durch den beweglichen Sägekettenschutz wird mehr Sicherheit gewährleistet

Leistungsaufnahme	210 W
Kettengeschwindigkeit	8,0 m/s
Schienenlänge	10 cm
Gewicht	1,5 - 1,6 kg

Ohne Ladegerät und Akkus. 1 m Karton

UC100DZ

214,29 €  
255,00 €

	Mitgeliefertes	Zubehör im Detail	UC100DZ
		Sägeschiene	1 21,00€ 24,99€
		Sägekette	1 14,00€ 16,66€
		Sägekettenschutz	1 4,90€ 5,83€
		Sägekettenöl 100 ml	1
		Feilenhalter 4,0 mm	1 12,60€ 14,99€

BL

XPT



**UB101D**Akku-Gebläse12V max. • 156 m<sup>3</sup>/h • 56 m/s

Ohne Ladegerät und Akkus. Im Karton.

**UB101DZ**

73,95 €

88,00 €

- + Ein kompaktes 12 V max. Akku-Gebläse zum Entfernen von beispielsweise Laub, Schmutz und Sägespänen
- + Die Luftgeschwindigkeit ist in drei Stufen individuell regelbar
- + Es wird ein Luftstrom von 56 m/s erzeugt
- + Das Luftvolumen beträgt 156 m<sup>3</sup>/h
- + Mit optionalem Zubehör auch zum Sauger umrüstbar

Leerlaufdrehzahl	0 - 15 800 min <sup>-1</sup>	Mitgeliefertes Zubehör im Detail
Luftvolumen	2,6 m <sup>3</sup> /min	191G09-6 Gebläsedüse lang
Luftgeschwindigkeit	56 m/s	
Gewicht	1,4 - 1,9 kg	

**UB101DZ**

1 6,80€ 8,09€

**US053D**Akku-Druckspritze

12V max. • 5 l • 3,0 bar

Ohne Ladegerät und Akkus. Im Karton.

**US053DZ**

167,23 €

199,00 €

- + Die Akku-Druckspritze verfügt über eine verstellbare H-förmige Doppelkopfdüse
- + Diese eignet sich sowohl für große Flächen, als auch für hohe Reichweiten
- + Eine Düse ist absperrbar
- + Auf Dauerbetrieb einstellbar
- + Die teleskopierbare Sprühlanze kann von 0,5 auf 0,7 m ausgezogen werden und ist über einen 1,7 m langen Schlauch angeschlossen
- + Mit großer Tanköffnung

Schlauchlänge	1,7 m	Mitgeliefertes Zubehör im Detail
Maximaler Druck	3 bar	PR00000128 Trageriemen
Gewicht		

**US053DZ**

1 6,70€ 7,97€

**XPT**





### DF012D Akku-Knickschrauber

7,2V • 0-650 min<sup>-1</sup> • 5,6 Nm



DF012DSE Ohne Ladegerät und Akkus, Im Karton.  
186,00 €  
221,34 €

DF012DZ  
89,00 €  
105,91 €

- + Ein kleiner und leichter 7,2 V Akku-Knickschrauber
- + Ein kompakter Bohrschrauber mit einer 21-fachen Drehmomenteinstellung
- + Stoppt, sobald das eingestellte Drehmoment erreicht ist
- + Das Gerät hat ein 2-Gang-Getriebe und eine 1/4" Sechskantaufnahme



Maße gefaltet (LxBxH)

224 x 43 x 141 mm

Mitgeliefertes Zubehör im Detail

DF012DSE DF012DZ

194588-1

Ladegerät DC10WA

1 - 48,00€ 57,12€

198000-3

Akku-BL0715 Li 7,2V 1,5Ah

2 - je 32,00€ 38,08€

824842-6

Transportkoffer

1 - 17,30€ 20,59€

5,6 / 3,6 Nm

PH Bit 2x50

1 1 1,80€ 2,14€

Gewicht

### TD022D Akku-Knickschlagschrauber

7,2V • 1/4" • 25 Nm • 0-2.450 min<sup>-1</sup>



TD022DSE  
167,00 €  
198,73 €

- + Ein kompakter 7,2 V Knickschlagschrauber
- + Ein ideales Gerät für beengte, schwierige Orte, ausgestattet mit einem LED-Arbeitslicht
- + Drehmoment 25 Nm



Hochfeste Schrauben

M3 - M6

Mitgeliefertes Zubehör im Detail

TD022DSE

168435-2

Schrauber-Holster

1 3,20€ 3,81€

194588-1

Ladegerät DC10WA

1 48,00€ 57,12€

784244-7

PH Bit 2x50

1 1,80€ 2,14€

198000-3

Akku-BL0715 Li 7,2V 1,5Ah

2 je 32,00€ 38,08€

M3 - M8

Maschinenschrauben

M3 - M8

0 - 2450 min<sup>-1</sup>

0,56 kg

### ML 102 Akku-Laterne

7,2V/10,8V • 100 Lumen

Ohne Ladegerät und Akkus, Im Karton

DEAML102  
42,00 €  
49,98 €

- + Akku-Laterne mit 360°-Ausleuchtung
- + Auch nutzbar als Taschenlampe mit gebündeltem Lichtstrahl



Betriebszeit bei 7,2 V / 12 V max.

300 / 540 min

Lichtstrom

100 Lumen

Gewicht

0,32 - 0,38 kg





**GF600** Akku-Gas-Stauchkopfnagler  
7,2V • 15-64 mm



- + Ein 7,2 V Akku-Gas-Stauchkopfnagler
- + Schnell und benutzerfreundlich, weil keine Schläuche oder Kompressoren benötigt werden
- + Nagelleistung 64 mm und bis zu 4.000 Schüsse pro Akkuladung
- + Gaskartusche nicht inbegriffen

Tiefeneinstellung	1	Mitgeliefertes Zubehör im Detail
Stiftlänge	15 - 64 mm	194588-1
Magazinkapazität	100	783202-0
Drahtstärke	1,6-1,6 mm	198000-3
Serienauslösung	✓	
Klebegebundene Nägel	✓	
Gewicht	2,2 kg	



**GF600SE**  
763,00 €  
907,97 €

<b>GF600SE</b>		
1	48,00€	57,12€
1	1,70€	2,02€
2je	32,00€	38,08€

**GN420C** Akku-Gasnagler  
7,2V • 15-40 mm



- + 7,2 V Akku-Gasnagler
- + Schnell und benutzerfreundlich, weil keine Schläuche oder Kompressoren benötigt werden
- + Nagelleistung 40 mm und bis zu 4.000 Schüsse pro Akkuladung
- + Gaskartusche nicht inbegriffen

Magazinkapazität	20	Mitgeliefertes Zubehör im Detail
Winkel der Nägel	90 °	194588-1
Stiftlänge	15 - 40 mm	783230-5
Tiefeneinstellung	✓	198000-3
Serienauslösung	✓	
Drahtstärke	2,6-3,1 mm	
Gewicht	3,6 - 3,8 kg	



**GN420CLSE**  
1.096,00 €  
1.304,24 €

<b>GN420CLSE</b>		
1	48,00€	57,12€
1	2,30€	2,74€
2je	32,00€	38,08€

**GN900** Akku-Gasnagler  
7,2V • 50-90 mm



- + Eine 7,2 V Gas-Streifennagelpistole
- + Schnell und benutzerfreundlich, weil keine Schläuche oder Kompressoren benötigt werden
- + Kompatibel mit Clipped Head 34° Tape-Bond-Nägeln, mit einer Nagelleistung von 90 mm
- + Gaskartusche nicht inbegriffen

Stiftlänge	50 - 90 mm	Mitgeliefertes Zubehör im Detail
Winkel der Nägel	34 °	194588-1
Tiefeneinstellung	✓	783202-0
Drahtstärke	2,9 - 3,3 mm	198000-3
Magazinkapazität	44	
Serienauslösung	✓	
Gewicht	3,4 kg	

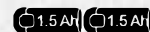

**GN900SE**  
763,00 €  
907,97 €

<b>GN900SE</b>		
1	48,00€	57,12€
1	1,70€	2,02€
2je	32,00€	38,08€



**ZUBEHÖR FÜR GASNAGLER**

Betonnägel, Gaspatronen und weiteres Zubehör für Gasnagler finden Sie auf [makita.de](http://makita.de)





# Baustellenradios und Lautsprecher



**DMR112** Akku-Baustellenradio  
7,2V-18V

In der Sonderfarbe weiß. Ohne Ladegerät und Akkus. Im Karton.

**DMR112W** Ohne Ladegerät und Akkus. Im Karton.  
188,00 €  
223,72 €

**DMR112**  
202,00 €  
240,38 €



- + Robustes hochleistungsfähiges Bluetooth-Radio mit IP64-Gehäuseschutzklassifizierung
- + Läuft mit 7,2 V bis 18 V Li-Ion Akkus oder dem mitgelieferten Netzteil
- + Wahlweise kann via Bluetooth oder AUX-Anschluss ein Smartphone angeschlossen werden
- + Radio kann über FM oder DAB+ empfangen werden
- + Ein USB-Anschluss dient zum Laden eines Smartphones

Bluetooth	✓ Mitgeliefertes Zubehör im Detail
Frequenzband DAB	SE0000101 Steckernetzteil
174.928 - 239.200 MHz	
FM-Band	
87,5 - 108 MHz	
Frequenzband DAB+	
174.928 - 239.200 MHz	
Laufzeit 18 V / 6,0 Ah	31 h
Betriebsdauer 18V / 4,0 Ah	20 h
Laufzeit 18 V / 5,0 Ah	26 h
Schutzart (IP Code)	64
Stromversorgung	DC12V 1200mA (SE0000101)
Gewicht	4,3 - 4,9 kg

**DMR112W DMR112**  
1 1 26,10€ 31,06€

**DMR115** Akku-Baustellenradio  
12V max. -18V

Jubiläumsmodell 45 Jahre Makita in schwarz. Ohne Ladegerät und Akkus. Im Karton.

**DMR115B** Ohne Ladegerät und Akkus. Im Karton.  
247,00 €  
293,93 €

**DMR115**  
267,00 €  
317,73 €



- + Robustes hochleistungsfähiges Bluetooth-Radio mit IP65-Gehäuseschutzklassifizierung
- + Läuft mit 12 V max., 14,4 V, 18 V Li-Ion Schiebeakkus oder dem mitgelieferten Netzteil
- + Via Bluetooth einfach eine Verbindung mit einem Smartphone aufbauen und Musik abspielen
- + DAB+ Empfang, AUX-Anschluss und USB-Anschluss, zum Aufladen des Smartphones
- + Mit Subwoofer auf der Gehäuseunterseite sowie Mittel- und Hochtonlautsprecher an den Seiten für saften und klaren Sound

Frequenzband DAB+	174,9 - 239,2 MHz	Mitgeliefertes Zubehör im Detail
Laufzeit 18 V / 5,0 Ah	18 h	SE00000679 Steckernetzteil
Frequenzband DAB	174,9 - 239,200 MHz	
Bluetooth	✓	
Schutzart (IP Code)	65	
FM-Band	87,5 - 108 MHz	
Gewicht	4,8 - 5,5 kg	

**DMR115B DMR115**  
1 1 29,90€ 35,58€

**DMR301** Akku-Baustellenradio

12V max. - 18V • 230 V • Mit Ladefunktion

Ohne Ladegerät und Akkus. Im Karton.

**DMR301**  
361,00 €  
429,59 €



- + Baustellenradio für den Empfang von DAB/DAB+ und FM/AM sowie Bluetooth®-Funktion
- + Mit Ladefunktion für Makita Lithium-Ionen-Schiebeakkus 12 V max. (10,8 V), 14,4 V und 18 V
- + Ladezeit bei 18 V 5,0 Ah: 84 Minuten
- + Schutzklasse IP64 für Spritzwasser

FM-Band	87,5 - 108 MHz	Mitgeliefertes Zubehör im Detail
Bluetooth	✓	TC0000137 Steckernetzteil
Schutzart (IP Code)	64	TC0000142 Anschlusskabel A
Frequenzband DAB	174.928 - 239.200 MHz	
Frequenzband DAB+	174.928 - 239.200 MHz	
Gewicht	4,4 kg	

**DMR301**  
1 62,00€ 73,78€  
1 11,90€ 14,16€

**DMR056** Akku-Radio mit Laterne

18V • FM/DAB+ • 1.000 lx • 310 lm

Ohne Ladegerät und Akkus. Im Karton.

**DMR056**  
190,00 €  
226,10 €



- + Akku-Radio mit FM/AM und DAB+-Empfang
- + Die Akku-Lampe hat vier Beleuchtungsmodi: Laterne 360°, Laterne 180°, Taschenlampe mit gebündeltem Lichtstrahl sowie ein Stroboskop-Modus
- + Das Licht ist in drei Farbtemperaturen einstellbar
- + Die USB-Buchse dient zum Laden von bspw. Smartphones
- + IP65-zertifizierte Staub- und Wasserbeständigkeit

Frequenzbereich AM	522 - 1710 kHz	Mitgeliefertes Zubehör im Detail
FM-Band	87,5 - 108 MHz	SE00001178 Schultergurt mit Haken
Leuchstärke (1 m Entfernung)	1000 / 145 / 55 lx	
Bluetooth	✓	
Lichtstrom	310 / 95 Lumen	
Laufzeit 18 V / 6,0 Ah	19 / 37 / 53 h	
Frequenzband DAB+	174.928 - 239.200 MHz	
Frequenzband DAB	174.928 - 239.200 MHz	
Gewicht	1,3 - 1,6 kg	

**DMR056**  
1 5,50€ 6,55€



## DMR202 Bluetooth-Lautsprecher

12V max. -18V

Ohne Ladegerät und Akkus. Im Karton.

DMR202

151,00 €

179,69 €



- + Robuster Bluetooth-Lautsprecher mit Display und IP64-Schutzklasse
  - + Energieversorgung über CXT, LXT-Akkus oder dem mitgelieferten Netzteil
  - + Geschütztes Fach zum Verstauen von Smartphones
  - + Bluetooth, AUX- und USB-Anschluss
  - + Letzteres auch zum Aufladen eines Smartphones
- |                            |                         |                 |
|----------------------------|-------------------------|-----------------|
| Schutzart (IP Code)        | DC12V 1500mA SE00000501 | Steckernetzteil |
| Stromversorgung            | (SE00000501)            |                 |
| Laufzeit 18 V / 5,0 Ah     | 26 h                    |                 |
| Betriebsdauer 18V / 4,0 Ah | 20 h                    |                 |
| Bluetooth                  | ✓                       |                 |
| Gewicht                    | 2,7 kg                  |                 |

DMR202

1 14,10€ 16,78€

## Entfernungsmesser



### LD030P Entfernungsmesser

30 m

LD030P

82,00 €

97,58 €



- + Ein kleiner Entfernungsmesser für präzise Messungen bis zu 30 m auf Knopfdruck
  - + Eine handliche Bauform im Taschenformat für Distanzmessungen und Flächenberechnungen
  - + 2-zeiliges Display
  - + Inklusive Batterien
- |                     |                |
|---------------------|----------------|
| Stromversorgung     | 2 x 1,5V (AAA) |
| Laserklasse         | II (<1mW)      |
| Schutzart (IP Code) | IP54           |
| Genauigkeit         | ±2,0 mm        |
| Temperaturbereich   | 0-40 °         |
| Messbereich         | 0,2 - 30 m     |
| Gewicht             | 0,10 kg        |

### LD050P Entfernungsmesser

50 m

LD050P

112,00 €

133,28 €



- + Ein kleiner Entfernungsmesser für präzise Messungen bis zu 50 m auf Knopfdruck
  - + Eine handliche Bauform im Taschenformat für Distanzmessung, Fläche, Volumen, Umfang und 2-/3 Punkte Pythagoras
  - + Mit fünf Speicherplätzen
  - + 2-zeiliges Display
- |                                     |                |
|-------------------------------------|----------------|
| Genauigkeit                         | ±2,0 mm        |
| Anzahl Speicher für gemessene Werte | 5              |
| Temperaturbereich                   | 0-40 °         |
| Stofftasche                         | ✓              |
| Laserklasse                         | II (<1mW)      |
| Schutzart (IP Code)                 | IP54           |
| Stromversorgung                     | 2 x 1,5V (AAA) |
| Messbereich                         | 0,05 - 50 m    |
| Gewicht                             | 0,10 kg        |

### LD080P Entfernungsmesser

80 m

LD080P

192,00 €

228,48 €



- + Ein kleiner Entfernungsmesser für präzise Messungen bis zu 80 m auf Knopfdruck
  - + Eine handliche Bauform im Taschenformat für Distanzmessung, Fläche, Volumen, Umfang, 2-/3 Punkte Pythagoras, Teilhöhe, Absteckung und Timer
  - + Mit zwanzig Speicherplätzen und Gewinde für eine Nutzung mit Stativ
  - + 3-zeiliges Display
- |                                     |             |
|-------------------------------------|-------------|
| Anzahl Speicher für gemessene Werte | 20          |
| Temperaturbereich                   | -10 → 50- ° |
| Genauigkeit                         | ±1,5        |
| Schutzart (IP Code)                 | IP54        |
| Messbereich                         | 0-80 m      |
| Gewicht                             | 0,14 kg     |



# 230 V

## Netzstrombetriebene Elektrowerkzeuge

### TD0101F Schlagschrauber

230W • 1/4" • 100 Nm

Gr. 1

makita

TD0101FJ

161,00 €

191,59 €



- + Kompakter und leichter 230 W Schlagschrauber mit 1/4"-Innensechskantaufnahme
- + Ein kleines und leichtes Gerät, das leicht bedienbar ist und dennoch ein hohes Anzugsdrehmoment von bis zu 100 Nm bietet
- + Eine leuchtstarke LED sorgt für optimale Beleuchtung

Leistungsaufnahme	230 W	<b>Mitgeliefertes Zubehör für TD0101FJ im Detail</b>	
Hochfeste Schrauben	M5 - M10	1x 784244-7 PH Bit 2x50	1,80€ 2,14€
Drehmoment max.	100 Nm	1x 821549-5 MAKPAC Gr. 1	36,00€ 42,84€
Leerlaufdrehzahl	0 - 3600 mir/		
Maschinenschrauben	M4 - M8		
Standardschrauben	M5 - M14		
Gewicht	1,0 kg		

### 6952 Schlagschrauber

270W • 1/4" • 120 Nm • 0-3.000 min

Gr. 1

makita

6952J

383,00 €

455,77 €



- + Ein kompakter und leichter Schlagschrauber mit 1/4" Innensechskantaufnahme
- + Ein kleines und leichtes Gerät, das leicht bedienbar ist und dennoch ein max. Anzugsdrehmoment von 120 Nm bietet, geeignet für schnelles Schrauben

Standardschrauben	M6 - M14	<b>Mitgeliefertes Zubehör für 6952J im Detail</b>	
Leerlaufdrehzahl	0 - 3200 mir/	1x 821549-5 MAKPAC Gr. 1	36,00€ 42,84€
Drehmoment max.	120 Nm		
Leistungsaufnahme	270 W		
Hochfeste Schrauben	M6 - M10		
Gewicht	1,4 kg		

### 6953 Schlagschrauber

280W • 1/2" • 150 Nm • 0-3.000 min

Gr. 1

makita

6953J

409,00 €

486,71 €



- + Ein kompakter und leichter Schlagschrauber mit 1/2" Außenvierkantaufnahme
- + Ein kleines und leichtes Gerät, das leicht bedienbar ist und dennoch ein max. Anzugsdrehmoment von 150 Nm bietet, geeignet für schnelles Schrauben

Leerlaufdrehzahl	0 - 3000 / 0 - 1300 mir/	<b>Mitgeliefertes Zubehör für 6953J im Detail</b>	
Drehmoment max.	150 Nm	1x 821549-5 MAKPAC Gr. 1	36,00€ 42,84€
Hochfeste Schrauben	M8 - M12	1x 837869-7 Tiefziehteil f. MAKPAC	11,40€ 13,57€
Werkzeugaufnahme	1/2"		
Leistungsaufnahme	280 W		
Gewicht	1,5 kg		

### TW0200 Schlagschrauber

380W • 1/2" • 200 Nm

Gr. 1

makita

TW0200J

451,00 €

536,69 €



- + Ein leistungsfähiger Schlagschrauber 1/2" mit einem 3.800 W Motor und einem max. Drehmoment von 200 Nm
- + Ein benutzerfreundliches Gerät für Anwendungen, die ein hohes Drehmoment erfordern
- + Rechts-/Links-Lauf

Schlagzahl	0 - 2200 mir/	<b>Mitgeliefertes Zubehör für TW0200J im Detail</b>	
Leistungsaufnahme	380 W	1x Steckschlüssel 1/2" SW24	1,80€ 2,14€
Außenvierkantaufnahme:	1/2"	1x 268057-9 Sicherungsstift 4	2,70€ 3,21€
Hochfeste Schrauben	M10 - M16	1x 821549-5 MAKPAC Gr. 1	36,00€ 42,84€
Leerlaufdrehzahl	0 - 2200 mir/		
Drehmoment max.	200 Nm		
Gewicht	2,10 kg		

### TW0350 Schlagschrauber

400W • 1/2" • 350 Nm

Gr. 2

makita

TW0350J

459,00 €

546,21 €



- + Ein leistungsfähiger Schlagschrauber 1/2" mit einem 400 W Motor und einem max. Drehmoment von 350 Nm
- + Ein benutzerfreundliches Gerät für Anwendungen, die ein hohes Drehmoment erfordern
- + Rechts-/Links-Lauf

Außenvierkantaufnahme:	1/2"	<b>Mitgeliefertes Zubehör für TW0350J im Detail</b>	
Leistungsaufnahme	400 W	1x Steckschlüssel 1/2" SW24	1,80€ 2,14€
Schlagzahl	2000 mir/	1x 821550-0 MAKPAC Gr. 2	41,00€ 48,79€
Drehmoment max.	350 Nm	1x 837870-2 Tiefziehteil f. MAKPAC	11,40€ 13,57€
Standardschrauben	M12 - M22		
Leerlaufdrehzahl	2000 mir/		
Gewicht	3,0 kg		

### 6906 Schlagschrauber

850W • 3/4" • 588 Nm

Gr. 2

makita

6906J

803,00 €

955,57 €



- + Ein starker Schlagschrauber mit 3/4" Aufnahme
- + Der 850 W Motor erzielt ein max. Drehmoment von 588 Nm
- + Ideal für Anwendungen, die ein sehr hohes Anzugsdrehmoment erfordern
- + Wippschalter zum schnellen Wechsel zwischen Rechts- und Linkslauf sowie Seitengriff für zusätzlichen Komfort

Hochfeste Schrauben	M16 - M22	<b>Mitgeliefertes Zubehör für 6906J im Detail</b>	
Leistungsaufnahme	620 W	1x 134871-4 Steckschl. 3/4"	34,00€ 40,46€
Schlagzahl	1600 mir/	1x 213506-1 O-Ring 36	1,80€ 2,14€
Außenvierkantaufnahme:	3/4"	1x 256282-4 Sicherungsstift 4	2,70€ 3,21€
Drehmoment max.	588 Nm	1x 821550-0 MAKPAC Gr. 2	41,00€ 48,79€
Leerlaufdrehzahl	1700 mir/		
Gewicht	5,6 kg		

### TW1000 Schlagschrauber

1.200W • 1" • 1.000 Nm

makita

TW1000

1.016,00 €

1.209,04 €



- + Ein äußerst kraftvoller Schlagschrauber 1" mit einem 1.200 W Motor und einem max. Drehmoment von 1.000 Nm
- + Ideal für Anwendungen, die einen hohen Anzugsdrehmoment erfordern
- + Ein Wippschalter für schnelles Umschalten von Rechts-/Linkslauf
- + Ein Seitengriff sorgt für zusätzlichen Halt

Drehmoment max.	1000 Nm	<b>Mitgeliefertes Zubehör für TW1000 im Detail</b>	
Leerlaufdrehzahl	1400 mir/	1x 134872-2 Steckschlüssel 1"	33,20€ 39,51€
Standardschrauben	M24 - M30	1x 824737-3 Transportkoffer	55,00€ 65,45€
Schlagzahl	1500 mir/	1x 256284-0 Sicherungsstift 5	2,70€ 3,21€
Hochfeste Schrauben	M22 - M24		
Leistungsaufnahme	1200 W		
Außenvierkantaufnahme:	1"		
Gewicht	8,8 kg		

## DP2010 Bohrmaschine

370W • 0-4.200 min<sup>1</sup>Gr. 1  
Makita

## DP2010J

129,00 €  
153,51 €

- \* Kompakte 370 W Hochgeschwindigkeitsbohrmaschine
- \* Das Gerät hat eine variable Drehzahl zwischen 0 und 4.200 min<sup>1</sup> und ist ideal für Klimaanlagenmonteure zum Bohren kleiner Lochdurchmesser z. B. für Blindnieten
- \* Mit Zahnkranzbohrfutter mit einer Spannweite von 0,8 bis 6,5 mm

Leerlaufdrehzahl 0 - 4200 min<sup>1</sup>  
 Leistungsaufnahme 370 W  
 Bohrfutterspannweite 0,8-6,5 mm  
 Gewicht 1,1 kg

Mitgeliefertes Zubehör für DP2010J im Detail:  
 1x 763418-3 Bohrfutterschlüssel S10 1,70€ 2,02€  
 1x 821549-5 MAKPAC Gr. 1 36,00€ 42,84€  
 1x 763077-3 ZKBF 6,5mm 22,00€ 26,18€

## DP2011 Bohrmaschine

370W • 0-4.200 min<sup>1</sup>Gr. 1  
Makita

## DP2011J

131,00 €  
155,89 €

- \* Kompakte 370 W Hochgeschwindigkeitsbohrmaschine
- \* Das Gerät hat eine variable Drehzahl zwischen 0 und 4.200 min<sup>1</sup> und ist ideal für Klimaanlagenmonteure zum Bohren kleiner Lochdurchmesser z. B. für Blindnieten
- \* Mit Schnellspannbohrfutter mit einer Spannweite von 0,8 bis 6,5 mm

Leistungsaufnahme 370 W  
 Bohrfutterspannweite 0,8-6,5 mm  
 Leerlaufdrehzahl 0 - 4200 min<sup>1</sup>  
 Gewicht 1,1 kg

Mitgeliefertes Zubehör für DP2011J im Detail:  
 1x 821549-5 MAKPAC Gr. 1 36,00€ 42,84€  
 1x 838030-9 Tiefziehteil f. MAKPAC 11,40€ 13,57€

## 6413 Bohrmaschine

450W • 0-3.400 min<sup>1</sup>

## 6413

78,00 €  
92,82 €

- \* Ein kompakter 340 W Bohrer mit zwei Drehzahleinstellungen und variabler Drehzahlregelung zwischen 0-3.400 min<sup>1</sup>
- \* Das Gerät ist für allgemeine Bohranwendungen bei Bau- und Renovierungsarbeiten geeignet
- \* Mit einer Bohrfutterspannweite von 1,5 bis 10 mm

Leistungsaufnahme 450 W  
 Bohrfutterspannweite 1,5-10 mm  
 Leerlaufdrehzahl 0 - 3400 min<sup>1</sup>  
 Gewicht 1,30 kg

## DP4700 Bohrmaschine

510W • 0-550 min<sup>1</sup>Gr. 1  
Makita

## DP4700J

286,00 €  
340,34 €

- \* Kompakte 510 W Bohrmaschine mit variabler Drehzahleinstellung von 0 bis 550 min<sup>1</sup>
- \* Das Gerät ist für allgemeine Bohranwendungen bei Bau- und Renovierungsarbeiten geeignet
- \* Mit Schnellspannbohrfutter mit einer Spannweite von 1,5 bis 13 mm

Bohrfutterspannweite 2,5-13 mm  
 Leerlaufdrehzahl 0 - 550 min<sup>1</sup>  
 Leistungsaufnahme 510 W  
 Gewicht 2,2 kg

Mitgeliefertes Zubehör für DP4700J im Detail:  
 1x 821549-5 MAKPAC Gr. 1 36,00€ 42,84€  
 1x 152492-0 Seitengriff 36 3,50€ 4,17€  
 1x 763130-5 Schnellsp.-Bf. 13mm 51,00€ 60,69€  
 1x 837872-8 Tiefziehteil f. MAKPAC 11,40€ 13,57€

## DP3003 Bohrmaschine

710W • 36 Nm • 0-1.200 min<sup>1</sup>Gr. 1  
Makita

## DP3003J

290,00 €  
345,10 €

- \* Kompakte 710 W Bohrmaschine mit variabler Drehzahlregelung zwischen 0 und 1.200 min<sup>1</sup>
- \* Das Gerät ist für allgemeine Bohranwendungen bei Bau- und Renovierungsarbeiten geeignet
- \* Mit Schnellspannbohrfutter mit einer Spannweite von 1 bis 10 mm

Bohrfutterspannweite 0,8-10 mm  
 Leerlaufdrehzahl 0 - 1200 min<sup>1</sup>  
 Drehmoment hart/weich - / 36 Nm  
 Leistungsaufnahme 710 W  
 Gewicht 2,2 kg

Mitgeliefertes Zubehör für DP3003J im Detail:  
 1x 821549-5 MAKPAC Gr. 1 36,00€ 42,84€  
 1x 193226-2 Schnellspannbohrf. 10mm 65,00€ 77,35€

## DP4001 Bohrmaschine

750W • 51 Nm • 0-900 min<sup>1</sup>Gr. 1  
Makita

## DP4001J

305,00 €  
362,95 €

- \* Kompakte 750 W Bohrmaschine mit variabler Drehzahlregelung zwischen 0 und 900 min<sup>1</sup>
- \* Das Gerät ist für allgemeine Bohranwendungen bei Bau- und Renovierungsarbeiten geeignet
- \* Mit Schnellspannbohrfutter mit einer Spannweite von 1,5 bis 13 mm

Drehmoment hart/weich - / 52 Nm  
 Leerlaufdrehzahl 0 - 950 min<sup>1</sup>  
 Bohrfutterspannweite 1,5-13 mm  
 Leistungsaufnahme 750 W  
 Gewicht 2,4 kg

Mitgeliefertes Zubehör für DP4001J im Detail:  
 1x 821549-5 MAKPAC Gr. 1 36,00€ 42,84€  
 1x 192956-2 Schnellsp.-Bf. 13mm 74,00€ 88,06€

## DP4003 Bohrmaschine

750W • 73 Nm • 0-600 min<sup>1</sup>Gr. 1  
Makita

## DP4003J

321,00 €  
381,99 €

- \* Kompakte 750 W Bohrmaschine mit niedriger Drehzahl
- \* Das Gerät hat eine variable Drehzahl zwischen 0 und 600 min<sup>1</sup> und ist ideal zum Bohren großer Durchmesser, z. B. im Blockhausbau
- \* Mit Schnellspannbohrfutter mit einer Spannweite von 1,5 bis 13 mm

Drehmoment hart/weich - / 73 Nm  
 Leerlaufdrehzahl 0 - 700 min<sup>1</sup>  
 Bohrfutterspannweite 1,5-13 mm  
 Leistungsaufnahme 750 W  
 Gewicht 2,5 kg

Mitgeliefertes Zubehör für DP4003J im Detail:  
 1x 821549-5 MAKPAC Gr. 1 36,00€ 42,84€  
 1x 192956-2 Schnellsp.-Bf. 13mm 74,00€ 88,06€

## DP4011 Bohrmaschine

720W • 31 Nm • 0-2.900 min<sup>1</sup>Gr. 1  
Makita

## DP4011J

219,00 €  
260,61 €

- \* Kompakte 720 W Bohrmaschine mit zwei Drehzahleinstellungen 0-1.200/2.900 min<sup>1</sup>
- \* Das Gerät ist für allgemeine Bohranwendungen bei Bau- und Renovierungsarbeiten geeignet
- \* Mit Schnellspannbohrfutter mit einer Spannweite von 1,5 bis 13 mm

Drehmoment hart/weich - / 31 Nm  
 Leerlaufdrehzahl 0 - 1200 / 0 - 2900 min<sup>1</sup>  
 Bohrfutterspannweite 1,5-13 mm  
 Leistungsaufnahme 720 W  
 Halsdurchmesser 43 mm  
 Gewicht 2,3 kg

Mitgeliefertes Zubehör für DP4011J im Detail:  
 1x 821549-5 MAKPAC Gr. 1 36,00€ 42,84€  
 1x 324219-0 Tiefenanschlag 2,70€ 3,21€  
 1x 838039-1 Tiefziehteil f. MAKPAC 11,40€ 13,57€



**DS4012** Bohrmaschine  
750W • 600 mir/



DS4012J  
288,00 €  
342,72 €



- + Eine robuste Bohrmaschine mit niedriger Drehzahl zum Einsatz als Rührgerät
- + Mit Kreuzgriff und drehbarem Spatengriff zum Schutz des Bedieners
- + Geeignet für große Bohrdurchmesser und zum Mischen
- + Mit Zahnkranzbohrfutter mit einer Spannweite von 2 bis 13 mm

Bohrfutterspannweite	2-13 mm
Leerlaufdrehzahl	0 - 600 mir/
Leistungsaufnahme	750 W
Gewicht	2,8 kg

Mitgeliefertes Zubehör für DS4012J im Detail:

1x 152492-0 Seitengriff 36	3,50€	4,17€
1x 763430-3 Bohrfutterschlüssel S13	1,80€	2,14€
1x 193822-6 Zahnkranz-BF 13mm	46,00€	54,74€
1x 821551-8 MAKPAC Gr. 3	48,00€	57,12€

**6408** Bohrmaschine  
530W • 0-2.500 mir/



6408  
158,00 €  
188,02 €



- + Ein kompakter 530 W Bohrer mit variabler Drehzahlregelung zwischen 0-2.500 mir/
- + Das Gerät ist für allgemeine Bohranwendungen bei Bau- und Renovierungsarbeiten geeignet
- + Mit Schnellspannbohrfutter mit einer Bohrfutter-spannweite von 1,5 bis 10 mm

Leerlaufdrehzahl	0 - 2500 min <sup>-1</sup>
Bohrfutterspannweite	1,5-10 mm
Leistungsaufnahme	530 W
Gewicht	1,50 kg

Mitgeliefertes Zubehör für 6408 im Detail:

1x 763154-1 Schnellspannbohrf. 10mm	30,90€	36,77€
-------------------------------------	--------	--------

**DA3011F** Winkelbohrmaschine  
450W • 0-2.400 mir/



DA3011FJ  
332,00 €  
395,08 €



- + Handliche Winkelbohrmaschine mit schlankem Gehäuse und niedriger Bauhöhe von nur 93 mm
- + Ideal für beengte Räume
- + Eine leuchtstarke LED beleuchtet den Arbeitsbereich
- + Die schmale Bauweise erhöht den Bedienkomfort

Eckmaß	93 mm
Leerlaufdrehzahl	0 - 2400 mir/
Bohrfutterspannweite	1,5-10 mm
Leistungsaufnahme	450 W
Gewicht	1,6 kg

Mitgeliefertes Zubehör für DA3011FJ im Detail:

1x 821549-5 MAKPAC Gr. 1	36,00€	42,84€
--------------------------	--------	--------

**DA3010P** Winkelbohrmaschine  
450W • 0-2.400 mir/



DA3010FJ  
321,00 €  
381,99 €



- + Handliche Winkelbohrmaschine mit schlankem Gehäuse und niedriger Bauhöhe von nur 79 mm
- + Ideal für beengte Räume
- + Eine leuchtstarke LED beleuchtet den Arbeitsbereich
- + Die schmale Bauweise erhöht den Bedienkomfort

Leistungsaufnahme	450 W
Eckmaß	66 mm
Bohrfutterspannweite	1,5-10 mm
Leerlaufdrehzahl	0 - 2400 mir/
Gewicht	1,6 kg

Mitgeliefertes Zubehör für DA3010FJ im Detail:

1x 821549-5 MAKPAC Gr. 1	36,00€	42,84€
1x 153489-2 Seitengriff 36	5,40€	6,43€
1x 763174-5 ZKBF 10mm	63,00€	74,97€
1x 763415-9 Bohrfutterschlüssel S10	5,40€	6,43€
1x 411780-7 Bohrfutterschlüsselhalter	1,10€	1,31€

**DA4000LR** Winkelbohrmaschine  
710W • 0-900 mir/



DA4000LR  
542,00 €  
644,98 €



- + Winkelbohrmaschine mit verbessertem Getriebe und einer Bauhöhe von nur 83 mm
- + Durch 360° drehbaren Winkelkopf immer die richtige Arbeitshaltung auch bei schweren Bohraufgaben
- + Ohne Winkelgetriebe auch als Bohrmaschine einsetzbar
- + Für intensive industrielle Nutzung

Bohrfutterspannweite	2-13 mm
Drehmoment hart/weich	- / 123 Nm
Leistungsaufnahme	710 W
Gewicht	4,0 kg

Mitgeliefertes Zubehör für DA4000LR im Detail:

1x 824646-6 Transportkoffer		*
1x 152892-4 Stabseitengriff kpl.	11,40€	13,57€
1x 193318-7 Zahnkranz-BF S-13	121,00€	143,99€

**DA4031** Winkelbohrmaschine  
1.050W • 1.200 mir/



DA4031  
637,00 €  
758,03 €



- + Winkelbohrmaschine mit einer Bauhöhe von 148 mm und zwei Drehzahlbereichen für äußerst intensive Arbeiten wie das Bohren großer Durchmesser in Holz

Leistungsaufnahme	1050 W
Leerlaufdrehzahl	300 / 1200 mir/
Bohrfutterspannweite	2-13 mm
Bohrfutterschlüssel	13 mm
Eckmaß	148 mm
Drehmoment hart/weich	- / 125 Nm
Gewicht	5,60 kg

Mitgeliefertes Zubehör für DA4031 im Detail:

1x A-86228 Bohrfutterschlüssel	4,20€	5,00€
1x 824647-4 Transportkoffer	65,00€	77,35€
1x 273654-8 Seitengriff 27	30,90€	36,77€
1x 193519-7 Zahnkranz-BF 13mm	77,00€	91,63€

**HP1631** Schlagbohrmaschine  
710W • 16 mm



HP1631KX3  
132,00 €  
157,08 €



- + Schlagbohrmaschine mit 710 W und zuschaltbarem Schlagwerk für Bohrungen bis 16 mm in Mauerwerk und Ziegel
- + Das Schnellspannbohrfutter erleichtert den Werkzeugwechsel, der drehbare Seitengriff ermöglicht präzise Führung und sicheren Halt
- + Mit 74-teiligem Zubehör-Sortiment im Kofferdeckel

Bohrfutterspannweite	1,5-13 mm
Leerlaufdrehzahl	0 - 3200 mir/
Halsdurchmesser	43 mm
Schlagzahl	0 - 48 000 min <sup>-1</sup>
Bohrleistung in Beton	16 mm
Leistungsaufnahme	710 W
Gewicht	1,9 kg

**HP2051** Schlagbohrmaschine  
720W • 20 mm • 0-2.900 mir/



HP2051J  
192,00 €  
228,48 €



- + Leistungsfähige 720 W Schlagbohrmaschine mit 2-Gang-Getriebe
- + Bohrleistung im Mauerwerk: 20 mm
- + Mit robustem Aluminiumgehäuse und Sicherheitskupplung zum sofortigen Stopp des Motors, falls der Bohrer blockiert
- + 13 mm Vollmetall-Bohrfutter

Leistungsaufnahme	720 W
Schlagzahl	0 - 24 000 / 58 000 min <sup>-1</sup>
Halsdurchmesser	43 mm
Bohrleistung in Beton	20 mm
Bohrfutterspannweite	1,5-13 mm
Leerlaufdrehzahl	0 - 1200 / 0 - 2900 mir/
Gewicht	2,5 kg

Mitgeliefertes Zubehör für HP2051J im Detail:

1x 324219-0 Tiefenanschlag	2,70€	3,21€
1x 821549-5 MAKPAC Gr. 1	36,00€	42,84€

### HP2051F Schlagbohrmaschine

720W • 20 mm • 0-2.900 min<sup>-1</sup>

Gr. 1  
Makita

### HP2051FJ

229,00 €  
272,51 €

### HP2071F Schlagbohrmaschine

1.010W • 20 mm • 0-2.900 min<sup>-1</sup>

Gr. 1  
Makita

### HP2071J

210,00 €  
249,90 €



- + Leistungsfähige 720 W Schlagbohrmaschine mit 2-Gang-Getriebe
- + Bohrleistung im Mauerwerk: 20 mm
- + Mit robustem Aluminiumgehäuse und Sicherheitskupplung zum sofortigen Stopp des Motors, falls der Bohrer blockiert
- + 13 mm Vollmetall-Bohrfutter
- + Inklusive LED



- + Leistungsfähige 1.010 W Schlagbohrmaschine mit 2-Gang-Getriebe
- + Bohrleistung im Mauerwerk: 20 mm
- + Mit robustem Aluminiumgehäuse und Sicherheitskupplung zum sofortigen Stopp des Motors, falls der Bohrer blockiert
- + 13 mm Vollmetall-Bohrfutter

Leerlaufdrehzahl 0 - 1200 / 0 - 2900 min<sup>-1</sup>  
Bohrfutterspannweite 1,5-13 mm  
Schlagzahl 0 - 24 000 / 58 000 min<sup>-1</sup>  
Bohrleistung in Beton 20 mm  
Leistungsaufnahme 720 W  
Gewicht 2,5 kg

#### Mitgeliefertes Zubehör für HP2051FJ im Detail:

1x 821549-5 MAKPAC Gr. 1 36,00€ 42,84€  
1x 194254-0 Schnellsp.-Bf. 13mm 89,00€ 105,91€  
1x 324219-0 Tiefenanschlag 2,70€ 3,21€

Leerlaufdrehzahl 0 - 1200 / 0 - 2900 min<sup>-1</sup>  
Bohrfutterspannweite 1,5-13 mm  
Bohrleistung in Beton 20 mm  
Leistungsaufnahme 1010 W  
Schlagzahl 0 - 24 000 / 58 000 min<sup>-1</sup>  
Gewicht 2,6 kg

#### Mitgeliefertes Zubehör für HP2071J im Detail:

1x 821549-5 MAKPAC Gr. 1 36,00€ 42,84€  
1x 324219-0 Tiefenanschlag 2,70€ 3,21€  
1x 838039-1 Tiefziehteil f. MAKPAC 11,40€ 13,57€

### HP2071F Schlagbohrmaschine

1.010W • 20 mm • 0-2.900 min<sup>-1</sup>

Gr. 1  
Makita

### HP2071FJ

314,00 €  
373,66 €

### HR1841F Bohrhammer

470W • SDS-PLUS • 18 mm • 1,4 J

Gr. 1  
Makita

### HR1841FJ

167,00 €  
198,73 €



- + Leistungsfähige 1.010 W Schlagbohrmaschine mit 2-Gang-Getriebe
- + Bohrleistung im Mauerwerk: 20 mm
- + Mit robustem Aluminiumgehäuse und Sicherheitskupplung zum sofortigen Stopp des Motors, falls der Bohrer blockiert
- + 13 mm Vollmetall-Bohrfutter
- + Inklusive LED



- + Ein kleiner und leichter Bohrhammer, kompatibel mit SDS-PLUS Meißel
- + Geeignet zum Bohren und Schlagbohren, ausgestattet mit einem Arbeitslicht
- + Motorleistung 470 W, Drehzahl kann zwischen 0 und 2.100 min<sup>-1</sup> mittels Schalter einstellbar werden
- + Einzelschlagstärke: 1,4 J, optimaler Bohrbereich: 5-8 mm in Beton
- + Max. Bohrleistung: 18 mm in Beton

Leistungsaufnahme 1010 W  
Schlagzahl 0 - 24 000 / 58 000 min<sup>-1</sup>  
Halsdurchmesser 43 mm  
Bohrleistung in Beton 20 mm  
Bohrfutterspannweite 1,5-13 mm  
Leerlaufdrehzahl 0 - 1200 / 0 - 2900 min<sup>-1</sup>  
Gewicht 2,6 kg

#### Mitgeliefertes Zubehör für HP2071FJ im Detail:

1x 821549-5 MAKPAC Gr. 1 36,00€ 42,84€  
1x 194254-0 Schnellsp.-Bf. 13mm 89,00€ 105,91€  
1x 324219-0 Tiefenanschlag 2,70€ 3,21€

Tiefenanschlag  
Einzelschlagstärke 1,4 J  
Leistungsaufnahme 470 W  
Bohrleistung in Beton 18 mm  
Bohrleistung Bohrkronen 65 mm  
Schlagzahl 0 - 4800 min<sup>-1</sup>  
Leerlaufdrehzahl 0 - 2100 min<sup>-1</sup>  
Gewicht 2,0 - 2,5 kg

#### Mitgeliefertes Zubehör für HR1841FJ im Detail:

1x 158057-6 Seitengriff 36ET 9,40€ 11,19€  
1x 194581-5 Seitengriffhalter 22,00€ 26,18€  
1x 821549-5 MAKPAC Gr. 1 36,00€ 42,84€  
1x 198362-9 Staubschutzset 18,70€ 22,25€  
1x 415486-9 TiefenanschlagET 1,30€ 1,55€

### HR2470 Kombihammer

780W • SDS-PLUS • 24 mm • 2,4 J

Gr. 1  
Makita

### HR2470

166,00 €  
197,54 €

### HR2601 Bohrhammer

800W • SDS-PLUS • 26 mm • 2,4 J

Gr. 1  
Makita

### HR2601J

259,00 €  
308,21 €



- + Ein kompakter und leistungsfähiger Kombihammer, kompatibel mit SDS-PLUS Einsteckwerkzeugen
- + Geeignet zum Bohren, Hammerbohren und Meißeln



- + Ein kompakter und leistungsfähiger Bohrhammer, kompatibel mit SDS-PLUS Einsteckwerkzeugen
- + Geeignet zum Bohren und Hammerbohren
- + Motorleistung 800 W, Drehzahl zwischen 0 und 1.200 min<sup>-1</sup> mittels Schalter einstellbar
- + Einzelschlagstärke 2,4 J, optimaler Bohrbereich 8-18 mm in Beton
- + Max. Bohrleistung 24 mm in Beton

### HR2470BX40

Sondermodell in schwarz

5-tlg.

HM-Bohrerset

Transportkoffer



Leerlaufdrehzahl 0 - 1100 min<sup>-1</sup>  
Leistungsaufnahme 780 W  
Bohrleistung Bohrkronen 54 mm  
Einzelschlagstärke 2,4 J  
Schlagzahl 0 - 4500 min<sup>-1</sup>  
Bohrleistung in Beton 24 mm  
Gewicht 2,9 - 3,3 kg

#### Mitgeliefertes Zubehör für HR2470 im Detail:

1x 158057-6 Seitengriff 36ET 9,40€ 11,19€  
1x 324219-0 Tiefenanschlag 2,70€ 3,21€  
1x 824799-1 Transportkoffer 28,00€ 33,32€

#### Mitgeliefertes Zubehör für HR2470BX40 im Detail:

1x B-55784 HM Bohrer-Set 10,60€ 12,61€  
1x 821544-5 Transportkoffer 18,70€ 22,25€  
1x 158057-6 Seitengriff 36ET 9,40€ 11,19€  
1x 324219-0 Tiefenanschlag 2,70€ 3,21€

Bohrleistung in Beton 26 mm  
Bohrleistung Bohrkronen 68 mm  
Leistungsaufnahme 800 W  
Schlagzahl 0 - 4600 min<sup>-1</sup>  
Einzelschlagstärke 2,4 J  
Leerlaufdrehzahl 0 - 1200 min<sup>-1</sup>  
Gewicht 2,9 kg

#### Mitgeliefertes Zubehör für HR2601J im Detail:

1x 331886-4 Tiefenanschlag 1,80€ 2,14€  
1x 821550-0 MAKPAC Gr. 2 41,00€ 48,79€  
1x 122878-2 Seitengriff kpl. 10,80€ 12,85€

### HK1820 Leicht-Meißelhammer

550W • SDS-PLUS • 3,1 J

Gr. 1  
Makita

### HK1820

578,00 €  
687,82 €



- + Ein Stemmhammer für leichtes Meißeln und andere leichte Arbeiten
- + Kompatibel mit SDS-PLUS Meißel
- + Motorleistung 550 W, Einzelschlagstärke 3,1 J
- + 12-fache Meißelverstellung
- + Schlagzahl einstellbar zwischen 0 und 3.500 min<sup>-1</sup>



Schlagzahl 0 - 3200 min<sup>-1</sup>  
Leistungsaufnahme 550 W  
Einzelschlagstärke 3,1 J  
Passend für SDS-PLUS  
Gewicht 3,4 kg

#### Mitgeliefertes Zubehör für HK1820 im Detail:

1x 824789-4 Transportkoffer 29,20€ 34,75€  
1x P-25068 Spitzmeißel 8,30€ 9,88€  
1x P-25074 Flachmeißel 8,30€ 9,88€  
1x 198993-4 Bohrer-/Meißelfett 8,90€ 10,59€



## HR2653T Kombihammer

800W • SDS-PLUS • 26 mm • 2,2 J



## HR2653TJ

333,00 €  
396,27 €



AVT

Leerlaufdrehzahl	0 - 1200 min <sup>-1</sup>
Tiefenanschlag	✓
Einzelschlagstärke	2,2 J
Schlagzahl	0 - 4600 min <sup>-1</sup>
Bohrleistung in Beton	26 mm
Leistungsaufnahme	800 W
Bohrleistung Bohrkronen	68 mm
Gewicht	4,5 kg

- + Ein robuster Kombihammer für SDS-PLUS Einsteckwerkzeuge mit Anti-Vibrations-Technologie AVT und Staubabsaugung
- + Geeignet zum Bohren, Hammerbohren und Meißeln
- + Motorleistung 800 W, Drehzahl zwischen 0 und 1.200 min<sup>-1</sup> mittels Schalter einstellbar
- + Einzelschlagstärke: 2,2 J, optimaler Bohrbereich: 8-18 mm in Beton, max. Bohrleistung von 26 mm

### Mitgeliefertes Zubehör für HR2653TJ im Detail

1x 199586-0	Staubbox HEPA Filter	39,00€	46,41€
1x 821552-6	MAKPAC Gr. 4	63,00€	74,97€
1x 194080-7	Schnellw.-F. SDS-PLUS	34,00€	40,46€
1x 194079-2	Schnellwechselfutter	96,00€	114,24€
1x 324219-0	Tiefenanschlag	2,70€	3,21€
1x 839975-4	Tiefziehteil F. MAKPAC	11,40€	13,57€

## HR2631F Kombihammer

800W • SDS-PLUS • 26 mm • 2,4 J



## HR2631FTJ

316,00 €  
376,04 €



HR2631FTJ



HR2631FT13

AVT

## HR2811F Kombihammer

800W • SDS-PLUS • 28 mm • 2,9 J



## HR2811FT

371,00 €  
441,49 €



Bohrleistung in Beton	28 mm
Leistungsaufnahme	800 W
Schlagzahl	0 - 4500 min <sup>-1</sup>
Einzelschlagstärke	2,9 J
Bohrleistung Bohrkronen	80 mm
Tiefenanschlag	✓
Leerlaufdrehzahl	0 - 1100 min <sup>-1</sup>
Gewicht	3,6 - 3,9 kg

- + Ein leistungsfähiger Kombihammer für SDS-PLUS Einsteckwerkzeuge
- + Geeignet zum Bohren, Hammerbohren und Meißeln
- + Motorleistung 800 W, die Drehzahl kann zwischen 0 und 1.100 min<sup>-1</sup> mittels Schalter eingestellt werden
- + Einzelschlagstärke: 2,9 J, optimaler Bohrbereich: 8-20 mm in Beton, max. Bohrleistung: 28 mm in Beton

### Mitgeliefertes Zubehör für HR2811FT im Detail

1x 194080-7	Schnellw.-F. SDS-PLUS	34,00€	40,46€
1x 8247 89-4	Transportkoffer	29,20€	34,75€
1x 158057-6	Seitengriff 36ET	9,40€	11,19€
1x 324219-0	Tiefenanschlag	2,70€	3,21€

- + Ein leistungsfähiger Kombihammer mit Anti-Vibrations-Technologie AVT für SDS-PLUS Einsteckwerkzeuge
- + Geeignet zum Bohren, Hammerbohren und Meißeln
- + Motorleistung 800 W, Drehzahl kann zwischen 0 und 1.200 min<sup>-1</sup> mittels Schalter eingestellt werden
- + Einzelschlagstärke: 2,4 J, optimaler Bohrbereich: 8-18 mm in Beton, max. Bohrleistung 26 mm

Bohrleistung Bohrkronen	68 mm	Mitgeliefertes Zubehör für HR2631FTJ im Detail:	
Bohrleistung in Beton	26 mm	1x 194080-7 Schnellw.-F. SDS-PLUS	34,00€ 40,46€
Leistungsaufnahme	800 W	1x 837914-8 Tiefziehteil HR2611FTJ	11,40€ 13,57€
Schlagzahl	0 - 4 600 min <sup>-1</sup>	1x 821550-0 MAKPAC Gr. 2	41,00€ 48,79€
Einzelschlagstärke	2,4 J	1x 122878-2 Seitengriff kpl.	10,80€ 12,85€
Leerlaufdrehzahl	0 - 1 200 min <sup>-1</sup>	1x 331886-4 Tiefenanschlag	1,80€ 2,14€
Gewicht	3,1 - 3,6 kg		

### Mitgeliefertes Zubehör für HR2631FT13 im Detail:

1x D-00795	SDS-PLUS Bohrer	*
1x 123226-8	Transportkoffer Alu	68,00€ 80,92€
1x 331886-4	Tiefenanschlag	1,80€ 2,14€
1x 194079-2	Schnellwechselfutter	96,00€ 114,24€
1x 194080-7	Schnellw.-F. SDS-PLUS	34,00€ 40,46€
1x 122878-2	Seitengriff kpl.	10,80€ 12,85€
1x	Basecap	*

## HR3210FCT Kombihammer

850W • SDS-PLUS • 32 mm • 4,9 J



## HR3210FCT

795,00 €  
946,05 €



AVT

Leerlaufdrehzahl	315 - 630 min <sup>-1</sup>
Einzelschlagstärke	4,9 J
Schlagzahl	1650 - 3300 min <sup>-1</sup>
Leistungsaufnahme	850 W
Bohrleistung Bohrkronen	90 mm
Bohrleistung in Beton	32 mm
Gewicht	5,4 - 5,6 kg

- + Ein leistungsfähiger Kombihammer für SDS-PLUS Einsteckwerkzeuge
- + Geeignet zum Bohren, Hammerbohren und Meißeln
- + Motorleistung 850 W, Drehzahl kann zwischen 315 und 630 min<sup>-1</sup> eingestellt werden
- + Einzelschlagstärke: 4,9 J, optimaler Bohrbereich: 10-22 mm in Beton, max. Bohrleistung: 32 mm in Beton

### Mitgeliefertes Zubehör für HR3210FCT im Detail

1x 135197-7	Seitengriff kpl.	24,90€	29,63€
1x 194588-7	Schnellwechselfutter	93,00€	110,67€
1x 194578-4	Schnellw. F. SDS-PLUS	107,00€	127,33€
1x 198993-4	Bohrer-/Meißelfett	8,90€	10,59€
1x 824825-6	Transportkoffer	74,00€	88,06€

## HR3541F Kombihammer

850W • SDS-MAX • 35 mm • 5,7 J



## HR3541FCX

860,00 €  
1.023,40 €



AVT

Einzelschlagstärke	5,7 J
Schlagzahl	1650 - 3300 min <sup>-1</sup>
Bohrleistung Bohrkronen	90 mm
Bohrleistung in Beton	35 mm
Leistungsaufnahme	850 W
Leerlaufdrehzahl	315 - 630 min <sup>-1</sup>
Gewicht	5,6 - 5,7 kg

- + Leistungsstarker 850 W Kombihammer mit Anti-Vibrations-Technologie AVT für SDS-MAX Einsteckwerkzeuge
- + Bohrleistung in Mauerwerk: 35 mm, Einzelschlagstärke 5,7 J
- + Geeignet zum Bohren, Hammerbohren und Meißeln
- + Dies ist ein exzellentes Gerät für Renovierungs- und Bauvorhaben

### Mitgeliefertes Zubehör für HR3541FCX im Detail:

1x 122829-5	Schnellsp.-Bf. SDS-MAX	86,00€ 102,34€
1x 198993-4	Bohrer-/Meißelfett	8,90€ 10,59€
1x 824825-6	Transportkoffer	74,00€ 88,06€
1x 135209-6	Seitengriff kpl.	26,10€ 31,06€

## HR4013Q Kombihammer

1.100W • SDS-MAX • 40 mm • 8,0 J



## HR4013C

910,00 €  
1.082,90 €



AVT SPEC

Leerlaufdrehzahl	250 - 500 min <sup>-1</sup>
Schlagzahl	1450 - 2900 min <sup>-1</sup>
Bohrleistung in Beton	40 mm
Leistungsaufnahme	1100 W
Bohrleistung Bohrkronen	105 mm
Einzelschlagstärke	8,0 J
Gewicht	6,8 kg

- + Leistungsfähiger 1.100 W Kombihammer mit Anti-Vibrations-Technologie AVT für SDS-MAX Einsteckwerkzeuge
- + Bohrleistung in Mauerwerk: 40 mm, Einzelschlagstärke 8,0 J
- + Mit seinen Bohr- und Meißelleistungen ist dieses Gerät eine ideale Wahl für Renovierungs- und Bauarbeiten

### Mitgeliefertes Zubehör für HR4013C im Detail:

1x 134890-0	D-Griff kpl.	46,00€	54,74€
1x 198993-4	Bohrer-/Meißelfett	8,90€	10,59€
1x 837544-5	Tiefziehteil	11,40€	13,57€
1x 123138-5	Seitengriff kpl.	30,90€	36,77€
1x 331955-1	Tiefenanschlag	4,90€	5,83€
1x 196278-2	Transportkoffer	179,00€	213,01€

## HR4510Q Kombihammer

1.350W • SDS-MAX • 45 mm • 9,4 J



## HR4510C

1.053,00 €  
1.253,07 €



AVT

Leerlaufdrehzahl	130 - 280 min <sup>-1</sup>
Schlagzahl	1250 - 2750 min <sup>-1</sup>
Bohrleistung in Beton	45 mm
Leistungsaufnahme	1350 W
Einzelschlagstärke	9,4 J
Bohrleistung Bohrkronen	125 mm
Gewicht	9,0 kg

- + Leistungsfähiger 1.350 W Kombihammer mit Anti-Vibrations-Technologie AVT für SDS-MAX Einsteckwerkzeuge
- + Bohrleistung in Mauerwerk: 45 mm, Einzelschlagstärke 9,4 J
- + Mit seinen Bohr- und Meißelleistungen ist dieses Gerät eine ideale Wahl für Renovierungs- und Bauarbeiten

### Mitgeliefertes Zubehör für HR4510C im Detail:

1x 134890-0	D-Griff kpl.	46,00€	54,74€
1x 196186-7	Transportkoffer	121,00€	143,99€
1x 198993-4	Bohrer-/Meißelfett	8,90€	10,59€



### HR4511C Kombihammer

1.350W • SDS-MAX • 45 mm • 9,4 J



HR4511C  
1.053,00 €  
1.253,07 €



- + Leistungsfähiger 1.350 W Kombihammer mit Anti-Vibrations-Technologie AVT für SDS-MAX Einsteckwerkzeuge
- + Mit zusätzlicher Vibrationsdämpfung im Handgriff
- + Bohrleistung in Mauerwerk: 45 mm, Einzelschlagstärke 9,4 J
- + Mit seinen Bohr- und Meißelleistungen ist dieses Gerät eine ideale Wahl für Renovierungs- und Bauarbeiten

**AVT**

Leerlaufdrehzahl	130 - 280 min <sup>-1</sup>
Leistungsaufnahme	1350 W
Einzelschlagstärke	9,4 J
Bohrleistung in Beton	45 mm
Bohrleistung Bohrkronen	125 mm
Schlagzahl	1250 - 2750 min <sup>-1</sup>
Gewicht	9,1 kg

Mitgeliefertes Zubehör für HR4511C im Detail:

1x 134890-0 D-Griff kpl.	46,00€	54,74€
1x 198993-4 Bohrer-/Meißelfett	8,90€	10,59€
1x 837545-3 Tiefziehteil	11,40€	13,57€
1x 196188-3 Transportkoffer	112,00€	133,28€

### HR5212C Kombihammer

1.510W • SDS-MAX • 52 mm • 20 J



HR5212C  
1.192,00 €  
1.418,48 €



- + Leistungsfähiger 1.510 W Kombihammer mit Anti-Vibrations-Technologie AVT für SDS-MAX Einsteckwerkzeuge
- + Bohrleistung im Mauerwerk: 52 mm, Einzelschlagstärke 20 J
- + Mit seinen Bohr- und Meißelleistungen ist dieses Gerät eine ideale Wahl für Renovierungs- und Bauarbeiten

**AVT SOFT**

Leistungsaufnahme	1510 W
Einzelschlagstärke	20,0 J
Bohrleistung Bohrkronen	160 mm
Bohrleistung in Beton	52 mm
Schlagzahl	1100 - 2250 min <sup>-1</sup>
Leerlaufdrehzahl	150 - 310 min <sup>-1</sup>
Gewicht	12,0 kg

Mitgeliefertes Zubehör für HR5212C im Detail:

1x 135283-4 D-Griff kpl.	46,00€	54,74€
1x 198993-4 Bohrer-/Meißelfett	8,90€	10,59€
1x 196553-6 Transportkoffer	167,00€	198,73€
1x 135629-4 Seitengriff kpl.ET	27,00€	32,13€
1x 331955-1 Tiefenanschlag	4,90€	5,83€

### HR3011FC Kombihammer

1.050W • SDS-PLUS • 30 mm • 3,9 J



HR3011FCJ  
416,00 €  
495,04 €



- + Ein leistungsfähiger Kombihammer für SDS-PLUS Einsteckwerkzeuge
- + Geeignet zum Bohren, Hammerbohren und Meißeln
- + Motorleistung 1.050 W, die Drehzahl kann zwischen 0 und 450 min<sup>-1</sup> mittels Schalter eingestellt werden
- + Einzelschlagstärke: 3,9 J, optimaler Bohrbereich: 10-22 mm in Beton, max. Bohrleistung: 30 mm in Beton

**AVT**

Leerlaufdrehzahl	0 - 840 min <sup>-1</sup>
Tiefenanschlag	✓
Bohrleistung in Beton	30 mm
Leistungsaufnahme	1050 W
Schlagzahl	0 - 4500 min <sup>-1</sup>
Einzelschlagstärke	3,9 J
Gewicht	4,4 - 5,6 kg

Mitgeliefertes Zubehör für HR3011FCJ im Detail:

1x 821552-6 MAKPAC Gr. 4	63,00€	74,97€
1x 331886-4 Tiefenanschlag	1,80€	2,14€
1x 835B25-5 Tiefziehteil f. MAKPAC	11,40€	13,57€
1x 126882-3 Seitengriff kpl.	13,80€	16,42€

### HR3012FC Kombihammer

1.050W • SDS-PLUS • 30 mm • 3,9 J



HR3012FCJ  
462,00 €  
549,78 €



- + Ein leistungsfähiger Kombihammer für SDS-PLUS Einsteckwerkzeuge
- + Geeignet zum Bohren, Hammerbohren und Meißeln
- + Die Motorleistung erreicht 1.050 Watt
- + Die Drehzahl kann zwischen 0 und 840 min<sup>-1</sup> eingestellt werden
- + Die Einzelschlagstärke beträgt 3,9 J, die maximale Bohrleistung liegt bei 32 mm in Beton
- + Mit AVT zur Reduzierung von Vibrationen
- + Inklusive Bohrfutter mit 1,5 - 13 mm Spannweite

**AVT**

Leistungsaufnahme	1050 W
Bohrleistung in Beton	30 mm
Schlagzahl	0 - 4500 min <sup>-1</sup>
Einzelschlagstärke	3,9 J
Leerlaufdrehzahl	0 - 840 min <sup>-1</sup>
Gewicht	4,5 - 4,7 kg

Mitgeliefertes Zubehör für HR3012FCJ im Detail:

1x 191F46-4 Schnellwechselfutter	50,00€	59,50€
1x 835B25-5 Tiefziehteil f. MAKPAC	11,40€	13,57€
1x 821552-6 MAKPAC Gr. 4	63,00€	74,97€
1x 331886-4 Tiefenanschlag	1,80€	2,14€
1x 191F47-2 Schnellw.-F. SDS-PLUS	31,00€	36,89€
1x 126882-3 Seitengriff kpl.	13,80€	16,42€

### HM0871C Stemmhammer

1.100W • SDS-MAX • 8,1 J



HM0871C  
625,00 €  
743,75 €



- + Ein leistungsfähiger Stemmhammer
- + Kompatibel mit SDS-MAX Einsteckwerkzeugen
- + Die Motorleistung von 1.100 W und Einzelschlagstärke von 8,1 J sorgen für effizienten Materialabtrag
- + Einstellbare Schlagzahl: 1.100 bis 2.650 min<sup>-1</sup>
- + Anti-Vibrations-Technologie AVT für geringe Vibration

**AVT SOFT**

Schlagzahl	1100 - 2650 min <sup>-1</sup>
Einzelschlagstärke	8,1 J
Leistungsaufnahme	1100 W
Gewicht	5,6 - 5,8 kg

Mitgeliefertes Zubehör für HM0871C im Detail:

1x 134909-5 D-Griff komplett	41,00€	48,79€
1x 198993-4 Bohrer-/Meißelfett	8,90€	10,59€
1x 824904-0 Transportkoffer	89,00€	105,91€

### HK0500C Oberflächensanierer

550W • SDS-PLUS • 1,8 J



HK0500  
372,00 €  
442,68 €



- + Ein Stemmhammer für leichte Meißelarbeiten
- + Kompatibel mit SDS-PLUS Einsteckwerkzeugen
- + Motorleistung 550 W, Einzelschlagstärke 1,8 J
- + 12-fache Meißelverstellung
- + Schlagzahl einstellbar zwischen 2.000 und 3.500 min<sup>-1</sup>

Passend für SDS-PLUS ✓

Einzelschlagstärke	1,8 J
Leistungsaufnahme	550 W
Schlagzahl	2000 - 3500 min <sup>-1</sup>
Gewicht	3,2 kg

Mitgeliefertes Zubehör für HK0500 im Detail:

1x 824523-2 Transportkoffer	46,00€	54,74€
1x A-30483 Breitmeißel	14,80€	17,61€

### HM1111C Stemmhammer

1.300W • SDS-MAX • 11,2 J



HM1111C  
859,00 €  
1.022,21 €



- + Ein leistungsfähiger Stemmhammer für intensive Anwendungen
- + Kompatibel mit SDS-MAX Einsteckwerkzeugen
- + Die Motorleistung von 1.300 W und Einzelschlagstärke von 11,2 J sorgen für effizienten Materialabtrag
- + Einstellbare Schlagzahl: 1.100 bis 2.650 min<sup>-1</sup>
- + Anti-Vibrations-Technologie AVT für geringe Vibration

**AVT SOFT**

Schlagzahl	1100 - 2650 min <sup>-1</sup>
Einzelschlagstärke	11,2 J
Leistungsaufnahme	1300 W
Gewicht	7,8 - 8,0 kg

Mitgeliefertes Zubehör für HM1111C im Detail:

1x 134890-0 D-Griff kpl.	46,00€	54,74€
1x 198993-4 Bohrer-/Meißelfett	8,90€	10,59€
1x 140561-9 Transportkoffer	179,00€	213,01€

### HM1213C Stemmhammer

1.510W • SDS-MAX • 18,6 J



HM1213C  
888,00 €  
1.056,72 €



- + Ein leistungsfähiger Stemmhammer für äußerst intensive Anwendungen
- + Kompatibel mit SDS-MAX Einsteckwerkzeugen
- + Die Motorleistung von 1.510 W und Einzelschlagstärke von 18,6 J sorgen für effizienten Materialabtrag
- + Einstellbare Schlagzahl: 950 bis 1.900 min<sup>-1</sup>
- + Anti-Vibrations-Technologie AVT für geringe Vibration

**AVT SOFT**

Einzelschlagstärke	18,6 J
Leistungsaufnahme	1510 W
Schlagzahl	950 - 1900 min <sup>-1</sup>
Gewicht	10,8 kg

Mitgeliefertes Zubehör für HM1213C im Detail:

1x 198993-4 Bohrer-/Meißelfett	8,90€	10,59€
1x 824908-2 Transportkoffer	149,00€	177,31€
1x 135269-8 Bügelgriff komplett	58,00€	69,02€



## HM1214C Stemmhammer

1510 W • SDS-MAX • 19,9 J



HM1214C

1.064,00 €

1.266,16 €



- + Ein besonders leistungsfähiger Stemmhammer für äußerst intensive Anwendungen
- + Kompatibel mit SDS-MAX Meißel
- + Motorleistung von 1.510 W und Einzelschlagstärke von 19,9 J sorgen für effizienten Materialabtrag
- + Einstellbare Schlagzahl: 950 bis 1.900 min

AVT SOFT

Einzelschlagstärke	19,9 J	<b>Mitgeliefertes Zubehör für HM1214C im Detail:</b>	
Schlagzahl	950 - 1900 min <sup>-1</sup>	1x 135283-4 D-Griff kpl.	46,00€ 54,74€
Leistungsaufnahme	1510 W	1x 198993-4 Bohrer-/Meißelfelt	8,90€ 10,59€
Gewicht	12,3 kg	1x 824882-4 Transportkoffer	191,00€ 227,29€
		1x P-16237 Spitzmeißel	10,00€ 11,90€

## HM1317C Stemmhammer

1.510 W • 30-mm-Sechskant • 25,0 J



HM1317C

1.313,00 €

1.562,47 €



- + 1.510 W Motor, Einzelschlagstärke 25,0 J bei einer Schlagzahl von 730 bis 1.450 min
- + Das hohe Leistungsniveau macht den Stemmhammer zu einem idealen Gerät zum Aufreißen von Asphalt, Fundamenten oder Betonpfeilern
- + Schneller Meißelwechsel

AVT

Sechskantaufnahme	30 mm	<b>Mitgeliefertes Zubehör für HM1317C im Detail:</b>	
Einzelschlagstärke	25,0 J	1x 198993-4 Bohrer-/Meißelfelt	8,90€ 10,59€
Schlagzahl	730 - 1450 min <sup>-1</sup>	1x 824897-1 Transportkoffer	191,00€ 227,29€
Leistungsaufnahme	1510 W	1x D-15285 Spitzmeißel	24,90€ 29,63€
Gewicht	17,0 kg	1x P-05549 Spitzmeißel	51,00€ 60,69€

## HM1317CB Stemmhammer

1.510 W • 28-mm-Sechskant • 26,5 J



HM1317CB

1.397,00 €

1.862,43 €



- + 1.510 W Motor, Einzelschlagstärke 26,5 J bei einer Schlagzahl von 730 bis 1.450 min
- + Das hohe Leistungsniveau macht den Stemmhammer zu einem idealen Gerät zum Aufreißen von Asphalt, Fundamenten oder Betonpfeilern
- + Schneller Meißelwechsel

AVT SOFT

Einzelschlagstärke	26,5 J	<b>Mitgeliefertes Zubehör für HM1317CB im Detail:</b>	
Leistungsaufnahme	1510 W	1x 824897-1 Transportkoffer	191,00€ 227,29€
Schlagzahl	730 - 1450 min <sup>-1</sup>	1x P-05692 Spitzmeißel	46,00€ 54,74€
Sechskantaufnahme	28,6 mm	1x 198993-4 Bohrer-/Meißelfelt	8,90€ 10,59€
Gewicht	19,0 kg		

## HM1512 Stemmhammer

1.850 W • 28-mm-Sechskant • 48,5 J



HM1512

1.694,00 €

2.015,86 €



- + Leistungsfähiger Stemmhammer für intensive Anwendungen
- + Kompatibel mit Einsteckwerkzeugen mit 28,6 mm-Sechskantschaft
- + Die Motorleistung von 1.850 W und eine Einzelschlagstärke von 48,5 J sorgen für effizienten Materialabtrag
- + Die Schlagzahl beträgt 1.300 min
- + Anti-Vibrations-Technologie AVT und SoftNoLoad für geringe Vibration

AVT SOFT

Sechskantaufnahme	28,6 mm	<b>Mitgeliefertes Zubehör für HM1512 im Detail:</b>	
Schlagzahl	1300 min <sup>-1</sup>	1x D-17631 Spitzmeißel 1 1/8"	*
Leistungsaufnahme	1850 W	1x 821836-2 Transportkoffer	81,00€ 96,39€
Einzelschlagstärke	48 J		
Gewicht	20,4 kg		

## HM1812 Stemmhammer

2.000 W • 28-mm-Sechskant • 72,8 J

HM1812

1.914,00 €

2.277,66 €



- + 2.000 W Motor, hohe Einzelschlagstärke von 72,8 J
- + Das hohe Leistungsniveau macht den Stemmhammer zu einem idealen Gerät für große Abbrucharbeiten
- + Die Schlagzahl beträgt 870 min, AVT-Technologie minimiert Vibration
- + Schneller Meißelwechsel

AVT SOFT

Schlagzahl	870 min <sup>-1</sup>	<b>Mitgeliefertes Zubehör für HM1812 im Detail:</b>	
Einzelschlagstärke	72,8 J	1x 783203-8 6-kant-Stiftschlüssel	1,70€ 2,02€
Leistungsaufnahme	2000 W	1x B-10372 Spitzmeißel	46,00€ 54,74€
Sechskantaufnahme	28,6 mm		
Gewicht	31,3 kg		

## GA5030R Winkelschleifer

720 W • 125 mm • 11 000 min

GA5030R

73,00 €

86,87 €



GA5030RSP

107,00 €

127,33 €

## GA5030RSP1



## GA4530R Winkelschleifer

720 W • 115 mm • 11.000 min

GA4530R

95,00 €

113,05 €



- + Schleifer mit Wiederanlaufschutz, um einen unbeabsichtigten Wiederanlauf der Maschine zu verhindern
- + Schlankes Motorgehäuse mit kleinem Umfang von 179 mm für einen besseren Griff
- + Hochwertiger Motor mit exzellenter Hitzebeständigkeit

- + Ein kleiner Winkelschleifer mit Wiederanlaufschutz und 720 W Motorleistung für anspruchsvolle Anwendungen
- + Für Scheiben mit 125 mm Durchmesser
- + Die Labyrinthabdichtung schützt die Maschine vor Verunreinigungen durch Kühlluft

Wiederanlaufschutz	✓	<b>Mitgeliefertes Zubehör für GA4530R im Detail:</b>	
Leeraufdrehzahl	11.000 min <sup>-1</sup>	1x 197610-3 Stirnlochschl. 35mm	2,30€ 2,74€
Bohrung	22,23 mm	1x 153489-2 Seitengriff 36	5,40€ 6,43€
Spindelgewinde	M14 x 2	1x 123098-1 Schulzhaube 115mm	5,80€ 7,02€
Max. Schleifscheiben-Ø	115 mm	1x 224415-9 SpannflanschET	5,40€ 6,43€
Leistungsaufnahme	720 W	1x 224554-5 FlanschmutterET	4,00€ 4,76€
Max. Schnitttiefe	30 mm	1x B-46252 Schruppscheibe Stahl	1,30€ 1,55€
Gewicht	1,88 - 2,22 kg		

Leeraufdrehzahl	11 000 min <sup>-1</sup>	<b>Mitgeliefertes Zubehör für GA5030R im Detail:</b>	
Wiederanlaufschutz	✓	1x 224554-5 FlanschmutterET	4,00€ 4,76€
Spindelgewinde	M14	1x 224415-9 SpannflanschET	5,40€ 6,43€
Max. Schleifscheiben-Ø	125 mm	1x 197610-3 Stirnlochschl. 35mm	2,30€ 2,74€
Leistungsaufnahme	720 W	1x 123099-9 Schutzhaube 125mm	6,90€ 8,21€
Bohrung	22,23 mm	1x B-46268 Schruppscheibe Stahl	1,50€ 1,70€
max. Schnittleistung	35 mm	<b>Mitgeliefertes Zubehör für GA5030RSP1 im Detail:</b>	
Gewicht	1,91 - 3,06 kg	1x 823294-8 Transportkoffer Alu	54,00€ 64,26€
		1x 224554-5 FlanschmutterET	4,00€ 4,76€
		1x 224415-9 SpannflanschET	5,40€ 6,43€
		1x 153489-2 Seitengriff 36	5,40€ 6,43€
		1x 782423-1 Stirnlochschl.	2,10€ 2,50€
		1x B-46268 Schruppscheibe Stahl	1,50€ 1,79€
		1x D-61139 Diamants. DIAMAK	10,80€ 12,85€
		1x 122911-0 Schutz. Trennen	8,90€ 10,59€
		1x Basecap	*



### 9558NBR Winkelschleifer

840 W • 125 mm • 11.000 min



- + Ein kleiner Winkelschleifer mit Wiederanlaufschutz für anspruchsvolle Anwendungen
- + 840 W Motor und für Schleifscheiben bis 125 mm
- + Labyrinthabdichtung schützt Lager und Getriebe gegen Staub und Schmutz
- + Mit Spindelarreterung

### 9558NBRZ

71,00 €  
84,49 €

### 9558HNR Winkelschleifer

840 W • 125 mm • 11.000 min



- + Ein kleiner Winkelschleifer mit Wiederanlaufschutz für anspruchsvolle Anwendungen
- + Das Gerät weist ein mechanisiertes Winkelgetriebe und einen 840 W Motor auf, für Schleifscheiben bis 125 mm
- + Labyrinthabdichtung schützt Lager und Getriebe gegen Staub und Schmutz
- + Mit Spindelarreterung

### 9558HNRG

90,00 €  
107,10 €

Spindelgewinde	M14	<b>Mitgeliefertes Zubehör für 9558NBRZ im Detail:</b>	
Leistungsaufnahme	840 W	1x 123099-9 Schulzhaube 125mm	6,90€ 8,21€
Max. Schleifscheiben-Ø	125 mm	1x 197610-3 Stirnlochschl. 35mm	2,30€ 2,74€
Leerlaufdrehzahl	11 000 min	1x 153489-2 Seitengriff 36	5,40€ 6,43€
Wiederanlaufschutz	✓	1x 224415-9 SpannflanschET	5,40€ 6,43€
Bohrung	22,23 mm	1x 224554-5 FlanschmutterET	4,00€ 4,76€
Gewicht	3,2 kg		

Bohrung	22,23 mm	<b>Mitgeliefertes Zubehör für 9558HNRG im Detail:</b>	
Leerlaufdrehzahl	11 000 min	1x 224415-9 SpannflanschET	5,40€ 6,43€
Wiederanlaufschutz	✓	1x 123099-9 Schutzhaube 125mm	6,90€ 8,21€
Max. Schnitttiefe	33 mm	1x 224554-5 FlanschmutterET	4,00€ 4,76€
Leistungsaufnahme	840 W	1x 153489-2 Seitengriff 36	5,40€ 6,43€
Spindelgewinde	M14	1x 782423-1 Stirnlochschl.	2,10€ 2,50€
Max. Schleifscheiben-Ø	125 mm	1x B-46268 Schruppscheibe Stahl	1,50€ 1,79€
Gewicht	1,7 - 3,2 kg		

### 9558PB Winkelschleifer

840 W • 125 mm • 11.000 min



- + Ein kleiner Winkelschleifer mit Paddelschalter für anspruchsvolle Anwendungen
- + Das Gerät weist ein gesintertes Winkelgetriebe und einen 840 W Motor auf, für Schleifscheiben bis 125 mm
- + Labyrinthabdichtung schützt Lager und Getriebe gegen Staub und Schmutz
- + Mit Spindelarreterung

### 9558PBGY

121,00 €  
143,99 €

### GA5040R Winkelschleifer

1.100 W • 125 mm • 11.000 min



- + Ein kleiner 1.100 W Winkelschleifer für Scheiben mit 125 mm Durchmesser und anspruchsvolle Anwendungen
- + Integrierte SJS2-Schwingungstechnik
- + Werkzeuglose Schutzhaubenverstellung und Wiederanlaufschutz

### GA5040RZ1

129,00 €  
153,51 €

Spindelgewinde	M14	<b>Mitgeliefertes Zubehör für 9558PBGY im Detail:</b>	
Bohrung	22,23 mm	1x 197610-3 Stirnlochschl. 35mm	2,30€ 2,74€
Leerlaufdrehzahl	11 000 min	1x 224554-5 FlanschmutterET	4,00€ 4,76€
Leistungsaufnahme	840 W	1x 153489-2 Seitengriff 36	5,40€ 6,43€
Max. Schnitttiefe	33 mm		
Max. Schleifscheiben-Ø	125 mm		
Gewicht	1,8 - 3,0 kg		

Antivibrations-Seitengriff AVT	✓	<b>Mitgeliefertes Zubehör für GA5040RZ1 im Detail:</b>	
Leerlaufdrehzahl	11 000 min	1x 197610-3 Stirnlochschl. 35mm	2,30€ 2,74€
Wiederanlaufschutz	✓	1x 224554-5 FlanschmutterET	4,00€ 4,76€
Bohrung	22,23 mm	1x 224415-9 SpannflanschET	5,40€ 6,43€
Leistungsaufnahme	1100 W	1x 153489-2 Seitengriff 36	5,40€ 6,43€
Max. Schleifscheiben-Ø	125 mm	1x 123145-8 Schutzh. werkzeuglos	8,90€ 10,59€
Spindelgewinde	M14		
Gewicht	2,5 - 3,6 kg		

### GA5050R Winkelschleifer

1.300 W • 125 mm • 11.000 min



- + Kraftvoller Winkelschleifer mit 1.300 Watt Motor
- + Für Schleifscheiben mit 125 mm Durchmesser
- + Die Schutzhaube lässt sich werkzeuglos verstellen
- + Der große Paddelschalter an der Gehäuseunterseite ermöglicht einen bequemen und sicheren Halt, auch bei längeren Arbeiten
- + Mit verbesserter Spindelarreterung mit großem feinfühligem Druckknopf

### GA5050R

141,00 €  
167,79 €

### GA5040C Winkelschleifer

1.400 W • 125 mm • 2.800-11.000 min



- + Ein kleiner, aber starker 1.400 W Winkelschleifer für Scheiben mit 125 mm Durchmesser und anspruchsvolle professionelle Nutzung
- + Konstantelektronik, exzellente SJS2-Schwingungstechnik und AVT-Antivibrationsseitengriff
- + Einstellbare Drehzahl und werkzeuglose Schutzhaubenverstellung

### GA5040CZ1

146,00 €  
173,74 €

Leistungsaufnahme	1300 W	<b>Mitgeliefertes Zubehör für GA5050R im Detail:</b>	
Spindelgewinde	M14	1x 158237-4 Seitengriff 36 kpl.ET	5,40€ 8,43€
Max. Schleifscheiben-Ø	125 mm	1x 197610-3 Stirnlochschl.	2,10€ 2,50€
Leerlaufdrehzahl	11 000 min	1x 224554-5 FlanschmutterET	4,00€ 4,76€
Anti-Restart-Funktion	✓	1x 224490-5 SpannflanschET	5,40€ 6,43€
Wiederanlaufschutz	✓	1x 347480-2 Schutzhaube	7,10€ 8,45€
Bohrung	22,23 mm		
Gewicht	2,5 - 2,8 kg		

Leerlaufdrehzahl	2800 - 11 000 min	<b>Mitgeliefertes Zubehör für GA5040CZ1 im Detail:</b>	
Wiederanlaufschutz	✓	1x 224554-5 FlanschmutterET	4,00€ 4,76€
Antivibrations-Seitengriff AVT	✓	1x 197610-3 Stirnlochschl. 35mm	2,30€ 2,74€
Bohrung	22,23 mm	1x 123145-8 Schutzh. werkzeuglos	8,90€ 10,59€
Spindelgewinde	M14	1x 153489-2 Seitengriff 36	5,40€ 6,43€
Max. Schleifscheiben-Ø	125 mm		
Leistungsaufnahme	1400 W		
Gewicht	2,5 - 3,6 kg		

### GA6040C Winkelschleifer

1.400 W • 150 mm • 4.000-9.000 min



- + Ein kleiner, aber starker 1.400 W Winkelschleifer für Scheiben mit 125 mm Durchmesser und anspruchsvolle professionelle Nutzung
- + Konstantelektronik, exzellente SJS-Schwingungstechnik und AVT-Antivibrationsseitengriff
- + Einstellbare Drehzahl

### GA6040CF01

288,00 €  
342,72 €

### GA5041C Winkelschleifer

1.400 W • 125 mm • 2.800-11.000 min



- + Ein kleiner, aber starker 1.400 W Winkelschleifer für Scheiben mit 125 mm Durchmesser und anspruchsvolle professionelle Nutzung
- + Konstantelektronik, exzellente SJS2-Schwingungstechnik und AVT-Antivibrationsseitengriff
- + Einstellbare Drehzahl und werkzeuglose Schutzhaubenverstellung

### GA5041C01

238,00 €  
283,22 €

Max. Schleifscheiben-Ø	150 mm	<b>Mitgeliefertes Zubehör für GA6040CF01 im Detail:</b>	
Leistungsaufnahme	1400 W	1x 123146-6 Schutzhaube 150mm	14,20€ 16,90€
Antivibrations-Seitengriff AVT	✓	1x 162258-0 Seitengriff Antivibration	16,10€ 19,16€
Wiederanlaufschutz	✓	1x 197610-3 Stirnlochschl. 35mm	2,30€ 2,74€
Leerlaufdrehzahl	4000 - 9000 min	1x 224554-5 FlanschmutterET	4,00€ 4,76€
Gewicht	2,6 kg	1x A-80846 Schruppscheibe 150x6x22mm WA36N	2,90€ 3,45€

Leerlaufdrehzahl	2800 - 11 000 min	<b>Mitgeliefertes Zubehör für GA5041C01 im Detail:</b>	
Wiederanlaufschutz	✓	1x 162258-0 Seitengriff Antivibration	16,10€ 19,16€
Antivibrations-Seitengriff AVT	✓	1x 197610-3 Stirnlochschl. 35mm	2,30€ 2,74€
Max. Schnitttiefe	29 mm	1x 224554-5 FlanschmutterET	4,00€ 4,76€
Max. Schleifscheiben-Ø	125 mm	1x 123145-8 Schutzh. werkzeuglos	8,90€ 10,59€
Leistungsaufnahme	1400 W		
Spindelgewinde	M14		
Gewicht	2,7 - 3,8 kg		



### GA5080R Winkelschleifer

1.400 W • 125 mm • X-LOCK • 12.000/min

### GA5080RX02

192,00 €  
228,48 €

### 9565HR Winkelschleifer

1.100 W • 125 mm • 12.000 min

### 9565HRZ

112,00 €  
133,28 €



- + Ein handlicher und starker 1.400 W Winkelschleifer für Schleifscheiben mit einem Durchmesser von max. 125 mm
- + Dank des X-LOCK-Systems ist ein schneller und einfacher Scheibenwechsel möglich



- + Ein handlicher und starker 1.100 W Winkelschleifer für Schleif- und Trennscheiben bis 125 mm
- + Wiederanlaufschutz, Konstantelektronik, exzellente Super-Joint-System
- + Mit Anti-Vibrations-Seitengriff und Spindelarretierung
- + Für eine anspruchsvolle, professionelle Nutzung
- + Inklusive werkzeugloser Schutzhaubenabdeckung zum Trennen

#### X-LOCK

#### Wiederanlaufschutz

Leerlaufdrehzahl 12 000 mirl  
Bohrung 22,23 mm  
Spindelgewinde M14  
Max. Schleifscheiben-Ø 125 mm  
Leistungsaufnahme 1400 W  
Max. Schnitttiefe 31 mm  
Gewicht 2,6 - 3,6 kg

#### Mitgeliefertes Zubehör für GA5080RX02 im Detail:

1x 123145-8 Schutzsch. werkzeuglos 8,90€ 10,59€  
1x 153489-2 Seitengriff 36 5,40€ 6,43€  
1x 197610-3 Stirnlochschl. 35mm 2,30€ 2,74€  
1x E-00402 Schrupps. WA36N-BF 3,00€ 3,57€  
1x 193903-6 Schmutzgitter-Set 16,10€ 19,16€

#### Max. Schnitttiefe

Leistungsaufnahme 1100 W  
Spindelgewinde M14  
Max. Schleifscheiben-Ø 125 mm  
Bohrung 22,23 mm  
Leerlaufdrehzahl 12 000 mirl  
Wiederanlaufschutz ✓  
Gewicht 2,4 kg

#### Mitgeliefertes Zubehör für 9565HRZ im Detail:

1x 224415-9 Spannflansch ET 5,40€ 6,43€  
1x 197610-3 Stirnlochschl. 35mm 2,30€ 2,74€  
1x 224554-5 Flanschmutter ET 4,00€ 4,76€  
1x 153489-2 Seitengriff 36 5,40€ 6,43€

### 9565CR Winkelschleifer

1.400 W • 125 mm • 12 000 min

### 9565CR

151,00 €  
179,69 €

### GA7050R Winkelschleifer

2.000 W • 180 mm • 8.500 min

### GA7050R

132,00 €  
157,08 €



- + Ein handlicher und starker 1.400 W Winkelschleifer für Schleifscheiben bis 125 mm Durchmesser
- + Wiederanlaufschutz, Konstantelektronik, exzellentes Super-Joint-System
- + Werkzeuglos verstellbare Schutzhaube
- + Mit Spindelarretierung
- + Für anspruchsvolle professionelle Nutzung



- + Ein leistungsfähiger Winkelschleifer mit Wiederanlaufschutz für anspruchsvolle Anwendungen
- + 2.000 W Motor für Scheiben mit 180 mm Durchmesser
- + Labyrinth-Kanal-Aufbau schützt die Maschine vor Verunreinigungen der Kühlluft

#### Leerlaufdrehzahl

Wiederanlaufschutz ✓  
Bohrung 22,23 mm  
Antivibrations-Seitengriff AVT ✓  
Max. Schleifscheiben-Ø 125 mm  
Leistungsaufnahme 1400 W  
Spindelgewinde M14  
Gewicht 2,4 - 3,5 kg

#### Mitgeliefertes Zubehör für 9565CR im Detail:

1x 224554-5 Flanschmutter ET 4,00€ 4,76€  
1x 224415-9 Spannflansch ET 5,40€ 6,43€  
1x 153489-2 Seitengriff 36 5,40€ 6,43€  
1x 782423-1 Stirnlochschl. 2,10€ 2,50€  
1x D-18465 Schruppscheibe INOX  
1x 123145-8 Schutzsch. werkzeuglos 8,90€ 10,59€

#### Leistungsaufnahme

Max. Schleifscheiben-Ø 180 mm  
Spindelgewinde M14  
Bohrung 22,23 mm  
Max. Schnitttiefe 49 mm  
Wiederanlaufschutz ✓  
Leerlaufdrehzahl 8500 mirl  
Gewicht 5,18 kg

#### Mitgeliefertes Zubehör für GA7050R im Detail:

1x 152539-0 Seitengriff ET 5,40€ 6,43€  
1x 122889-7 Schutzhaube 8,90€ 10,59€  
1x 224415-9 Spannflansch ET 5,40€ 6,43€  
1x 224554-5 Flanschmutter ET 4,00€ 4,76€  
1x 197610-3 Stirnlochschl. 35mm 2,30€ 2,74€

### GA9020R Winkelschleifer

2.200 W • 230 mm • 6.600 min

### GA9020RF

161,00 €  
191,59 €



### GA9020RFK

210,00 €  
249,90 €

#### GA9020RF



- + Ein Winkelschleifer mit Wiederanlaufschutz für den professionellen Einsatz
- + Ein kraftvoller 2.200 W Winkelschleifer für große Scheiben mit 230 mm Durchmesser und anspruchsvolle Anwendungen, die eine hohe Leistung erfordern

#### GA9020RFK3



#### Max. Schnitttiefe

Bohrung 22,23 mm  
Spindelgewinde M14  
Leistungsaufnahme 2200 W  
Wiederanlaufschutz ✓  
Leerlaufdrehzahl 6600 mirl  
Gewicht 5,8 kg

#### Mitgeliefertes Zubehör für GA9020RF im Detail:

1x 152539-0 Seitengriff ET 5,40€ 6,43€  
1x 192227-7 Superflansch 30,90€ 36,77€  
1x 197610-3 Stirnlochschl. 35mm 2,30€ 2,74€  
1x 224554-5 Flanschmutter ET 4,00€ 4,76€  
1x 122891-0 Schutzhaube 230 mm 8,30€ 9,88€

#### Mitgeliefertes Zubehör für GA9020RFK3 im Detail:

1x 122891-0 Schutzhaube 230 mm 8,30€ 9,88€  
1x 824958-7 Transportkoffer 46,00€ 54,74€  
1x 192227-7 Superflansch 30,90€ 36,77€  
1x 197610-3 Stirnlochschl. 35mm 2,30€ 2,74€  
1x 224554-5 Flanschmutter ET 4,00€ 4,76€  
1x 162264-5 Seitengriff Antivibration 14,80€ 17,61€  
1x D-61145 Diamantsch. DIAMAK 23,30€ 27,73€

### DK0052G Winkelschleifer-Set

### DK0052G

247,00 €  
293,93 €



### GA9030R Winkelschleifer

2.400 W • 230 mm • 6.600 min

### GA9030RF0

226,00 €  
268,94 €

#### GA9020R



- + Winkelschleiferset aus Winkelschleifern für kleine sowie umfassendere Anwendungen
- + Der GA9020R hat ein robustes Gehäuse für den harten Baustelleneinsatz
- + Der 9558NB mit schlanker Bauart und geringem Gewicht eignet sich für leichtere Anwendungen

#### 9558NB



- + Ein Winkelschleifer mit Wiederanlaufschutz für intensive professionelle Nutzung
- + Ein kraftvoller 2.400 W Winkelschleifer für große Scheiben mit 230 mm Durchmesser und anspruchsvolle Anwendungen, die eine hohe Leistung erfordern
- + Mit AVT-Antivibrationsseitengriff

#### Spindelgewinde

Leistungsaufnahme 2400 W  
Max. Schnitttiefe 68 mm  
Max. Schleifscheiben-Ø 230 mm  
Bohrung 22,23 mm  
Wiederanlaufschutz ✓  
Leerlaufdrehzahl 6600 mirl  
Gewicht 8,65 kg

#### Mitgeliefertes Zubehör für GA9030RF0 im Detail:

1x 122891-0 Schutzhaube 230 mm 8,30€ 9,88€  
1x 162264-5 Seitengriff Antivibration 14,80€ 17,61€  
1x 192227-7 Superflansch 30,90€ 36,77€  
1x 197610-3 Stirnlochschl. 35mm 2,30€ 2,74€  
1x 224554-5 Flanschmutter ET 4,00€ 4,76€



### GA9040R Winkelschleifer

2.600 W • 230 mm • 6.600 min

### GA9040RF01

256,00 €  
304,64 €

### GA9050R Winkelschleifer

2.000 W • 230 mm • 6.600 min

### GA9050R

132,00 €  
157,08 €



- + Ein Winkelschleifer mit Wiederanlaufschutz für intensive professionelle Nutzung
- + Ein kraftvoller 2.600 W Winkelschleifer für große Scheiben mit 230 mm Durchmesser für anspruchsvolle Anwendungen, die eine hohe Leistung erfordern
- + Mit AVT-Antivibrationsseitengriff



- + Ein Winkelschleifer mit Wiederanlaufschutz für anspruchsvolle Anwendungen
- + Ein kraftvoller 2.000 W Winkelschleifer für große Scheiben mit 230 mm Durchmesser und anspruchsvolle Anwendungen, die eine hohe Leistung erfordern

Wiederanlaufschutz	✓	<b>Mitgeliefertes Zubehör für GA9040RF01 im Detail:</b>	
Leerlaufdrehzahl	6600 mirl	1x 162264-5 Seitengriff Antivibration	14,80€ 17,61€
Leistungsaufnahme	2600 W	1x 192227-7 Superflansch	30,90€ 36,77€
Max. Schleifscheiben-Ø	230 mm	1x 197610-3 Stirnlochschl. 35mm	2,30€ 2,74€
Spindelgewinde	M14	1x 122891-0 Schutzhaube 230 mm	8,30€ 9,88€
Max. Schnitttiefe	68 mm	1x 224554-5 Flanschmutter ET	4,00€ 4,76€
Bohrung	22,23 mm		
Gewicht	8,98 kg		

Leerlaufdrehzahl	6600 mirl	<b>Mitgeliefertes Zubehör für GA9050R im Detail:</b>	
Wiederanlaufschutz	✓	1x 224415-9 Spannflansch ET	5,40€ 6,43€
Antivibrations-Seitengriff AVT	✓	1x 152539-0 Seitengriff ET	5,40€ 6,43€
Max. Schnitttiefe	74 mm	1x 122891-0 Schutzhaube 230 mm	8,30€ 9,88€
Max. Schleifscheiben-Ø	230 mm	1x 224554-5 Flanschmutter ET	4,00€ 4,76€
Leistungsaufnahme	2000 W	1x 197610-3 Stirnlochschl. 35mm	2,30€ 2,74€
Spindelgewinde	M14		
Gewicht	4,8 kg		

### GA9061R Winkelschleifer

2.200 W • 230 mm • 6.600 min

### GA9061RF

215,00 €  
255,85 €

### GA9070 Winkelschleifer

2.800 W • 230 mm • 6.600 min

### GA9070X1

268,00 €  
318,92 €



- + Ein Winkelschleifer mit Wiederanlaufschutz für den professionellen Einsatz
- + Ein kraftvoller 2.200 W Winkelschleifer für große Scheiben mit 230 mm Durchmesser und anspruchsvolle Anwendungen, die eine hohe Leistung erfordern



- + Ein kraftvoller 2.800 W Winkelschleifer für große Scheiben mit 230 mm Durchmesser
- + Geeignet für anspruchsvolle Anwendungen, die eine hohe Leistung erfordern
- + Mit Wiederanlaufschutz für eine intensive, professionelle Nutzung und AVT-Antivibrationsseitengriff für mehr Komfort und Kontrolle

Leerlaufdrehzahl	6600 mirl	<b>Mitgeliefertes Zubehör für GA9061RF im Detail:</b>	
Bohrung	22,23 mm	1x 197610-3 Stirnlochschl. 35mm	2,30€ 2,74€
Max. Schnitttiefe	67 mm	1x 122891-0 Schutzhaube 230 mm	8,30€ 9,88€
Max. Schleifscheiben-Ø	230 mm	1x 143488-6 Seitengriff	3,00€ 3,57€
Spindelgewinde	M14	1x 192227-7 Superflansch	30,90€ 36,77€
Leistungsaufnahme	2200 W		
Gewicht	5,7 kg		

Bohrung	22,23 mm	<b>Mitgeliefertes Zubehör für GA9070X1 im Detail:</b>	
Leistungsaufnahme	2800 W	1x 162264-5 Seitengriff Antivibration	14,80€ 17,61€
Max. Schleifscheiben-Ø	230 mm	1x 782034-2 Stirnlochschl.	3,90€ 4,64€
Spindelgewinde	M14	1x 224485-8 Flanschmutter 14.45 ET	3,20€ 3,81€
Leerlaufdrehzahl	6600 mirl	1x 122891-0 Schutzhaube 230 mm	8,30€ 9,88€
Wiederanlaufschutz	✓	1x 224447-6 Aufn.-Flansch 42 BET	5,40€ 6,43€
Gewicht	6,3 - 8,5 kg		

### GA9071 Winkelschleifer

2.800 W • 230 mm • 6.600 min

### GA9071X1

268,00 €  
318,92 €

### 4131 Metallschneider

1.100 W • 185 mm • 3.500 min

### 4131J

591,00 €  
703,29 €



- + Ein kraftvoller 2.800 W Winkelschleifer für große Scheiben mit 230 mm Durchmesser
- + Geeignet für anspruchsvolle Anwendungen, die eine hohe Leistung erfordern
- + Mit Wiederanlaufschutz für eine intensive, professionelle Nutzung und AVT-Antivibrationsseitengriff für mehr Komfort und Kontrolle



- + Ein 1.100 W Metallschneider mit einer Schnitttiefe von max. 63 mm
- + Ein funkenfreier Metallschneider für grat- und verbrennungsfreies Schneiden
- + Effizientes Einsammeln von Metallspänen in einem integrieren Behälter
- + Schnittkapazität Weichstahl: max. 6 mm

Antivibrations-Seitengriff AVT	✓	<b>Mitgeliefertes Zubehör für GA9071X1 im Detail:</b>	
Leerlaufdrehzahl	6600 mirl	1x 162264-5 Seitengriff Antivibration	14,80€ 17,61€
Wiederanlaufschutz	✓	1x 782034-2 Stirnlochschl.	3,90€ 4,64€
Max. Schleifscheiben-Ø	230 mm	1x 224485-8 Flanschmutter 14.45 ET	3,20€ 3,81€
Spindelgewinde	M14	1x 122891-0 Schutzhaube 230 mm	8,30€ 9,88€
Leistungsaufnahme	2800 W	1x 224447-6 Aufn.-Flansch 42 BET	5,40€ 6,43€
Bohrung	22,23 mm		
Gewicht	6,4 - 8,5 kg		

Leerlaufdrehzahl	3500 mirl	<b>Mitgeliefertes Zubehör für 4131J im Detail:</b>	
Max. Schnittleistung 90°	63 mm	1x 821552-6 MAK PAC Gr. 4	63,00€ 74,97€
Leistungsaufnahme	1100 W	1x B-33417 SPC-Blatt 185x30x36Z	83,00€ 98,77€
Gewicht	4,80 kg		

### LC1230 Kaltkreissäge

1.750 W • 305 mm • 1.700 min

### LC1230N

726,00 €  
863,94 €

### LW1400 Trennschleifmaschine

2.200 W • 355 mm • 3.800 min

### LW1400

369,00 €  
439,11 €



- + Kaltkreissäge mit kraftvollem 1.750 W Motor und einer Schnitttiefe von max. 115 mm
- + Für schnelles und fast funkenfreies Schneiden von Metall
- + Werkzeuglos verstellbarer Schraubstock für Gehrungsschnitte bis 45°
- + Mit Schnellspannvorrichtung



- + Eine 2.200 W Trennschleifmaschine für präzises Trennen von Metall
- + Mit Tragegriff für einfachen Transport und guter Funkenflugführung
- + Mit Schnellspannvorrichtung und einstellbarer Eintauchtiefe
- + Schneidet bis zu 194 mm mit einer 355-mm-Trennscheibe
- + Werkzeuglos verstellbarer Schraubstock für Gehrungsschnitte bis 45°

Max. Schnittleistung Rohr	115 mm	<b>Mitgeliefertes Zubehör für LC1230N im Detail:</b>	
Leistungsaufnahme	1750 W	1x 782210-8 Steckschl. SW17	5,90€ 7,02€
Max. Schleifscheiben-Ø	305 mm	1x B-33439 SPC. Sägebl.	155,00€ 184,45€
Schnittleistung 45° Gehrung	85 x 85 mm		
Leerlaufdrehzahl	1300 mirl		
Schnittleistung 90°	150 x 75 / 100 x 100 mm		
Gewicht	19,3 kg		

Leerlaufdrehzahl	3800 mirl	<b>Mitgeliefertes Zubehör für LW1400 im Detail:</b>	
Schnittleistung	102 x 194 mm	A-89953 Trennscheibe 355x3 mm Stahl	*
Leistungsaufnahme	2200 W		
Max. Schleifscheiben-Ø	355 mm		
Max. Schnittleistung Rohr	127 mm		
Bohrung	25,4 mm		
Gewicht	17,00 kg		



### 4112HS Winkelschneider

2.400 W • 5.000 min<sup>-1</sup> • 100 mm



4112HS

790,00 €

940,10 €



- + Eine benutzerfreundliche, sichere Steinsäge
- + Eine 305 mm Diamantscheibe ermöglicht eine maximale Schnitttiefe von 100 mm
- + Soft-Start Funktion für zusätzliche Sicherheit
- + Nur für den Trockenschnitt geeignet

Leerlaufdrehzahl	5000 min <sup>-1</sup>
Bohrung	20 mm
Max. Schnittleistung 90°	100 mm
Leistungsaufnahme	2400 W
Gewicht	10,40 kg

Mitgeliefertes Zubehör für 4112HS im Detail:

1x 782210-8 Steckschl. SW17	5,90€	7,02€
1x 824697-9 Transportkoffer	104,00€	123,76€

### 9032 Bandfeile

500 W • 300-1.700 m/min • 9 mm

9032

271,00 €

322,49 €



- + Ein leichter und benutzerfreundlicher Bandschleifer mit einem 500 W Motor
- + Die Bandgeschwindigkeit kann zwischen 300 und 1.700 m/min eingestellt werden
- + Ideal für schwer zugängliche Konturen, Rundungen, Schweißnähte etc
- + Für staubarmes Arbeiten Fremdabsaugung anschließbar
- + Schleifbandbreite 9 mm

Länge des Schleifarms	110 mm
Bandgeschwindigkeit	300 - 1700 m/min
Abmessungen Schleifband	9x533 mm
Leistungsaufnahme	500 W
Saugschlauchanschluss Ø innen/außen	18/22 mm
Gewicht	1,6 kg

Mitgeliefertes Zubehör für 9032 im Detail:

1x 125158-5 Schleifarmlänge 9mm	61,00€	72,59€
1x 122652-8 Absaugadapter	7,00€	8,33€

### 9031 Bandfeile

550 W • 200-1.000 m/min • 30 mm

9031

271,00 €

322,49 €



- + Ein leichter und kraftvoller Bandschleifer mit einem 550 W Motor
- + Die Bandgeschwindigkeit kann zwischen 200 und 1.000 m/min eingestellt werden
- + Ideal für schwer zugängliche Konturen, Rundungen, Schweißnähte etc
- + Für staubarmes Arbeiten Fremdabsaugung anschließbar
- + Schleifbandbreite 30 mm

Leistungsaufnahme	550 W
Abmessungen Schleifband	30 x 533 mm
Bandgeschwindigkeit	200 - 1000 m/min
Saugschlauchanschluss Ø innen/außen	25/- mm
Schleifband	✓
Gewicht	2,1 kg

Mitgeliefertes Zubehör für 9031 im Detail:

1x 153489-2 Seitengriff 36	5,40€	6,43€
----------------------------	-------	-------

### GD0603 Geradschleifer

240 W • 28.000 min<sup>-1</sup> • 6 mm

GD0603

115,00 €

136,85 €



- + Ein schlanker, leichter Geradschleifer mit einer 6 mm Spannhülse
- + Geeignet für kleinmaßstäbiges Schleifen einschließlich des Abgratens
- + Erreicht eine hohe Drehzahl: 28.000 min<sup>-1</sup>

Leistungsaufnahme	240 W
Werkzeugaufnahme	6 mm
Leerlaufdrehzahl	28 000 min <sup>-1</sup>
Max. Schleifstiftdurchmesser	19 mm
Gewicht	0,98 kg

Mitgeliefertes Zubehör für GD0603 im Detail:

1x 763620-8 Spannzange 6mm	11,90€	14,16€
2x 781003-0 Einmaulschl. SW 10	14,10€	4,88€

### GD0600 Geradschleifer

400 W • 25.000 min<sup>-1</sup> • 6 mm

GD0600

131,00 €

155,89 €



- + Ein schlanker, leichter Geradschleifer mit einer 6 mm Spannhülse und Paddelschalter
- + Geeignet für kleinmaßstäbiges Schleifen einschließlich des Abgratens
- + Erreicht eine hohe Drehzahl: 25.000 min<sup>-1</sup>

Leistungsaufnahme	400 W
Werkzeugaufnahme	6 mm
Halsdurchmesser	35/43 mm
Leerlaufdrehzahl	25 000 min <sup>-1</sup>
Max. Schleifstiftdurchmesser	38 mm
Gewicht	1,7 - 1,9 kg

Mitgeliefertes Zubehör für GD0600 im Detail:

1x 763620-8 Spannzange 6mm	11,90€	14,16€
1x 781039-9 Einmaulschl. SW13	1,80€	2,14€

### GD0800C Geradschleifer

750 W • 7.000-28.000 min<sup>-1</sup> max. 8 mm

GD0800C

342,00 €

406,98 €



- + Ein Geradschleifer mit einer 6 mm Spannhülse
- + Ausgestattet mit Konstantelektronik und SJS-Technik, um den Benutzer vor dem Rückschlag zu schützen
- + Geeignet für kleinmaßstäbiges Schleifen einschließlich des Abgratens, wobei das lange Spindelgehäuse eine flexible Handhabung ermöglicht
- + Drehzahl kann zwischen 7.000 und 28.000 min<sup>-1</sup> eingestellt werden

Max. Schleifstiftdurchmesser	25 mm
Leerlaufdrehzahl	7000 - 28 000 min <sup>-1</sup>
Leistungsaufnahme	750 W
Halsdurchmesser	35/43 mm
Werkzeugaufnahme	6 mm
Gewicht	1,9 kg

Mitgeliefertes Zubehör für GD0800C im Detail:

1x 193012-1 Spannzange 6mm kpl.	26,10€	31,06€
1x 192985-5 Seitengriff	11,40€	13,57€
1x 781206-6 Einmaulschl. SW 19	5,40€	6,43€
1x 781006-4 Einmaulschl. SW 13	3,50€	4,17€

### GD0801C Geradschleifer

750 W • 7.000-29.000 min<sup>-1</sup> max. 6 mm

GD0801C

342,00 €

406,98 €



- + Ein schlanker, leichter Geradschleifer mit einer 6-mm-Spannhülse
- + Geeignet für kleinmaßstäbiges Schleifen einschließlich des Abgratens, wobei das lange Spindelgehäuse eine flexible Handhabung ermöglicht
- + Seitengriff und Sicherheitschalter für zusätzliche Sicherheit
- + Drehzahl kann zwischen 7.000 und 29.000 min<sup>-1</sup> eingestellt werden

Leistungsaufnahme	750 W
Halsdurchmesser	35/43 mm
Werkzeugaufnahme	6 mm
Max. Schleifstiftdurchmesser	25 mm
Leerlaufdrehzahl	7000 - 29 000 min <sup>-1</sup>
Gewicht	1,97 kg

Mitgeliefertes Zubehör für GD0801C im Detail:

1x 192985-5 Seitengriff	11,40€	13,57€
1x 193012-1 Spannzange 6mm kpl.	26,10€	31,06€
1x 781203-2 Einmaulschl. SW 13	5,40€	6,43€
1x 781206-6 Einmaulschl. SW 19	5,40€	6,43€

### GD0810C Geradschleifer

750 W • 1.800-7.000 min<sup>-1</sup> • 6 mm

GD0810C

342,00 €

406,98 €



- + Ein Geradschleifer mit einer 6 mm Spannhülse
- + Ausgestattet mit Konstantelektronik und SJS-Technik, um den Benutzer vor dem Rückschlag zu schützen
- + Geeignet für kleinmaßstäbiges Schleifen einschließlich des Abgratens, wobei das lange Spindelgehäuse eine flexible Handhabung ermöglicht
- + Drehzahl kann zwischen 1.800 und 7.000 min<sup>-1</sup> eingestellt werden

Leerlaufdrehzahl	1800 - 7000 min <sup>-1</sup>
Halsdurchmesser	43 mm
Werkzeugaufnahme	6 mm
Leistungsaufnahme	750 W
Gewicht	1,9 kg

Mitgeliefertes Zubehör für GD0810C im Detail:

1x 193012-1 Spannzange 6mm kpl.	26,10€	31,06€
1x 781206-6 Einmaulschl. SW 19	5,40€	6,43€
1x 781006-4 Einmaulschl. SW 13	3,50€	4,17€

**GD0811C** Geradschleifer750W • 1.800-7.000 min<sup>-1</sup> • 8 mm

GD0811C

342,00 €

406,98 €



- + Ein Geradschleifer mit einer 8 mm Spannhülse
- + Ausgestattet mit Konstantelektronik und SJS-Technik, um den Benutzer vor dem Rückschlag zu schützen
- + Geeignet für kleinmaßstäbiges Schleifen einschließlich des Abgratens, wobei das lange Spindelgehäuse eine flexible Handhabung ermöglicht
- + Drehzahl kann zwischen 1.800 und 7.000 min<sup>-1</sup> eingestellt werden

Leistungsaufnahme	750 W
Abmessung Bürste	50 mm
Leerlaufdrehzahl	1800 - 7000 min <sup>-1</sup>
Gewicht	2,0 kg

**Mitgeliefertes Zubehör für GD0811C im Detail:**

1x 192985-5 Seitengriff	11,40€	13,57€
1x 193012-1 Spannzange 6mm kpl.	26,10€	31,06€
1x 781206-6 Einmauschl. SW 19	5,40€	6,43€
1x 781203-2 Einmauschl. SW 13	5,40€	6,43€

**GB602** Doppelschleifbock

250W • 150 mm

GB602

163,00 €

193,97 €



- + Ein leiser 250 W Doppelschleifbock mit zwei unterschiedlichen Schleifscheiben für Grob- und Feinschliff
- + Automatische Beleuchtung und gut konzipierte Halterungen für zusätzliche Sicherheit
- + Schleifscheibendurchmesser 150 mm

Leistungsaufnahme	250 W
Durchmesser der Schleifscheibe	150 mm
Schleifstein max.	16 mm
Leerlaufdrehzahl	2850 min <sup>-1</sup>
Bohrung	12,7 mm
Gewicht	9,1 - 9,3 kg

**GB801** Doppelschleifbock

550W • 205 mm

GB801

241,00 €

286,79 €



- + Ein leiser 550 W Doppelschleifbock mit zwei unterschiedlichen Schleifscheiben für Grob- und Feinschliff
- + Automatische Beleuchtung und gut konzipierte Halterungen für zusätzliche Sicherheit
- + Schleifscheibendurchmesser 205 mm

Durchmesser der Schleifscheibe	205 mm
Bohrung	15,88 mm
Leistungsaufnahme	550 W
Schleifstein max.	19 mm
Leerlaufdrehzahl	2850 min <sup>-1</sup>
Gewicht	19,6 - 19,9 kg

**JS1000** Kurvenschere380W • 4.500 min<sup>-1</sup>

JS1000J

510,00 €

606,90 €

Gr. 1

Makita



- + Eine Metallschere für gerade und kurvige Schnitte mit einem Radius von min. 30 mm
- + Schneidet einen sauberkantigen Streifen aus
- + Schnittleistung 2,5 mm für Aluminium und 1,0 mm für Stahl
- + Motorleistung 380 W, Hubzahl 4.500 min<sup>-1</sup>

Leistungsaufnahme	380 W
Schnittleistung 400 N/mm <sup>2</sup>	1,0 mm
Hubzahl	4500 min <sup>-1</sup>
Schnittleistung 200 N/mm <sup>2</sup>	2,5 mm
Schnittleistung 800 N/mm <sup>2</sup>	0,5 mm
Kleinster Schnittradius	36 mm
Schnittleistung 600 N/mm <sup>2</sup>	0,7 mm
Gewicht	1,4 kg

**Mitgeliefertes Zubehör für JS1000J im Detail:**

1x 792536-0 Messersatz	63,00€	74,97€
1x 792537-8 Schneidmesser	89,00€	105,91€
1x 783201-2 6-kant-Stiftschlüssel	1,70€	2,02€
1x 821549-5 MAKPAC Gr. 1	36,00€	42,84€

**JS1601** Blechscher380W • 4.500 min<sup>-1</sup>

JS1601J

446,00 €

530,74 €

Gr. 1

Makita



- + Eine Metallschere für gerade und kurvenförmige Schnitte mit einem Radius von min. 250 mm, schneidet einen sauberkantigen Streifen aus
- + Schnittleistung 2,5 mm in Aluminium und 1,6 mm in Stahl
- + Motorleistung 380 W, Hubzahl 4.500 min<sup>-1</sup>

Hubzahl	4500 min <sup>-1</sup>
Leistungsaufnahme	380 W
kleinster Schnittradius	250 mm
Schnittleistung 600 N/mm <sup>2</sup>	1,2 mm
kleinster Schnittradius	254 mm
Schnittleistung 800 N/mm <sup>2</sup>	0,8 mm
Schnittleistung 200 N/mm <sup>2</sup>	2,5 mm
Gewicht	1,4 kg

**Mitgeliefertes Zubehör für JS1601J im Detail:**

1x 792533-6 Messersatz	61,00€	72,59€
1x 792534-4 Schneidmesser	80,00€	95,20€
1x 762013-6 Einstelllehre	8,30€	9,88€
1x 783201-2 6-kant-Stiftschlüssel	1,70€	2,02€
1x 821549-5 MAKPAC Gr. 1	36,00€	42,84€

**JS1602** Blechscher380W • 4.000 min<sup>-1</sup>

JS1602J

459,00 €

546,21 €

Gr. 1

Makita



- + Eine Blechscher für gerade und kurvenförmige Schnitte mit einem Radius von min. 30 mm, schneidet einen sauberkantigen Streifen aus
- + Schnittleistung 2,5 mm in Aluminium und 1,6 mm in Stahl
- + Motorleistung 380 W und Hubzahl 4.000 min<sup>-1</sup>

Leistungsaufnahme	380 W
Schnittleistung 600 N/mm <sup>2</sup>	1,2 mm
Schnittleistung 200 N/mm <sup>2</sup>	2,5 mm
Gewicht	1,6 kg

**Mitgeliefertes Zubehör für JS1602J im Detail:**

1x 821549-5 MAKPAC Gr. 1	36,00€	42,84€
1x 191383-0 Messersatz	44,00€	52,36€
1x 783201-2 6-kant-Stiftschlüssel	1,70€	2,02€

**JS3201** Blechscher710W • 1.600 min<sup>-1</sup>

JS3201J

534,00 €

635,46 €

Gr. 1

Makita



- + Eine Blechscher für gerade und kurvenförmige Schnitte mit einem Radius von min. 50 mm
- + Für den professionellen Einsatz
- + Schnittleistung 4,0 mm in Aluminium und 3,2 mm in Stahl
- + Motorleistung 710 W, Hubzahl 1.600 min<sup>-1</sup>

Leistungsaufnahme	710 W
Schnittleistung 400 N/mm <sup>2</sup>	3,2 mm
Hubzahl	1600 min <sup>-1</sup>
Schnittleistung 600 N/mm <sup>2</sup>	2,5 mm
Schnittleistung 800 N/mm <sup>2</sup>	1,5 mm
Schnittleistung 200 N/mm <sup>2</sup>	4,0 mm
kleinster Schnittradius	50 mm
Gewicht	3,4 kg

**Mitgeliefertes Zubehör für JS3201J im Detail:**

1x 821550-0 MAKPAC Gr. 2	41,00€	48,79€
1x 792287-5 Messersatz	51,00€	60,69€
1x 762107-1 Einstelllehre	5,90€	7,02€
1x 783202-0 6-kant-Stiftschlüssel	1,70€	2,02€

**JN1601** Knabber550W • 2.200 min<sup>-1</sup>

JN1601J

523,00 €

622,37 €

Gr. 1

Makita



- + Ein schlanker Knabber, der sauberkantige gerade und kurvenförmige Schnitte erreicht
- + Ideal für das Schneiden von z. B. Dachbaustoffen
- + Die Knabbermatrize ist um 360 Grad verstellbar mit 90 Grad Arretierung
- + Eine Schnittleistung von 2,5 mm für Aluminium und 1,6 mm für Stahl
- + Motorleistung 550 W, Leerlaufhubzahl 2.200 min<sup>-1</sup>

Hubzahl	2200 min <sup>-1</sup>
kleinster Schnittradius	45 mm
Leistungsaufnahme	550 W
Schnittleistung 600 N/mm <sup>2</sup>	1,2 mm
Schnittleistung 800 N/mm <sup>2</sup>	0,8 mm
kleinster Schnittradius	50 mm
Schnittleistung 200 N/mm <sup>2</sup>	2,5 mm
Gewicht	1,6 kg

**Mitgeliefertes Zubehör für JN1601J im Detail:**

1x 821549-5 MAKPAC Gr. 1	36,00€	42,84€
1x A-83951 Kerbstift	46,00€	54,74€
1x A-15051 Matrize	30,90€	36,77€
1x 783208-8 6-kant-Stiftschlüssel	1,70€	2,02€
1x 781028-4 Einmauschl. SW 32	3,50€	4,17€



## JN3201 Knabber

710W • 1.300 mir'



JN3201J

732,00 €  
871,08 €



- + Ein schlanker Knabber, der sauberkantige gerade und kurvenförmige Schnitte erreicht
- + Mit Bügelhandgriff
- + Ideal für das Schneiden von z. B. Dachbaustoffen
- + Eine Schnittleistung von 3,5 mm für Aluminium und 3,2 mm für Stahl
- + Motorleistung 710 W, Leerlaufhubzahl 1.300 mir'

Schnittleistung 200 N/mm <sup>2</sup>	3,5 mm
Schnittleistung 600 N/mm <sup>2</sup>	2,5 mm
Schnittleistung 800 N/mm <sup>2</sup>	1,0 mm
Schnittkreis	8 mm
kleinster Schnittradius	120 mm
Leistungsaufnahme	710 W
Hubzahl	1300 min <sup>-1</sup>
Gewicht	3,4 kg

Mitgeliefertes Zubehör für JN3201J im Detail

1x 821550-0 MAKPAC Gr. 2	41,00€	48,79€
1x 792728-1 Kerbstift	54,00€	64,26€
1x 792292-2 Matrizze	42,00€	49,98€
1x 783201-2 6-kant-Stiftschlüssel	1,70€	2,02€

## HB350 Magnet-Kernbohrmaschine

1.050Watt • 35 mm • 8.000 N • 850 min'



HB350

746,00 €  
887,74 €



- + Die Magnetbohrmaschine ist mit einem integrierten Elektromagneten ausgestattet und eignet sich damit ideal für Über-Kopf-Arbeiten oder Arbeiten an vertikalen Flächen
- + Die Haltekraft beträgt 8.000 N auf magnetischen Materialien
- + Inklusive Öltank für die Kühlung und Schmierung
- + Mit 3-Speichen-Drehgriff
- + Mit Weldon-Bohrer-Aufnahme
- + Der Magnet ist separat vom Motor steuerbar

Leerlaufhubzahl	850 min <sup>-1</sup>
Max. Setzkraft	8.000 N
Leistungsaufnahme	1050 W
Gewicht	11,5 kg

## JR1000FT Reciprosäge

340W • 4.800 mir' • 14 mm



JR1000FTJ

371,00 €  
441,49 €



- + Eine kleine, leichte Reciprosäge mit 340 W Motor
- + Mit Universalaufnahme und werkzeuglosem Sägeblattwechsel
- + Die Reciprosäge bietet dank seiner kompakten Baugröße einen Zugang zu engen Bereichen
- + Hubhöhe 14 mm, Hubzahl 0 bis 4.800 mir'
- + Mit leuchtstarker LED

Leerlaufhubzahl	4800 mir'
Hubhöhe	14 mm
Max. Schnittleistung Holz 90°	55 mm
Leistungsaufnahme	340 W
Gewicht	1,6 kg

Mitgeliefertes Zubehör für JR1000FTJ im Detail

1x 821549-5 MAKPAC Gr. 1	36,00€	42,84€
1x 783201-2 6-kant-Stiftschlüssel	1,70€	2,02€
1x A-40945 Rundfeile	63,00€	74,97€
1x A-40951 Flachfeile	63,00€	74,97€
1x A-40967 Schleifadapter 153-93	28,00€	33,32€

## JR3051T Reciprosäge

1.200W • 0-3.000 mir'



JR3051TK

177,00 €  
210,63 €



- + Kompakte Reciprosäge mit 30 mm Hublänge für schnelle Schnitte
- + Mit kraftvollem 1.200 Watt Motor
- + Der Sägeblattwechsel erfolgt schnell und einfach ohne Werkzeug
- + Mit elektronisch regelbarer Hubzahl

Max. Schnittleistung Rohr	130 mm
Max. Schnittleistung Holz 90°	255 mm
Leistungsaufnahme	1200 W
Leerlaufhubzahl	0 - 3000 mir'
Hubhöhe	30 mm
Gewicht	3,3 kg

Mitgeliefertes Zubehör für JR3051TK im Detail

1x 821621-3 Transportkoffer	30,90€	36,77€
1x B-05038 R-Blatt BIM 152/7-18Z	19,00€	22,61€
1x B-05044 R-Blatt BIM 152/6-11Z	19,00€	22,61€
1x B-05153 R-BL HCS 203/6-10Z	20,20€	24,04€

## JR3061T Reciprosäge

1.250W • 0-3.000 mir' • 32 mm



JR3061T

255,00 €  
303,45 €



- + Kompakte Reciprosäge mit 32 mm Hublänge für schnelle Schnitte
- + Der Sägeblattwechsel erfolgt schnell und ohne Werkzeug
- + Verstellbarer Führungsschuh für eine gleichmäßige Sägeblattabnutzung
- + Elektronisch regelbare Hubzahl
- + Ausklappbarer Haken zum Aufhängen bspw. an einem Rohr.
- + Einfacher Kohlebürstenwechsel

Hubhöhe	32 mm
Leerlaufhubzahl	0 - 3000 mir'
Leistungsaufnahme	1250 W
Max. Schnittleistung Rohr	130 mm
Max. Schnittleistung Holz 90°	255 mm
Gewicht	3,8 kg

Mitgeliefertes Zubehör für JR3061T im Detail

1x 821718-8 Transportkoffer	20,20€	24,04€
1x B-05038 R-Blatt BIM 152/7-18Z	19,00€	22,61€
1x B-05044 R-Blatt BIM 152/6-11Z	19,00€	22,61€
1x B-05153 R-BL HCS 203/6-10Z	20,20€	24,04€

## JR3070C Reciprosäge

1.510W • 0-2.800 mir' • 32 mm



JR3070C T

310,00 €  
368,90 €



- + Eine vibrationsarme und leistungsstarke Reciprosäge mit 1.510 W Motor
- + Mit Universalaufnahme und werkzeuglosem Sägeblattwechsel
- + Mit Anti-Vibrations-Technologie (AVT) und elektronisch regelbarer Drehzahl von 0 bis 2.800 mir'
- + Für eine Hubhöhe von 32 mm
- + Pendelhub in drei Stufen plus Neutralstellung

AVT

Hubhöhe	32 mm
Leistungsaufnahme	1510 W
Max. Schnittleistung Holz 90°	255 mm
Leerlaufhubzahl	0 - 2800 mir'
Gewicht	4,6 kg

Mitgeliefertes Zubehör für JR3070CT im Detail

1x B-05038 R-Blatt BIM 152/7-18Z	19,00€	22,61€
1x B-05044 R-Blatt BIM 152/6-11Z	19,00€	22,61€
1x B-05153 R-BL HCS 203/6-10Z	20,20€	24,04€
1x 821621-3 Transportkoffer	30,90€	36,77€

## 4329 Pendelhubstichsäge

450W • 500-3.100 mir'



4329J

161,00 €  
191,59 €



- + Eine leistungsfähige und leichte 450 W Pendelhubstichsäge mit dreistufiger PendelhubEinstellung plus Neutralstellung
- + Wirkungsvolles Antivibrationssystem und niedriger Geräuschpegel
- + Motordrehzahl kann zwischen 500 und 3.100 mir' eingestellt werden
- + Hubhöhe 18 mm
- + Schnittleistung Holz 65 mm, Stahl 6 mm
- + Aluminium-Schwänkboden

Parallelanschlag	✓
Schnittleistung Stahl	6 mm
Leerlaufhubzahl	500 - 3100 mir'
Max. Schnittleistung Holz 90°	65 mm
Hubhöhe	18 mm
Leistungsaufnahme	450 W
Gewicht	1,9 kg

Mitgeliefertes Zubehör für 4329J im Detail

1x 821549-5 MAKPAC Gr. 1	36,00€	42,84€
1x A-85828 Stichsägeblatt B-10	6,90€	8,21€
1x 783201-2 6-kant-Stiftschlüssel	1,70€	2,02€

## JV0600 Pendelhubstichsäge

650W • 500-3.100 mir'



JV0600J

187,00 €  
222,53 €



- + Eine 650 W Pendelhubstichsäge mit dreistufiger Pendelbewegung plus Neutralstellung
- + Werkzeugloser Sägeblattwechsel
- + Besonders Vibrationsarm für lange Arbeiten
- + Niedriger Geräuschpegel
- + Elektronisch regelbare Drehzahl von 500 bis 3.100 mir'. Hubhöhe 23 mm, hat eine max. Schnittleistung von 90 mm in Holz und 10 mm in Stahl

Schnittleistung Stahl	10 mm
Leistungsaufnahme	650 W
Max. Schnittleistung Holz 90°	90 mm
Hubhöhe	23 mm
Leerlaufhubzahl	500 - 3100 mir'
Gewicht	2,4 kg

Mitgeliefertes Zubehör für JV0600J im Detail

1x 821549-5 MAKPAC Gr. 1	36,00€	42,84€
1x 783201-2 6-kant-Stiftschlüssel	1,70€	2,02€
1x A-85828 Stichsägeblatt B-10	6,90€	8,21€



### 4351FCT Pendelhubstichsäge

720W • 800-2.800 min



- + Eine leistungsfähige 720 W Pendelhubstichsäge mit dreistufiger PendelhubEinstellung + Neutralstellung
- + Werkzeugloser Sägeblattwechsel für professionelle Anwendung
- + Wirkungsvolles Antivibrationssystem und niedriger Geräuschpegel
- + Die Hubzahl kann zwischen 800 und 2.800 min eingestellt werden
- + Hubhöhe 26 mm
- + Schnittleistung Holz 135 mm, Stahl 10 mm

4351FCTJB



MAKPAC Gr. 1

4351FCTJ	194,00 €	Gr. 1	4351FCTJB	215,00 €
	230,86 €	Makita		255,85 €

720 W Mitgeliefertes Zubehör für 4351FCTJ im Detail:				
26 mm	1x 821549-5	MAKPAC Gr. 1	36,00€ 42,84€	
135 mm	1x 417852-6	Gleitschuh ET	5,40€ 6,43€	
Leerlaufhubzahl	1x 417853-4	Absaugstutzen	1,80€ 2,14€	
Leistungsaufnahme	1x 415524-7	Spannrißschutz	1,70€ 2,02€	
Schnittleistung Stahl	10 mm	1x 783202-0	6-kant-Stiftschlüssel	1,70€ 2,02€
Parallelanschlag	2x A-85793	Stichsägeblatt BR-13	je 5,40€ 6,43€	
Gewicht	2,6 kg	2x A-85737	Stichsägeblatt B-22	je 5,40€ 6,43€
		2x A-85628	Stichsägeblatt B-10	je 6,90€ 8,21€

Mitgeliefertes Zubehör für 4351FCTJB im Detail:			
1x 821549-5	MAKPAC Gr. 1	36,00€	42,84€
1x 837803-7	Tiefzieheteil f. MAKPAC	11,40€	13,57€
2x A-85628	Stichsägeblatt B-10	je 6,90€	8,21€
2x A-85737	Stichsägeblatt B-22	je 5,40€	6,43€
2x A-85793	Stichsägeblatt BR-13	je 5,40€	6,43€
1x 417853-4	Absaugstutzen	1,80€	2,14€
1x 417852-6	Gleitschuh ET	5,40€	6,43€
1x 415524-7	Spannrißschutz	1,70€	2,02€
1x 783202-0	6-kant-Stiftschlüssel	1,70€	2,02€

### 4350FCT Pendelhubstichsäge

720W • 800-2.800 min



- + Eine leistungsfähige 720 W Pendelhubstichsäge mit dreistufiger PendelhubEinstellung + Neutralstellung
- + Werkzeugloser Messerwechsel für professionelle Anwendung
- + Wirkungsvolles Antivibrationssystem und niedriger Geräuschpegel
- + Motordrehzahl kann zwischen 800 und 2.800 min eingestellt werden
- + Hubhöhe 26 mm
- + Schnittleistung Holz 135 mm, Stahl 10 mm

Gr. 4

4350FCTJ	263,00 €
	312,97 €

### 4327 Stichsäge

450W • 500-3.100 min



- + Eine leistungsfähige und leichte 450 W Stichsäge
- + Wirkungsvolles Antivibrationssystem und niedriger Geräuschpegel
- + Motordrehzahl kann je nach Werkstoff zwischen 500 und 3.100 min<sup>1</sup> eingestellt werden
- + Mit einer Hubhöhe von 18 mm
- + Die Schnittleistung bei Holz 65 mm, bei Stahl 6 mm

Gr. 4

4327J	147,00 €
	174,93 €

Parallelschlag			
Liitiosjohdon pituus	2,5 m	1x 417852-6	Gleitschuh ET 5,40€ 6,43€
Schnittleistung Stahl	10 mm	1x 417853-4	Absaugstutzen 1,80€ 2,14€
Leerlaufhubzahl	800 - 2800 min <sup>1</sup>	1x 837803-7	Tiefzieheteil f. MAKPAC 11,40€ 13,57€
Leistungsaufnahme	720 W	1x 821549-5	MAKPAC Gr. 1 36,00€ 42,84€
Max. Schnittleistung Holz 90°	135 mm	1x 783202-0	6-kant-Stiftschlüssel 1,70€ 2,02€
Hubhöhe	26 mm	2x A-85628	Stichsägeblatt B-10 je 6,90€ 8,21€
Gewicht	2,7 kg	2x A-85737	Stichsägeblatt B-22 je 5,40€ 6,43€
		2x A-85793	Stichsägeblatt BR-13 je 5,40€ 6,43€

Max. Neigung links / rechts 45 / 45°			
Schnittleistung Stahl	6 mm	1x 821549-5	MAKPAC Gr. 1 36,00€ 42,84€
Max. Schnittleistung Holz 90°	65 mm	1x 783201-2	6-kant-Stiftschlüssel 1,70€ 2,02€
Leistungsaufnahme	450 W	1x A-85628	Stichsägeblatt B-10 6,90€ 8,21€
Leerlaufhubzahl	500 - 3100 min <sup>1</sup>	1x 837803-7	Tiefzieheteil f. MAKPAC 11,40€ 13,57€
Hubhöhe	18 mm		
Gewicht	1,9 kg		

### HS6601 Handkreissäge

1.050W • 54,5 mm • 5.200 min



- + Eine robuste Handkreissäge mit 1.050 W-Motor und einer Drehzahl von 5.200 min<sup>1</sup>, konzipiert für den professionellen Einsatz
- + Für Sägeblätter mit 165 mm Durchmesser erreicht die Maschine eine Schnitttiefe von max. 54,5 mm
- + Kompaktes Design für zusätzliche Kontrolle und Sicherheit
- + Führungsschiene und Adapter als Zubehör

Gr. 4

HS6601J	175,00 €
	208,25 €

### HS6101 Handkreissäge

1.100W • 54,5 mm • 5.500 min



- + Eine robuste Handkreissäge mit Motorbremse, 1.100 W Motor und einer Drehzahl von 5.500 min<sup>1</sup>, konzipiert für den professionellen Einsatz
- + Für Sägeblätter mit 165 mm Durchmesser erreicht die Maschine eine Schnitttiefe von max. 54,5 mm
- + Kompaktes Design für zusätzliche Kontrolle und Sicherheit
- + Führungsschiene und Adapter als Zubehör

Gr. 4

HS6101J	340,00 €
	404,60 €

Max. Neigung links / rechts 0 / 45°			
Leerlaufdrehzahl	5200 min <sup>1</sup>	1x 783217-7	6-kant-Stiftschlüssel 1,10€ 1,31€
Leistungsaufnahme	1050 W	1x 821551-2	MAKPAC Gr. 3 48,00€ 57,12€
Max. Schnittleistung 90°	54,5 mm	1x 164095-8	Parallelschlag 5,40€ 6,43€
Max. Schnittleistung 45°	37,5 mm	1x 196520-1	Absaugstutzen 5,40€ 6,43€
Bohrung	20 / 30 mm		
Gewicht	3,4 kg		

Leistungsaufnahme 1100 W			
Bohrung	20 / 30 mm	1x 821552-6	MAKPAC Gr. 4 63,00€ 74,97€
Max. Schnittleistung 45°	39,5 mm	1x 164095-8	Parallelschlag 5,40€ 6,43€
Schnittleistung 50°	35,5 mm	1x 195838-7	Führungssch.-Ad. B 37,00€ 44,03€
Max. Schnittleistung 90°	54,5 mm	1x 453289-3	Absaugstutzen 6,00€ 7,14€
Max. Neigung links / rechts	0 / 50°		
Leerlaufdrehzahl	5500 min <sup>1</sup>		
Gewicht	3,5 kg		

### HS7601 Handkreissäge

1.200W • 66 mm • 5.200 min



- + Eine robuste Handkreissäge mit 1.200 W Motor und einer Drehzahl von 5.200 min<sup>1</sup>, konzipiert für den professionellen Einsatz
- + Für Sägeblätter mit 190 mm Durchmesser erreicht die Maschine eine Schnitttiefe von max. 66 mm
- + Kompaktes Design für zusätzliche Kontrolle und Sicherheit
- + Führungsschiene und Adapter als Zubehör

Gr. 4

HS7601J	213,00 €
	253,47 €

### HS7101 Handkreissäge

1.400W • 67 mm • 5.500 min



- + Eine robuste Handkreissäge mit Motorbremse, 1.400 W Motor und einer Drehzahl von 5.500 min<sup>1</sup>, konzipiert für den professionellen Einsatz
- + Für Sägeblätter mit 190 mm Durchmesser erreicht die Maschine eine Schnitttiefe von max. 67 mm
- + Kompaktes Design für zusätzliche Kontrolle und Sicherheit
- + Führungsschiene und Adapter als Zubehör

Gr. 4

HS7101J	344,00 €
	409,36 €

Leerlaufdrehzahl 5200 min <sup>1</sup>			
Max. Neigung links / rechts	0 / 45°	1x 164095-8	Parallelschlag 5,40€ 6,43€
Max. Schnittleistung 45°	46 mm	1x 196520-1	Absaugstutzen 5,40€ 6,43€
Leistungsaufnahme	1200 W	1x 821552-6	MAKPAC Gr. 4 63,00€ 74,97€
Max. Schnittleistung 90°	66 mm	1x 838108-8	Tiefzieheteil f. MAKPAC 11,40€ 13,57€
Gewicht	3,8 kg	1x 783203-8	6-kant-Stiftschlüssel 1,70€ 2,02€
		1x B-02939	HM-Blatt 190 mm, 12Z 0,00€ 0,00€

Max. Neigung links / rechts 0 / 50°			
Leerlaufdrehzahl	5500 min <sup>1</sup>	1x B-02939	HM-Blatt 190 mm, 12Z 0,00€ 0,00€
Max. Schnittleistung 45°	48,5 mm	1x 821552-6	MAKPAC Gr. 4 63,00€ 74,97€
Schnittleistung 50°	43,5 mm	1x 195837-9	Führungssch.-Ad. A 28,00€ 33,32€
Bohrung	20 / 30 mm	1x 164095-8	Parallelschlag 5,40€ 6,43€
Leistungsaufnahme	1400 W	1x 783204-6	6-kant-Stiftschlüssel 2,70€ 3,21€
Max. Schnittleistung 90°	67 mm	1x 453289-3	Absaugstutzen 6,00€ 7,14€
Gewicht	3,8 kg	1x 837807-9	Tiefzieheteil f. MAKPAC 11,40€ 13,57€



**HS7611** Handkreissäge

1.600 W • 65 mm • 5.500 min



- + Eine robuste Handkreissäge mit 1.600 W Motor und einer Drehzahl von 5.500 min<sup>-1</sup>, konzipiert für den professionellen Einsatz
- + Für Sägeblätter mit 190 mm Durchmesser erreicht die Maschine eine Schnitttiefe von max. 65 mm
- + Kompaktes Design für zusätzliche Kontrolle und Sicherheit

Bohrung	15,88 / 20 / 30 mm
Max. Schnittleistung 45°	45 mm
Max. Schnittleistung 90°	65 mm
Leistungsaufnahme	1600 W
Leerlaufdrehzahl	5500 mirl
Max. Neigung links / rechts	0 / 45 °
Gewicht	3,9 kg

**Mitgeliefertes Zubehör für HS7611 im Detail:**

1x 164095-8	Parallelanschlag	5,40€	6,43€
1x 783203-8	6-kant-Stiftschlüssel	1,70€	2,02€
1x B-31974	Blatt M-FORCE	22,00€	26,18€
1x 196520-1	Absaugstutzen	5,40€	6,43€

**HS7611**167,00 €  
198,73 €**N5900B** Handkreissäge

2.000 W • 85 mm • 4 100 min



- + Eine robuste und hochleistungsfähige Handkreissäge mit einem 2.000 W Motor und einer Drehzahl von 4.100 min<sup>-1</sup>, konzipiert für professionelle Anwendungen
- + Mit einem Sägeblattdurchmesser von 235 mm erreicht die Säge eine Schnitttiefe von max. 85 mm, bei 50° Schrägschnitt 53 mm
- + Die geräuscharme Säge verfügt über leichte und robuste Magnesiumbauteile

Max. Neigung links / rechts	0 / 50 °
Leistungsaufnahme	2000 W
Leerlaufdrehzahl	4100 mirl
Max. Schnittleistung 45°	60 mm
Bohrung	25 mm
Schnittleistung 50°	53 mm
Max. Schnittleistung 90°	85 mm
Gewicht	6,8 kg

**Mitgeliefertes Zubehör für N5900B im Detail:**

1x 821552-6	MAKPAC Gr. 4	63,00€	74,97€
1x 164367-1	Parallelanschlag	6,90€	8,21€
1x 783204-6	6-kant-Stiftschlüssel	2,70€	3,21€
1x 837873-6	Tiefziehteil f. MAKPAC	11,40€	13,57€
1x B-32269	Blatt MAKFORCE	33,20€	39,51€

**N5900B**256,00 €  
304,64 €Gr. 4  
ThinkLife**5017RKB** Handkreissäge

1.400 W • 66 mm • 4.800 min



- + Eine effiziente Handkreissäge mit Staubbox und einem 1.400 W Motor
- + Drehzahl 4.800 min<sup>-1</sup>
- + Konzipiert für professionelle Anwendungen
- + Mit einem Sägeblattdurchmesser von 190 mm erreicht die Säge eine Schnitttiefe von 66 mm
- + Die Staubbox macht das Anschließen einer Fremdabsaugung in den meisten Fällen überflüssig
- + Ideal für Innenausbau und Montage

Leistungsaufnahme	1400 W
Bohrung	30 mm
Max. Schnittleistung 45°	46 mm
Max. Schnittleistung 90°	66 mm
Antoteho	600 W
Leerlaufdrehzahl	4800 mirl
Gewicht	5,5 kg

**Mitgeliefertes Zubehör für 5017RKB im Detail:**

1x 783203-8	6-kant-Stiftschlüssel	1,70€	2,02€
-------------	-----------------------	-------	-------

**5017RKB**368,00 €  
437,92 €**5903R** Handkreissäge

2.000 W • 85 mm • 4 500 min



- + Eine effiziente und robuste, hochleistungsfähige Handkreissäge mit einem 2.000 W Motor und einer Drehzahl von 4.500 min<sup>-1</sup>, konzipiert für professionelle Anwendungen
- + Gehrungsschnitte sind bis 45° möglich
- + Sanftanlauf für zusätzliche Sicherheit
- + Mit einem Sägeblattdurchmesser von 235 mm erreicht die Maschine eine Schnitttiefe von max. 85 mm

Bohrung	30 mm
Max. Schnittleistung 45°	64 mm
Max. Schnittleistung 90°	85 mm
Leistungsaufnahme	2000 W
Leerlaufdrehzahl	4500 mirl
Max. Neigung links / rechts	0 / 45 °
Gewicht	7,2 kg

**Mitgeliefertes Zubehör für 5903R im Detail:**

1x 165084-6	Parallelanschlag	20,20€	24,04€
1x 783204-6	6-kant-Stiftschlüssel	2,70€	3,21€
1x 456914-5	Absaugstutzen	3,70€	4,40€

**5903R**407,00 €  
484,33 €**HS0600** Handkreissäge

2.000 W • 101 mm • 4.300 min



- + Eine effiziente und robuste, hochleistungsfähige Handkreissäge mit einem 2.000 W Motor und einer Drehzahl von 4.300 min<sup>-1</sup>, konzipiert für professionelle Anwendungen
- + Für Sägeblätter mit 270 mm Durchmesser erreicht die Maschine eine Schnitttiefe von max. 101 mm
- + Kugelgelagerter Motor gewährleistet eine lange Lebensdauer

Max. Neigung links / rechts	0 / 45 °
Max. Schnittleistung 45°	71 mm
Leerlaufdrehzahl	4300 mirl
Leistungsaufnahme	2000 W
Bohrung	15,88 / 20 / 25,4 / 30 mm
Schnittleistung 50°	63 mm
Max. Schnittleistung 90°	101 mm
Gewicht	6,9 kg

**Mitgeliefertes Zubehör für HS0600 im Detail:**

1x 164367-1	Parallelanschlag	6,90€	8,21€
1x 783204-6	6-kant-Stiftschlüssel	2,70€	3,21€
1x B-32172	Blatt MAKFORCE	54,00€	64,26€

**HS0600**303,00 €  
360,57 €**5103R** Handkreissäge

2.100 W • 100 mm • 3.800 min



- + Eine effiziente und robuste, hochleistungsfähige Handkreissäge mit einem 2.100 W Motor und einer Drehzahl von 3.800 min<sup>-1</sup>, konzipiert für professionelle Anwendungen
- + Mit einem Sägeblattdurchmesser von 270 mm erreicht die Maschine eine Schnitttiefe von max. 100 mm

Max. Schnittleistung 45°	73 mm
Max. Schnittleistung 90°	100 mm
Leistungsaufnahme	2100 W
Bohrung	30 mm
Leerlaufdrehzahl	3800 mirl
Gewicht	9,3 kg

**Mitgeliefertes Zubehör für 5103R im Detail:**

1x 165084-6	Parallelanschlag	20,20€	24,04€
-------------	------------------	--------	--------

**5103R**517,00 €  
615,23 €**5143R** Handkreissäge

2.200 W • 130 mm • 2.700 min



- + Große Handkreissäge mit einem 2.200 W Motor und einer Drehzahl von 2.700 min<sup>-1</sup>
- + Mit einem Sägeblattdurchmesser von 355 mm erreicht die Maschine eine Schnitttiefe von max. 130 mm
- + Sanftanlauf für zusätzliche Sicherheit
- + Die vollkugelgelagerte Struktur sowie der Motor der Maschine gewährleisten eine lange Lebensdauer

Max. Schnittleistung 60°	60 mm
Bohrung	30 mm
Max. Schnittleistung 90°	130 mm
Leistungsaufnahme	2200 W
Max. Schnittleistung 45°	90 mm
Max. Schnittleistung 56°	60 mm
Leerlaufdrehzahl	2700 mirl
Gewicht	12,5 kg

**Mitgeliefertes Zubehör für 5143R im Detail:**

1x 415816-4	Absaugstutzen	11,40€	13,57€
1x 152498-8	Parallelanschlag	63,00€	74,97€

**5143R**783,00 €  
931,77 €**SP6000** Tauchsäge

1.300 W • 2.200-6 400 min • 56 mm



- + Eine Tauchkreissäge für präzise Schnitte
- + Ideal für Tauchschnitte in Vollholz, Holzverbund- und Plattenwerkstoffe sowie in Aluminium
- + Der Einsatz einer Führungsschiene wird empfohlen
- + Eine Motorleistung von 1.300 W, Schnittleistung 56 mm
- + Drehzahl kann zwischen 2.200 und 6.400 min<sup>-1</sup> eingestellt werden
- + Führungsschiene inklusive

Bohrung	20 mm
Max. Schnittleistung 90°	56 mm
Leistungsaufnahme	1300 W
Max. Schnittleistung 48°	38 mm
Max. Neigung links / rechts	1 / 48 °
Leerlaufdrehzahl	2200 - 6400 mirl
Max. Schnittleistung 45°	40 mm
Gewicht	4,1 kg

**Mitgeliefertes Zubehör für SP6000J1 im Detail:**

1x 194368-5	Führungs. 1.400 mm	104,00€	123,76€
1x 783203-8	6-kant-Stiftschlüssel	1,70€	2,02€
1x 821552-6	MAKPAC Gr. 4	63,00€	74,97€
1x 838390-9	Tiefziehteil f. MAKPAC	11,40€	13,57€
1x B-56764	SPECIALIZED Sägeb.	63,00€	74,97€

**SP6000J1**592,00 €  
704,48 €Gr. 4  
ThinkLife



## LF1000 Tisch-, Kapp- und Gehrungssäge

1.650 W • 260 mm • 2.700 min

- + Eine Tisch-, Kapp- und Gehrungssäge mit einem kraftvollen 1.650 W Motor und hoher Schnittleistung von 68 x 155 / 20 x 180 mm
- + Max. Sägeblattdurchmesser 260 mm
- + Einfacher Wechsel zwischen Tischkreissäge und Gehrungssäge
- + Ihre Vielseitigkeit macht diese Säge zu einer idealen Wahl für Baustellen



Leistungsaufnahme	1650 W
Leerlaufdrehzahl	2700 min
Max. Neigung links / rechts	45 / 0 °
Schnittleistung bei 90°	70 mm
Max. Gehrung links / rechts	45 / 45 °
Schnittleistung 45° Neigung	48 mm
Schnittleistung 90°	68 x 155 mm
Saug Schlauchanschluss Ø innen/außen	32/37 mm
Schiebestock	✓
Schnittleistung 45° Gehrung	50 x 150 mm
Gewicht	36 kg

Mitgeliefertes Zubehör im Detail	LF1000
122728-1 Schraubzwinde kpl.	1 16,10€ 19,16€
122729-9 Parallelanschlag kpl.	1 30,90€ 36,77€
122730-4 Winkelanschlag	1 20,20€ 24,04€
122732-0 Staubbox kpl.	1 24,90€ 29,63€
122852-0 Staubsack kpl.	1 5,90€ 7,02€
123104-2 Obere Abdeckung komplett	1 41,00€ 48,79€
416368-8 Winkel	1 5,40€ 6,43€
419043-5 Schiebestock	1 2,40€ 2,86€
762001-3 Einstelldreieck	1 1,80€ 2,14€
783201-2 6-kant-Stiftschlüssel	1 1,70€ 2,02€
783204-6 6-kant-Stiftschlüssel	1 2,70€ 3,21€
B-32801 MAKBLADE Sägeb. 260x30x60Z	1 58,00€ 69,02€

## LH1040FKapp- und Gehrungssäge

1.650 W • 260 mm

- + Eine kompakte Kapp-, Gehrungs- und Tischsäge mit einem kraftvollen 1.650 W Motor und hoher Schnittleistung von 69 x 130 / 93 x 95 mm
- + Max. Sägeblattdurchmesser 260 mm
- + Einfacher Wechsel zwischen Tischkreissäge und Gehrungssäge
- + Ihre Vielseitigkeit macht diese Säge zu einer idealen Wahl für Baustellen



Leistungsaufnahme	1650 W
Schiebestock	✓
Schnittleistung Neigung links 45°	53 x 95 / 35 x 130 mm
Schnittleistung 45° Gehrung	93 x 67 / 69 x 85 mm
Seitenausleger	✓
Leerlaufdrehzahl	4800 min
Schnittleistung bei 90°	40 mm
Schnittleistung 90°	93 x 95 / 69 x 130 mm
Max. Neigung links / rechts	45 / 0 °
Max. Gehrung links / rechts	45 / 45 °
Gewicht	14,3 kg

Mitgeliefertes Zubehör im Detail	LH1040F
122707-9 Parallelanschlag	1 20,20€ 24,04€
192625-5 Schraubzwinde	1 51,00€ 60,69€
418626-8 Sägeblattabdeckung	1 20,20€ 24,04€
762001-3 Einstelldreieck	1 1,80€ 2,14€
782212-4 Steckschlüssel SW13	1 8,90€ 10,59€
HM-Sägeblatt 260x30 mm, 60Z	1

## LH1201FLKapp- und Gehrungssäge

1.650 W • 305 mm

- + Eine kompakte Kapp-, Gehrungs- und Tischsäge mit einem kraftvollen 1.650 W Motor und hoher Schnittleistung von 62 x 200 / 95 x 155 mm
- + Max. Sägeblattdurchmesser 305 mm
- + Einfacher Wechsel zwischen Tischkreissäge und Gehrungssäge
- + Ihre Vielseitigkeit macht diese Säge zu einer idealen Wahl für Baustellen



Max. Gehrung links / rechts	47 / 52 °
Schnittleistung bei 90°	52 mm
Max. Neigung links / rechts	45 / 0 °
Laserklasse	2
Leerlaufdrehzahl	3800 min
Schnittleistung 45° Gehrung	95 x 110 / 62 x 135 mm
Schnittleistung 90°	95 x 155 / 62 x 200 mm
Schnittleistung Neigung links 45°	64 x 155 / 40 x 200 mm
Seitenausleger	✓
Schiebestock	✓
Gewicht	20,7 kg

Mitgeliefertes Zubehör im Detail	LH1201FL
192621-3 Auflageverlängerung R / L	1 38,00€ 45,22€
762001-3 Einstelldreieck	1 1,80€ 2,14€
B-32786 MAKBLADE Sägeb. 305x30x40Z	1 63,00€ 74,97€
JM23100197 Steckschlüssel 13-3	1 11,40€ 13,57€
JM23100500 Auflageverlängerung	1 10,80€ 12,85€
JM23100501 Staubsack	1 5,40€ 6,43€
JM23100502 Horizontalschraubzwinde	1 8,90€ 10,59€
JM23300008 Parallelanschlag	1 51,00€ 60,69€
JM27000086 Schiebestock	1 1,80€ 2,14€



## LS0714 Kapp- und Gehrungszugsäge

1.010 W • 190 mm • 6.000 min

- + Kapp- und Gehrungssäge mit einem 1.010 W starken Motor und hoher Schnittleistung von 52 x 300 mm
- + Max. Sägeblattdurchmesser 190 mm
- + Eine ideale Wahl für den Baubereich und andere anspruchsvolle Branchen
- + Ein doppelter Zug-Mechanismus erhöht die Schnittleistung bei kompakter Bauweise



Leerlaufdrehzahl	6000 min	LS0714BN	540,00 €
Max. Neigung links / rechts	45 / 0°		642,60 €
Max. Gehrung links / rechts	47 / 57°		
Schnittleistung 90°	52 x 300 mm		
Schnittleistung Neigung links 45°	40 x 300 mm		
Schnittleistung 45° Gehrung	52 x 212 mm		
Leistungsaufnahme	1010 W		
Gewicht	13,1 kg		

### Mitgeliefertes Zubehör im Detail

		LS0714BN	
122571-8	Schraubklemme kpl.	1	46,00€ 54,74€
192621-3	Auflageverlängerung R / L	1	38,00€ 45,22€
194175-6	Staubbox	1	63,00€ 74,97€
762001-3	Einstelldreieck	1	1,80€ 2,14€
783203-8	6-kant-Stiftschlüssel	1	1,70€ 2,02€
	HM-Sägeblatt 190x20mm, 24Z	1	

## LS0815FL Kapp- und Gehrungssäge

1.400 W • 216 mm • 5.000 min

- + Eine Kapp- und Gehrungszugsäge mit einem 1.400 W Motor und hoher Schnittleistung von 65 x 305 mm
- + Max. Sägeblattdurchmesser 216 mm
- + Eine ideale Wahl für den Baubereich und andere anspruchsvolle Branchen
- + Eine integrierte Laserlinie sorgt für eine präzise Ausrichtung des Sägeblatts auf der Schnittlinie



Leistungsaufnahme	1400 W	LS0815FLN	409,00 €
Max. Neigung links / rechts	48 / 5°		486,71 €
Laserklasse	2		
Max. Gehrung links / rechts	50 / 60°		
Leerlaufdrehzahl	5000 min		
Schnittleistung 90°	65 x 305 mm		
Schnittleistung 45° Gehrung	65 x 215 mm		
Saug Schlauchanschluss Ø innen/außen	45 / 50 mm		
Gewicht	14,1 kg		

### Mitgeliefertes Zubehör im Detail

		LS0815FLN	
762001-3	Einstelldreieck	1	1,80€ 2,14€
B-32764	MAKBLADE Sägeb. 216x30x48Z	1	61,00€ 72,59€
JM00000038	Anschlag	1	12,90€ 15,35€
JM23100197	Steckschlüssel 13-3	1	11,40€ 13,57€
JM23510009	Schraubklemme	1	11,90€ 14,16€
JM23510010	Staub sack	1	5,90€ 7,02€
JM23000127	Auflageverlängerung	2je	12,90€ 15,35€

## LS1018L Kapp- und Gehrungssäge

1.430 W • 260 mm • 4.300 min

- + Eine genaue Kapp- und Gehrungssäge mit einem 1.430 W Motor für den gelegentlichen, nicht professionellen Einsatz
- + Mit einem Sägeblattdurchmesser von max. 260 mm wird eine Schnittleistung von 91 x 305 mm / 91 x 215 mm erreicht
- + Der Arbeitsfisch ist nach rechts bis 60° und nach links bis 47° drehbar
- + Zudem ist ein Staub sack angeschlossen



Leistungsaufnahme	1430 W	LS1018LN	524,00 €
Max. Neigung links / rechts	45 / 45°		623,56 €
Schnittleistung 45° Gehrung	91 x 215 mm		
Schnittleistung 90°	91x305 mm		
Max. Gehrung links / rechts	47 / 60°		
Laserklasse	2		
Leerlaufdrehzahl	4300 min		
Gewicht	20,6 kg		

### Mitgeliefertes Zubehör im Detail

		LS1018LN	
B-32770	MAKBLADE Sägeb. 260x30x40Z	1	44,00€ 52,36€
JM23100197	Steckschlüssel 13-3	1	11,40€ 13,57€
JM23100500	Auflageverlängerung	1	10,80€ 12,85€
JM23100501	Staub sack	1	5,40€ 6,43€
JM23100502	Horizontalschraubzwinde	1	8,90€ 10,59€
JM27000328	Einstelldreieck	1	1,10€ 1,31€

### MLS100N Kapp- und Gehrungssäge

1.500 W • 255 mm • 4.200 min

- + Eine genaue Kapp- und Gehrungssäge mit einem 1.500 W Motor für den gelegentlichen, nicht professionellen Einsatz
- + Mit einem Sägeblattdurchmesser von max. 255 mm wird eine Schnittleistung von 75 x 130 mm / 75 x 90 mm erreicht
- + Die stufenlose Neigungsverstellung kann nach links von 0° bis 45° eingestellt werden
- + Zudem ist ein Anschluss für eine Fremdabsaugung enthalten



Leistungsaufnahme	1500 W
Schnittleistung 45° Gehrung	75 x 90 mm
Schnittleistung 90°	75 x 130 mm
Max. Neigung links / rechts	45°
Leerlaufdrehzahl	4200 min/
Gewicht	14,7 kg

MLS100N  
290,00 €  
345,10 €

Mitgeliefertes Zubehör im Detail	MLS100N
122852-0 Staubsack kpl.	1 5,90€ 7,02€
762001-3 Einstelldreieck	1 1,80€ 2,14€
B-32471 MAKBLADE Sägeb. 255x30x40Z	1 100,00€ 119,00€
JM23000130 Einmaulschlüssel	1 2,70€ 3,21€
JM23000131 Schraubzwinde kpl.	1 11,40€ 13,57€
JM23000127 Auflageverlängerung	2je 12,90€ 15,35€

### LS1019L Kapp- und Gehrungssäge

1.510 W • 260 mm • 3.200 min

- + Eine genaue Kapp- und Gehrungssäge mit einem 1.510 W Motor für Baustellen und andere Arbeitsstätten
- + Mit einem Sägeblattdurchmesser von max. 260 mm wird eine Schnittleistung von 68 x 310 / 91 x 279 mm erreicht
- + Das Dual-Slide-System verringert den Platzbedarf und macht es möglich, die Maschine an eine Wand zu stellen
- + Zusätzlich verfügt sie über eine exzellente Staubabsaugung



Max. Neigung links / rechts	48 / 48°
Max. Gehrung links / rechts	60 / 60°
Schnittleistung 90°	91 x 279 / 68 x 310 mm
Leerlaufdrehzahl	3200 min/
Schnittleistung Neigung links 45°	58 x 279 / 42 x 310 mm
Schnittleistung 45° Gehrung	91 x 197 / 68 x 218 mm
Schnittleistung Neigung rechts 45°	43 x 279 / 29 x 305 mm
Leistungsaufnahme	1510 W
Gewicht	26,3 kg

LS1019L  
891,00 €  
1.060,29 €

Mitgeliefertes Zubehör im Detail	LS1019L
122852-0 Staubsack kpl.	1 5,90€ 7,02€
126617-2 Schraubzwinde kpl.	1 17,90€ 21,30€
762001-3 Einstelldreieck	1 1,80€ 2,14€
6-kant-Stiftschlüssel	1 *
783208-8 6-kant-Stiftschlüssel	1 1,70€ 2,02€
B-11019 HM-Sägeblatt	1 83,00€ 98,77€
327095-1 Auflageverlängerung 200mm	2je 5,40€ 6,43€

### LS1219L Kapp- und Gehrungssäge

1.800 W • 305 mm • 3.200 min

- + Eine präzise Kapp- und Gehrungssäge mit einem 1.800 W Motor für den professionellen Einsatz
- + Mit einem Sägeblattdurchmesser von max. 305 mm wird eine Schnittleistung von 92 x 382 / 107 x 363 mm erreicht
- + Mit Dual-Slide-System für verringerten Platzbedarf
- + Ausgestattet mit einer exzellenten Staubabsaugung und einem Laser, der die Schnittlinie anzeigt

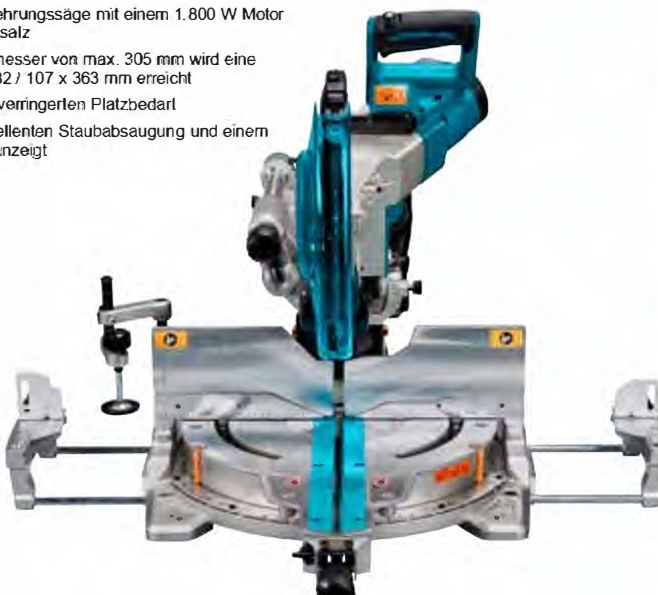

Leistungsaufnahme	1800 W
Max. Gehrung links / rechts	60 / 60°
Max. Neigung links / rechts	48 / 48°
Leerlaufdrehzahl	3200 min/
Schnittleistung Neigung rechts 45°	54 x 363 / 44 x 382 mm
Schnittleistung 45° Gehrung	107 x 255 / 92 x 268 mm
Schnittleistung Neigung links 45°	71 x 363 / 61 x 382 mm
Schnittleistung 90°	107 x 363 / 92 x 382 mm
Gewicht	31,1 kg

LS1219L  
957,00 €  
1.138,83 €

Mitgeliefertes Zubehör im Detail	LS1219L
122852-0 Staubsack kpl.	1 5,90€ 7,02€
126617-2 Schraubzwinde kpl.	1 17,90€ 21,30€
126792-4 Absaugstutzen kpl.ET	1 45,80€ 54,50€
762001-3 Einstelldreieck	1 1,80€ 2,14€
6-kant-Stiftschlüssel	1 *
783208-8 6-kant-Stiftschlüssel	1 1,70€ 2,02€
B-67309 Sägeblatt EFFICUT	1 68,00€ 80,92€



## MLT100N Tischkreissäge inkl. Untergestell

1.500 W • 260 mm

- \* Eine präzise Tischkreissäge mit starkem 1.500 W Motor und einer Drehzahl von 4.300 min<sup>-1</sup>
- \* Mit einem Sägeblattdurchmesser von 260 mm erreicht die Maschine eine Schnittleistung von 91 mm bei einem 90°-Winkel und 63 mm bei einem 45°-Winkel
- \* Der großzügige klappbare Tisch aus Aluminium-Druckguss verfügt über Räder und Handgriffe zum leichten Transport



Leistungsaufnahme	1500 W
Leerlaufdrehzahl	4300 min <sup>-1</sup>
Schnittleistung bei 90°	93 mm
Schnittleistung 45° Neigung	64 mm
Seitenausleger	✓
Gewicht	34,8 - 35,1 kg

### Mitgeliefertes Zubehör im Detail

		MLT100NX1
B-33495	MAKBLADE+ Sägeb. 260x30x48Z	1 137,00€ 163,03€
JM27000086	Schiebestock	1 1,80€ 2,14€
JM27000090	AbsaugstutzenET	1 1,10€ 1,31€
JM27000202	Parallelanschlag	1 30,90€ 36,77€
JM27000224	Winkelanschlag	1 34,00€ 40,46€
JM27000300	Untergestell	1 268,00€ 318,92€
JM27000328	Einstellendreieck	1 1,10€ 1,31€
JM27000087	Einmaulschlüssel	2je 1,80€ 2,14€
JM27000329	6-kant-Stiftschlüssel	2je 1,70€ 2,02€

## 2704N Tischkreissäge

93 mm • 1.650 W • 260 mm

- \* Eine präzise Tischkreissäge mit einem 1.650 W Motor und einer Drehzahl von 4.800 min<sup>-1</sup> für den täglichen Baustelleneinsatz
- \* Max. Schnittleistung: 93 mm bei einem 90°-Winkel und 64 mm bei einem 45°-Winkel



Tischgröße (LxB)	753 x 665 mm
Leerlaufdrehzahl	5200 min <sup>-1</sup>
Schwenkanschlag verstellbar	-0,5 - 50°
Schnittleistung 45° Neigung	64 mm
Schnittleistung bei 90°	93 mm
Schiebestock	✓
Seitenausleger	✓
Saugschlauchanschluss Ø innen/außen	45/52 mm
Leistungsaufnahme	1650 W
Gewicht	35,2 - 37 kg

### Mitgeliefertes Zubehör im Detail

		2704N
122734-6	Winkelanschlag komplett	1 77,00€ 91,63€
122739-6	Parallelanschlag	1 198,00€ 235,62€
416772-1	Schiebestock	1 5,40€ 6,43€
419093-0	Absaugadapter	1 5,40€ 6,43€
781038-1	Einmaulschlüssel SW 19	1 5,90€ 7,02€
782024-5	Einmaulschlüssel SW 19-22	1 5,90€ 7,02€
783203-8	6-kant-Stiftschlüssel	1 1,70€ 2,02€
B-33679	SPECIALIZED Sägeb. 260x30x24Z	1 51,00€ 60,69€

## 2712 Tischkreissäge

2.000 W • 315 mm

- \* Eine präzise Tischkreissäge mit einem 2.000 W Motor und einer Drehzahl von 3.400 min<sup>-1</sup> für den täglichen Baustelleneinsatz
- \* Max. Schnittleistung: 85 mm bei einem 90°-Winkel und 58 mm bei einem 45°-Winkel
- \* Der Tisch ist mit einer Tischverlängerung ausgestattet und verfügt über Räder und Handgriffe zum leichten Transport



Leistungsaufnahme	2000 W
Schnittleistung 45° Neigung	58 mm
Max. Neigung links / rechts	45 / 0°
Leerlaufdrehzahl	2950 min <sup>-1</sup>
Gewicht	52,9 kg

### Mitgeliefertes Zubehör im Detail

		2712
JM27100130	Schiebeblock	1 8,30€ 9,88€
JM27110005	Parallel-/Winkelanschlag	1 42,00€ 49,08€

**LB1200F Bandsäge**  
900 W • 305 mm

- + Eine halbstationäre Bandsäge mit Untergestell
- + Tisch neigbar von -2° bis 45°
- + Max. Schnitthöhe 165 mm, die Schnittgeschwindigkeit kann zwischen 6,7 und 13,3 m/s eingestellt werden



Saugschlauchanschluss Ø innen/außen	45/52 mm
Schwenkansschlag verstellbar	-2 - 45,5 °
Tisch neigbar	✓
Leistungsaufnahme	660 W
Schiebestock	✓
Parallelanschlag	✓
max. Schnittleistung	305 x 165 mm mm
Leerlaufdrehzahl	400 / 800 mir/
Schutzklasse	I
Gewicht	82,00 kg

Mitgeliefertes Zubehör im Detail	LB1200F	
JM21080230 Parallelanschlag	1	29,20€ 34,75€
JM21080260 Winkelanschlag	1	14,80€ 17,61€
JM21080290 Schiebstock	1	2,70€ 3,21€
6-kant-Stiftschlüssel	1	*
6-kant-Stiftschlüssel	1	*
Absaugstutzen A	1	*
JM21080294 Bandsägeblatt 6	1	23,30€ 27,73€
JM21080295 Bandsägeblatt 13	1	44,00€ 52,36€
JM21080296 Bandsägeblatt 16	1	44,00€ 52,36€
JM23400088 6-kant-Stiftschlüssel	1	1,70€ 2,02€

**2012NB Dickenhobel**  
1.650 W • 304 mm

- + Ein leicht tragbarer, kompakter Dickenhobel
- + Die Maschine ist mit einer Hobelbreite bis zu 304 mm auch für große Stücke geeignet und ihre automatischen Zuführrollen machen sie leicht bedienbar
- + Drehbares HSS-Messer als Standardmesser



Spanabnahme 2	1,5mm 150-240mm
Tischgröße (LxB)	304 x 771 mm
Leerlaufdrehzahl	8500 mir/
Saugschlauchanschluss Ø innen/außen	68/74 mm
Spanabnahme 1	3,0mm 0-150mm
Spanabnahme 3	1,0mm 240-304mm
Leistungsaufnahme	1650 W
Hobelbreite	304 mm
Spanabnahme stufenlos	3 - 155 mm
Vorschubgeschwindigkeit	8,5 m/min
Gewicht	28,1 kg

Mitgeliefertes Zubehör im Detail	2012NB	
122696-8 Späneabführung	1	34,00€ 40,46€
416772-1 Schiebstock	1	5,40€ 6,43€
782203-5 Steckschlüssel SW9	1	4,20€ 5,00€
783208-8 6-kant-Stiftschlüssel	1	1,70€ 2,02€
824002-0 Werkzeugbox	1	5,90€ 7,02€
762014-4 Magnethalter	2je	6,90€ 8,21€



## RT0702C Multifunktionsfräse

710W • 6/8 mm



- + Handliche Multifunktionsfräse für das Tischlerhandwerk
- + Mit dieser Multifunktionsfräse können verschiedene Nuten oder dekorative Motive in Holz eingefräst werden
- + Die Anti-Restart-Funktion verhindert ein ungewolltes Anlaufen der Maschine nach einer Spannungsunterbrechung
- + Mit Sanftanlauf

Hubhöhe Kantenfräse	0 - 40 mm	Mitgeliefertes	Zubehör im Detail
Saugschlauchanschluss Ø innen/außen	32/37 mm	122703-7	Führungsrolle
		122965-7	Parallelanschlag justierbar
Leerlaufdrehzahl	10 000 - 34 000 min <sup>-1</sup>	153489-2	Seitengriff 36
Leistungsaufnahme	710 W	194733-8	Absaugstutzen
		195559-1	Absaugstutzen
Werkzeugaufnahme	6 / 8 mm	195563-0	Oberfräsenmodul
Hubhöhe Oberfräse	0 - 35 mm	196613-4	Kantenfräsenmodul
Gewicht	1,8 - 2,8 kg	198987-9	Winkelfräsenmodul
		343577-5	Kopierhülse 10,0mm
		344364-5	Kopierhülse 16,0mm
		781039-9	Einmaulschlüssel SW13
		781043-8	Einmaulschlüssel SW22
		821552-6	MAKPAC Gr. 4
		837247-1	Tascheneinsatz für MAKPAC
		A-86181	Spannzange 8mm
		A-86197	Spannzange 6mm

RT0702CX2J  
296,00 €  
352,24 €

Gr. 4  
Makita

RT0702CX2J	
1	8,30€ 9,88€
1	5,90€ 7,02€
1	5,40€ 6,43€
1	2,70€ 3,21€
1	7,00€ 8,33€
1	112,00€ 133,28€
1	31,70€ 37,72€
1	31,20€ 37,13€
1	3,50€ 4,17€
1	3,50€ 4,17€
1	1,80€ 2,14€
1	5,40€ 6,43€
1	63,00€ 74,97€
1	11,40€ 13,57€
1	5,90€ 7,02€
1	20,20€ 24,04€

## RP0900 Oberfräse

900W • 6/8 mm



- + Eine kompakte Oberfräse mit einem starken 900 W Motor für 8 mm Schaftdurchmesser
- + 3-stufige Revolver-Tiefeneinstellung
- + Auswechselbare Kunststoffsohle für empfindliche Oberflächen
- + Fremdsaugung direkt am Fräser
- + Schnellspannhebel zur Tiefenarretierung

Hubhöhe Oberfräse	0 - 35 mm	Mitgeliefertes	Zubehör im Detail
Saugschlauchanschluss Ø innen/außen	32/37 mm	164834-6	Parallelanschlag
		194733-8	Absaugstutzen
Leerlaufdrehzahl	27 000 min <sup>-1</sup>	781006-4	Einmaulschlüssel SW 13
Werkzeugaufnahme	6 / 8 mm	781043-8	Einmaulschlüssel SW22
Leistungsaufnahme	900 W	821550-0	MAKPAC Gr. 2
		837646-7	Tiefziehteil f. MAKPAC
Gewicht	2,7 kg	A-86181	Spannzange 8mm
		A-86197	Spannzange 6mm

RP0900J  
233,00 €  
277,27 €

Gr. 4  
Makita

RP0900J	
1	24,90€ 29,63€
1	2,70€ 3,21€
1	3,50€ 4,17€
1	5,40€ 6,43€
1	41,00€ 48,79€
1	11,40€ 13,57€
1	5,90€ 7,02€
1	20,20€ 24,04€

## RP1111C Oberfräse

1.100W • 8 mm



- + Eine kompakte Oberfräse mit einem starken 1.100 W Motor für Fräser mit 8 mm Schaftdurchmesser
- + Praktische Tiefenanschlagarretierung per Knopfdruck und 3-stufige Revolver-Tiefeneinstellung
- + Mit Sanftanlauf und 5-stufig regelbare Drehzahl
- + Die Anti-Restart-Funktion verhindert ein ungewolltes Anlaufen der Maschine nach einer Spannungsunterbrechung

Hubhöhe Oberfräse	0 - 57 mm	Mitgeliefertes	Zubehör im Detail
Saugschlauchanschluss Ø innen/außen	32/37 mm	122609-9	Absaugrohr
		122615-4	Absaugstutzen
Leerlaufdrehzahl	8000 - 27500 min <sup>-1</sup>	164834-6	Parallelanschlag
Leistungsaufnahme	1100 W	193178-7	Spannzange 8mm kpl.
		193332-3	Führungshülse 12,0 mm
Werkzeugaufnahme	8 mm	194579-2	Adapter f. Führungsschiene
Gewicht	3,3 kg	781008-0	Einmaulschlüssel SW 17
		821551-8	MAKPAC Gr. 3
		837646-7	Tiefziehteil f. MAKPAC
		D-53556	Fräser-Set 8mm 12Stk.

RP1111CJF  
532,00 €  
633,08 €

Gr. 3  
Makita

RP1111CJFA	
1	8,30€ 9,88€
1	6,00€ 7,14€
1	24,90€ 29,63€
1	37,00€ 44,03€
1	16,10€ 19,16€
1	44,00€ 52,36€
1	4,20€ 5,00€
1	48,00€ 57,12€
1	11,40€ 13,57€
1	142,00€ 168,98€

## RP1802 Oberfräse

1.850W • 12 mm



- + Oberfräse mit starkem 1.850 W Motor für Fräser mit 12 mm Schaftdurchmesser
- + Ein Linearrollkugellager sorgt für ein fließendes, ruckfreies Eintauchen in das Werkstück
- + Mit 3-stufiger Revolver-Tiefeneinstellung und einer Anti-Restart-Funktion, die ein ungewolltes Anlaufen der Maschine nach einer Spannungsunterbrechung verhindert
- + Inkl. umfangreichem Zubehör

Leistungsaufnahme	1850 W	Mitgeliefertes	Zubehör im Detail
Leerlaufdrehzahl	23 000 min <sup>-1</sup>	122850-4	Absaugstutzen
Werkzeugaufnahme	12 mm	194579-2	Adapter f. Führungsschiene
Abmessungen Grundplatte	170 x 155 mm	194935-6	Parallelanschlag
		763801-4	Spannhülse 6mm
		781030-7	Einmaulschlüssel SW 24
Hubhöhe Oberfräse	0 - 70 mm	821552-6	MAKPAC Gr. 4
Saugschlauchanschluss Ø innen/außen	32/37 mm	8352F0-3	Tiefziehteil f. MAKPAC
		A-86206	Spannhülse 8mm
Gewicht	6,2 kg	D-53556	Fräser-Set 8mm 12Stk.

RP1802XJ  
535,00 €  
636,65 €

Gr. 4  
Makita

RP1802XJ	
1	8,90€ 10,59€
1	44,00€ 52,36€
1	51,00€ 60,69€
1	10,80€ 12,85€
1	11,40€ 13,57€
1	63,00€ 74,97€
1	11,40€ 13,57€
1	8,90€ 10,59€
1	142,00€ 168,98€

## RP2302FC Oberfräse

2.300W • 12 mm



- + Eine kraftvolle Oberfräse mit einem 2.300 W Motor für den professionellen Einsatz
- + Ausgestattet mit einer Tiefeneinstellung mit Mikrosteuerung und einem LED-Arbeitslicht
- + Die Anti-Restart-Funktion verhindert ein ungewolltes Anlaufen der Maschine nach einer Spannungsunterbrechung

Leistungsaufnahme	2300 W	Mitgeliefertes	Zubehör im Detail
Abmessungen Grundplatte	170 x 155 mm	194579-2	Adapter f. Führungsschiene
		194935-6	Parallelanschlag
Werkzeugaufnahme	12 mm	763801-4	Spannhülse 6mm
Leerlaufdrehzahl	9000 - 23 000 min <sup>-1</sup>	781030-7	Einmaulschlüssel SW 24
		821552-6	MAKPAC Gr. 4
Gewicht	6,2 kg	8352F0-3	Tiefziehteil f. MAKPAC
		A-86206	Spannhülse 8mm
		D-53556	Fräser-Set 8mm 12Stk.

RP2302FCX  
642,00 €  
763,98 €

Gr. 4  
Makita

RP2302FCXJ	
1	44,00€ 52,36€
1	51,00€ 60,69€
1	10,80€ 12,85€
1	11,40€ 13,57€
1	63,00€ 74,97€
1	11,40€ 13,57€
1	8,90€ 10,59€
1	142,00€ 168,98€

**PJ7000** Nutfräse  
700W • 100 mm



PJ7000J  
318,00 €  
378,42 €



- + Eine Nutfräse für alle handelsüblichen Holzflächdübel, auch geeignet zum Sägen von Schattenfugen an Wand und Decke
- + Die Nutfräse erreicht durch den robusten 700 W Motor eine Frästiefe von bis zu 20 mm
- + Schwenkansschlag stufenlos verstellbar für jeden Winkel von 0° bis 90° mit Rastungen bei 0°, 45° und 90°

Saugschlauchanschluss Ø innen/außen	25/31 mm	Mitgeliefertes	123149-0
Leerlaufdrehzahl	11 000 min <sup>-1</sup>	Zubehör im Detail	123150-5
Schneidbreite	4 mm	Winkelanschlag	1
Schnittleistung	0 - 20 mm	Staubsaug kpl.	1
Schwenkansschlag verstellbar	0 - 90°	Spannflansch ET	1
Maximale Frästiefe	20 mm	Flanschmutter ET	1
Leistungsaufnahme	701 W	Verschlusschiene	1
Bohrung	22 mm	Adapter	1
Gewicht	2,8 kg	Vorsteckklammer ET	1
		Stirnlochschlüssel 20mm	1
		MAKPAC Gr. 3	1
		Tiefziehteil f. MAK PAC	1
		Nutfräser 100mm	1

1	22,00€	26,18€
1	8,90€	10,59€
1	7,80€	9,28€
1	4,80€	5,71€
1	1,80€	2,14€
1	3,50€	4,17€
1	7,80€	9,28€
1	5,90€	7,02€
1	48,00€	57,12€
1	11,40€	13,57€
1	24,90€	29,63€

PJ7000J		
1	22,00€	26,18€
1	8,90€	10,59€
1	7,80€	9,28€
1	4,80€	5,71€
1	1,80€	2,14€
1	3,50€	4,17€
1	7,80€	9,28€
1	5,90€	7,02€
1	48,00€	57,12€
1	11,40€	13,57€
1	24,90€	29,63€

**CA5000** Plattenfräse  
1.300W • 11 / 36 mm • 2.200-6.400 min



CA5000XJ  
637,00 €  
758,03 €



- + Ein Plattenfräser mit einem 1.300 W Motor entwickelt zum Erstellen von Nuten in Aluminium-Verbundwerkstoffen
- + Für 90° und 135° Nuten, einfache Frästiefeneinstellung

Saugschlauchanschluss Ø innen/außen	35/40 mm	Mitgeliefertes	456253-3
Leerlaufdrehzahl	2200 - 6400 min <sup>-1</sup>	Zubehör im Detail	783203-8
Max. Schnittleistung 90°	11 / 36 mm	Führungsplatte	1
Leistungsaufnahme	1300 W	6-kant-Stüttschlüssel	1
Gewicht	4,7 kg	MAKPAC Gr. 4	1
		Tiefziehteil f. MAK PAC	1
		HM-Nutfräser 90°	1

1	4,20€	5,00€
1	1,70€	2,02€
1	63,00€	74,97€
1	11,40€	13,57€
1	191,00€	227,29€

CA5000XJ		
1	4,20€	5,00€
1	1,70€	2,02€
1	63,00€	74,97€
1	11,40€	13,57€
1	191,00€	227,29€

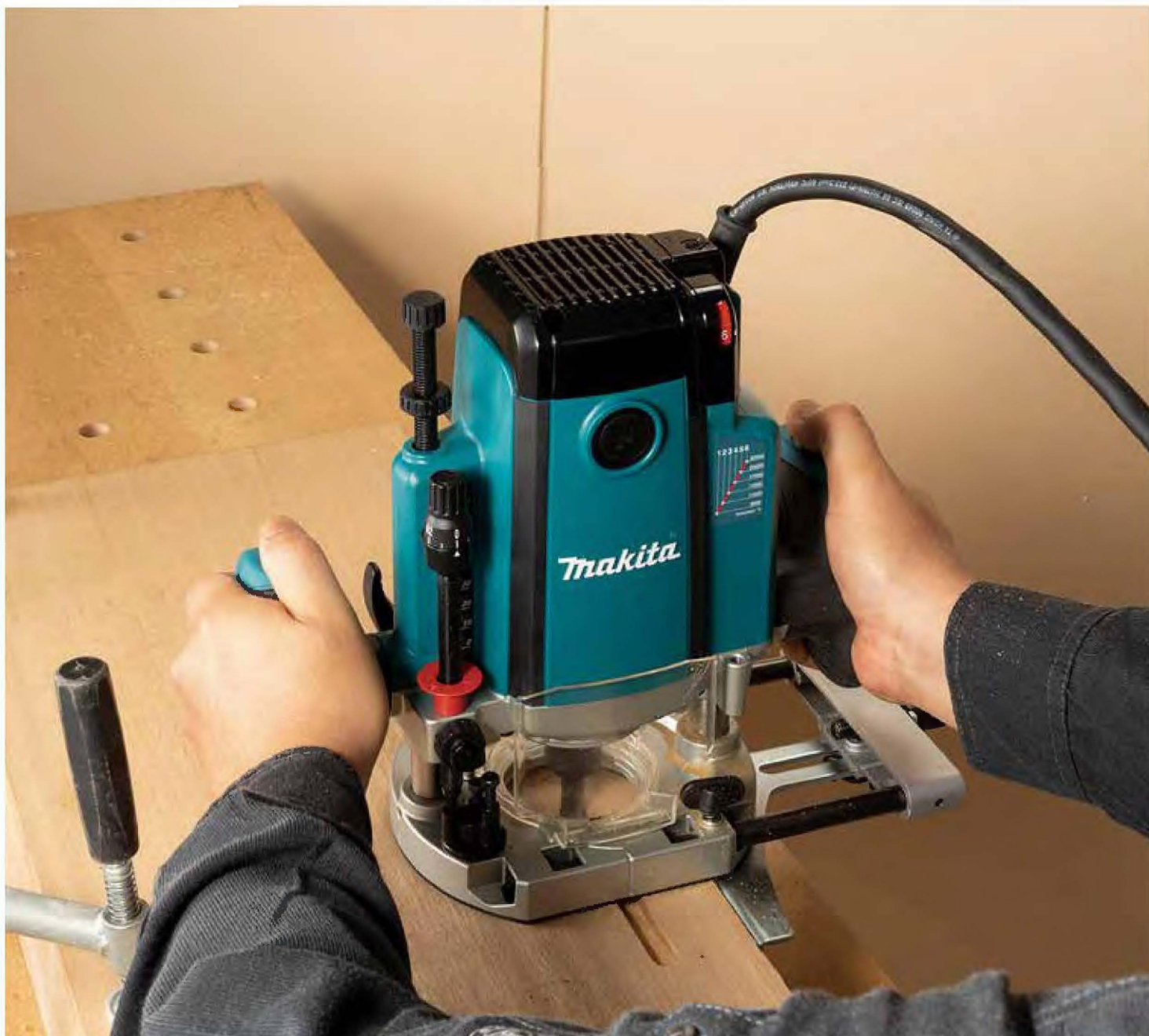



**KP0800 Falzhobel**  
620W • 82 mm



**KP0800J**  
216,00 €  
257,04 €



- + Ein kompakter 620 W Hobel mit einer Hobeltiefe von 4 mm und einer Hobelbreite von 82 mm
- + Leerlaufdrehzahl 17.000 mir/
- + Geräuscharmer Betrieb und einfache Einstellung der Spanabnahme mittels Drehknopf

Leerlaufdrehzahl	17 000 mir/
Leistungsaufnahme	620 W
Spanabnahme stufenlos	2,5 mm
Hobelbreite	82 mm
Max. Falztiefe	9 mm
Gewicht	2,8 kg

**Mitgeliefertes Zubehör für KP0800J im Detail:**

821550-0	MAKPAC Gr. 2	41,00€	48,79€
1x D-07945	Wendem. HM 82 mm	11,40€	13,57€
1x 123062-2	Messereinstellehre	8,30€	9,88€
1x 782209-3	Steckschlüssel SW9	4,20€	5,00€
1x 193540-6	Druckplatte 82 mm	11,90€	14,16€

**1100 Falzhobel**  
750W • 82 mm



**1100**  
521,00 €  
619,99 €



- + Ein starker 750 W Falzhobel für härteste Beanspruchung
- + Gute Führung durch 390 mm lange Hobelsohle
- + Spanabnahme von 0 bis 3 mm stufenlos einstellbar, Hobelbreite 82 mm
- + 32.000 Schnitte pro Minute gewährleisten saubere Schnitte
- + Geräuscharmer Betrieb und einfache Einstellung der Spanabnahme mit einem Einstellknopf

Hobelbreite	82 mm
Max. Falztiefe	20 mm
Spanabnahme stufenlos	3 mm
Leistungsaufnahme	950 W
Leerlaufdrehzahl	0 - 16 000 mir/
Gewicht	5,1 kg

**Mitgeliefertes Zubehör für 1100 im Detail:**

1x 181790-5	Transportkoffer	107,00€	127,33€
1x 161046-2	Parallelanschlag	44,00€	52,36€
1x D-07945	Wendem. HM 82 mm	11,40€	13,57€
1x 123062-2	Messereinstellehre	8,30€	9,88€
1x 315879-9	Absaugstutzen	32,00€	38,08€
1x 783202-0	6-kant-Stiftschlüssel	1,70€	2,02€

**KP0810 Falzhobel**  
850W • 82 mm



**KP0810J**  
334,00 €  
397,46 €



- + Ein kompakter 850 W Hobel mit einer Hobeltiefe von 4 mm und einer Hobelbreite von 82 mm
- + 3 verschieden große V-Nuten für leichtes Anfasen
- + Geräuscharmer Betrieb und einfache Einstellung der Spanabnahme mittels Drehknopf
- + Inklusive Parallelanschlag

Spanabnahme stufenlos	0 - 4,0 mm
Leistungsaufnahme	850 W
Hobelbreite	82 mm
Max. Falztiefe	25 mm
Leerlaufdrehzahl	16 000 mir/
Gewicht	3,3 kg

**Mitgeliefertes Zubehör für KP0810J im Detail:**

1x 122785-9	Parallelanschlag kpl.	8,90€	10,59€
1x 123062-2	Messereinstellehre	8,30€	9,88€
1x 782209-3	Steckschlüssel SW9	4,20€	5,00€
1x 821551-8	MAKPAC Gr. 3	48,00€	57,12€
1x 837659-8	Tiefziehteil f. MAKPAC	11,40€	13,57€
1x D-07945	Wendem. HM 82 mm	11,40€	13,57€
1x 451329-1	AbsaugstutzenET	2,80€	3,33€

**KP0810C Falzhobel**  
1.050W • 82 mm



**KP0810C**  
391,00 €  
465,29 €



- + Ein kompakter 1.050 W Hobel mit einer Hobeltiefe von 4 mm und einer Hobelbreite von 82 mm
- + Leerlaufdrehzahl 12.000 mir/
- + 3 verschieden große V-Nuten für leichtes Anfasen
- + Geräuscharmer Betrieb und einfache Einstellung der Spanabnahme mittels Drehknopf

Hobelbreite	82 mm
Spanabnahme stufenlos	4 mm
Leistungsaufnahme	1050 W
Max. Falztiefe	25 mm
Leerlaufdrehzahl	12 000 mir/
Parallelanschlag	✓
Gewicht	3,4 kg

**Mitgeliefertes Zubehör für KP0810CJ im Detail:**

1x D-07945	Wendem. HM 82 mm	11,40€	13,57€
1x 837659-8	Tiefziehteil f. MAKPAC	11,40€	13,57€
1x 821551-8	MAKPAC Gr. 3	48,00€	57,12€
1x 122785-9	Parallelanschlag kpl.	8,90€	10,59€
1x 123062-2	Messereinstellehre	8,30€	9,88€
1x 782209-3	Steckschlüssel SW9	4,20€	5,00€

**1911B Breithobel**  
840W • 110 mm



**1911BJ**  
431,00 €  
512,89 €



- + Ein starker 840 W Breithobel für härteste Beanspruchung
- + Mit großer V-Nut für leichtes Anfasen
- + Spanabnahme von 0 bis 2 mm stufenlos einstellbar, Hobelbreite 110 mm
- + Geräuscharmer Betrieb und einfache Einstellung der Spanabnahme mittels Einstellknopf

Spanabnahme stufenlos	2,0 mm
Hobelbreite	110 mm
Leistungsaufnahme	840 W
Leerlaufdrehzahl	16 000 mir/
Gewicht	4,1 kg

**Mitgeliefertes Zubehör für 1911BJ im Detail:**

1x 123055-9	Messerhalter 110mm	8,30€	9,88€
1x 123062-2	Messereinstellehre	8,30€	9,88€
1x 165259-7	Parallelanschlag	16,10€	19,16€
1x 4 14468-8	Absaugstutzen	4,20€	5,00€
1x 783202-0	6-kant-Stiftschlüssel	1,70€	2,02€
1x 821551-8	MAKPAC Gr. 3	48,00€	57,12€

**1806B Zimmermannshobel**  
1.200W • 170 mm



**1806B**  
577,00 €  
686,63 €



- + Ein starker 1.200 W Zimmermannshobel für härteste Beanspruchung
- + Eine lange Hobelsohle von 529 mm ermöglicht exaktes Arbeiten und eine sichere Führung
- + Spanabnahme von 0 bis 2 mm stufenlos einstellbar, Hobelbreite 170 mm
- + Geräuscharmer Betrieb und einfache Einstellung der Spanabnahme mit einem Einstellknopf

Hobelbreite	170 mm
Leistungsaufnahme	1200 W
Spanabnahme stufenlos	2 mm
Parallelanschlag	✓
Leerlaufdrehzahl	15 000 mir/
Gewicht	9,0 kg

**Mitgeliefertes Zubehör für 1806B im Detail:**

1x 122397-8	Absaugstutzen	125,00€	148,75€
1x 123053-3	Parallelanschlag	23,30€	27,73€
1x 762001-3	Einstelldreieck	1,80€	2,14€
1x 783202-0	6-kant-Stiftschlüssel	1,70€	2,02€
1x 123006-2	Messerhalter 155mm	11,40€	13,57€
1x 821134-4	Transportkoffer	160,00€	190,40€

**TM3010C Multifunktionswerkzeug**  
320 W



**TM3010CX4J**  
356,00 €  
423,64 €

\* Dieses Multifunktionswerkzeug mit werkzeuglosem Zubehörwechsel eignet sich für eine Vielzahl von Anwendungen einschließlich des Schneidens und Polierens

- + Ausgestattet mit einem Schnellspannwechsel der Aufsätze
- + Mit einem 320 W Motor, die Schwingungsrate kann zwischen 6.000 und 20.000 mir/ eingestellt werden
- + Kommt mit 42 Zubehörteilen



Leistungsaufnahme	320 W
Leerlauf-Oszillation	6000-20000 mir/
Schleiffläche (Dreieck)	93 x 93 x 93 mm
Oszillationswinkel	2 x 1,6 °
Gewicht	1,6 kg

**Mitgeliefertes Zubehör im Detail**

196022-7	Staubabsaugungset	1	3,50€	4,17€
196271-6	Adapter A Multifunk.Werkzeug	1	5,90€	7,02€
783203-8	6-kant-Stiftschlüssel	1	1,70€	2,02€
821550-0	MAKPAC Gr. 2	1	41,00€	48,79€
B-64799	Segmentsägeblatt	1	26,10€	31,06€
B-64814	Tauchsägeblatt	1	18,60€	22,13€
B-64836	Segmentsägeblatt	1	19,60€	23,32€
B-64842	Tauchsägeblatt	1	10,90€	12,97€
B-64858	Tauchsägeblatt	1	13,70€	16,30€
B-64870	Tauchsägeblatt	1	19,90€	23,68€
B-64917	Tauchsägeblatt	1	10,90€	12,97€
B-64923	Tauchsägeblatt	1	10,90€	12,97€
B-64995	Schaber	1	10,90€	12,97€
P-33261	Delta-Schleifpapier	1	5,90€	7,02€
P-33283	Delta-Schleifpapier	1	4,20€	5,00€
P-33308	Delta-Schleifpapier	1	4,20€	5,00€



### BO5031 Exzentrerschleifer

300W • 125 mm



BO5031J  
166,00 €  
197,54 €



- + Optimal ausbalancierter Exzentrerschleifer mit gummierten Handgriffen für sicheren Halt
- + Papiersack zur Staubabsaugung
- + Schleifscheibendurchmesser 123 mm mit Klett
- + Staubabsaugung durch Absaugungslöcher in der Schleifscheibe

Leistungsaufnahme	300 W
Leerlauf-Oszillation	4000 - 12000 min <sup>-1</sup>
Durchmesser Schleifteller	125 mm
Schwingkreis	2,8 mm
Saugschlauchanschluss Ø innen/außen	18/22 mm
Gewicht	1,3 kg

Mitgeliefertes Zubehör für BO5031J im Detail:

1x 135246-0 Staubbox kpl.	5,40€	6,43€
1x 837874-4 Tiefzieht. MAKPAC	11,40€	13,57€
1x 821550-0 MAKPAC Gr. 2	41,00€	48,79€

### BO5041 Exzentrerschleifer

300W • 125 mm



BO5041J  
192,00 €  
228,48 €



- + Ein Exzentrerschleifer mit einem sich um 360 Grad drehbarem Vordergreif für verbesserten Komfort
- + Papiersack zur Staubabsaugung
- + Einstellbare Drehzahl zur werkstoffgerechten Bearbeitung
- + Schleifscheibendurchmesser 125 mm mit Klett
- + Staubabsaugung durch Absaugungslöcher in der Schleifscheibe

Leistungsaufnahme	300 W
Leerlauf-Oszillation	4000 - 12000 min <sup>-1</sup>
Durchmesser Schleifscheibe	123 mm
Durchmesser Schleifteller	125 mm
Schwingkreis	2,8 mm
Saugschlauchanschluss Ø innen/außen	25/31 mm
Gewicht	1,4 kg

Mitgeliefertes Zubehör für BO5041J im Detail:

1x 125779-3 Seitengriff kpl.	7,50€	8,93€
1x 135246-0 Staubbox kpl.	5,40€	6,43€
1x 837874-4 Tiefzieht. MAKPAC	11,40€	13,57€
1x 821550-0 MAKPAC Gr. 2	41,00€	48,79€

### BO6030 Exzentrerschleifer

310W • 150 mm



BO6030JX  
281,00 €  
334,39 €



- + Ein Exzentrerschleifer, der eine hohe Leistung bei geringer Vibration erreicht
- + Einstellbare Drehzahl mit einem Schleifscheibendurchmesser von 150 mm mit Klett
- + Staubabsaugung durch Absaugungslöcher in der Schleifscheibe
- + Mit Schleifpapier-Set

Leistungsaufnahme	310 W
Leerlauf-Oszillation	4000 - 10000 min <sup>-1</sup>
Durchmesser Schleifscheibe	150 mm
Durchmesser Schleifteller	150 mm
Schwingkreis	3,0 mm
Saugschlauchanschluss Ø innen/außen	25/31 mm
Gewicht	2,4 kg

Mitgeliefertes Zubehör für BO6030JX im Detail:

1x 193294-5 Staubs-Halter m. Staubs.	14,80€	17,61€
1x 196684-1 Schleifteller Weich 150mm	33,20€	39,51€
1x 783203-8 6-kant-Stiftschlüssel	1,70€	2,02€
1x 821551-8 MAKPAC Gr. 3	48,00€	57,12€
1x 837654-8 Tiefzieht. MAKPAC	11,40€	13,57€
1x P-37851 Schleifpapier	6,90€	8,21€
1x P-37873 Schleifpapier	6,90€	8,21€
1x P-37895 Schleifpapier	6,90€	8,21€

### BO6050 Exzenter-/Rotations Schleifer

750W • 150 mm



BO6050J  
536,00 €  
637,84 €



- + Ein Exzenter- und Rotations Schleifer für ein breites Einsatzspektrum
- + Rotations zuschaltbar
- + Staubabsaugung durch Absaugungslöcher in der Schleifscheibe
- + Schleifscheibendurchmesser 150 mm mit Klett

Leistungsaufnahme	750 W
Leerlauf-Oszillation	1600 - 6800 min <sup>-1</sup>
Durchmesser Schleifscheibe	150 mm
Durchmesser Schleifteller	150 mm
Schwingkreis	5,5 mm
Saugschlauchanschluss Ø innen/außen	23/28 mm
Gewicht	2,6 kg

Mitgeliefertes Zubehör für BO6050J im Detail:

1x 143326-8 Absaugstutzen	11,40€	13,57€
1x 153489-2 Seitengriff 36	5,40€	6,43€
1x 197314-7 Schleifteller weich 150mm	44,00€	52,36€
1x 821551-8 MAKPAC Gr. 3	48,00€	57,12€
1x 838246-6 Tiefzieht. MAKPAC	11,40€	13,57€

### BO3711 Schwingschleifer

190W • 93x228 mm • 4.000-11.000 min



BO3711J  
126,00 €  
149,94 €



- + Ein äußerst leistungsfähiger vibrationsarmer Schwingschleifer für eine Vielzahl an professionellen Schleifanwendungen
- + Kompakte Bauweise und gummierter Griff für einfache Handhabung
- + Das Gerät hat einen leistungsfähigen 190 W Motor und eine Schleifplattengröße von 92 x 185 mm
- + Einstellbare Motordrehzahl: 4.000 bis 11.000 min<sup>-1</sup>

Leistungsaufnahme	190 W
Schwingzahl	8000 - 22 000 min <sup>-1</sup>
Schleifplattengröße	93 x 185 mm
Papiergröße	93 x 228 mm
Schwingkreis	2 mm
Gewicht	1,6 kg

Mitgeliefertes Zubehör für BO3711J im Detail:

1x 135327-0 Staubbox kpl.	10,80€	12,85€
1x 451271-6 Lochungsplatte	12,90€	15,35€
1x 821550-0 MAKPAC Gr. 2	41,00€	48,79€
1x 838028-6 Tiefzieht. MAKPAC	11,40€	13,57€

### BO4555 Faust-Schwingschleifer

200W • 112x102 mm • 14.000 min



BO4555J  
160,00 €  
190,40 €



- + Ein geräuscharmer und kompakter vibrationsarmer Schwingschleifer für eine Vielzahl an Schleifanwendungen
- + Kompakte und gut konzipierte Bauform für einfache Handhabung
- + Das Gerät hat einen leistungsfähigen 190 W Motor und eine Schleifplattengröße von 112 x 102 mm
- + Einsatz von Klett- und Normalpapier möglich
- + Motordrehzahl: 14.000 min<sup>-1</sup>

Leistungsaufnahme	200 W
Schwingzahl	28 000 min <sup>-1</sup>
Schleifplattengröße	112 x 102 mm
Papiergröße	114 x 140 mm
Schwingkreis	1,5 mm
Saugschlauchanschluss Ø innen/außen	18/22 mm
Gewicht	1,1 kg

Mitgeliefertes Zubehör für BO4555J im Detail:

1x 135246-0 Staubbox kpl.	5,40€	6,43€
1x 158323-1 Schleifplatte ET	11,80€	14,04€
1x 413094-0 Lochungsplatte	8,90€	10,59€
1x 821550-0 MAKPAC Gr. 2	41,00€	48,79€
1x 838029-4 Tiefziehteil	11,40€	13,57€
1x P-15883 Schleifpapier Set	4,20€	5,00€

### BO4558 Faust-Schwingschleifer

200W • 112x102 mm • 14.000 min



BO4558J  
167,00 €  
198,73 €



- + Ein geräuscharmer und vibrationsarmer Schwingschleifer für eine Vielzahl an Schleifanwendungen
- + Kompakte und gut konzipierte Bauform für einfache Handhabung
- + Das Gerät hat einen leistungsfähigen 200 W Motor und eine Schleifplattengröße von 112 x 102 mm
- + Leerlaufdrehzahl: 14.000 min<sup>-1</sup>

Leistungsaufnahme	200 W
Schwingzahl	14 000 min <sup>-1</sup>
Schleifplattengröße	102 x 112 mm
Papiergröße	114 x 140 mm
Schwingkreis	1,5 mm
Gewicht	1,2 kg

Mitgeliefertes Zubehör für BO4558J im Detail:

1x 135246-0 Staubbox kpl.	5,40€	6,43€
1x 413094-0 Lochungsplatte	8,90€	10,59€
1x 821550-0 MAKPAC Gr. 2	41,00€	48,79€
1x 838029-4 Tiefziehteil	11,40€	13,57€

### BO4565 Faust-Schwingschleifer

200W • 114x102 mm • 14.000 min



BO4565J  
161,00 €  
191,59 €



- + Ein vibrationsarmer Schwingschleifer für eine Vielzahl von Anwendungen
- + Konzipiert für das Schleifen von Ecken oder engen Stellen mit verlängertem dreieckigem Sockel
- + Das Gerät hat einen leistungsfähigen 190 W Motor und eine Schleifplattengröße von 92 x 228 mm
- + Einsatz von Klett- und Normalpapier möglich
- + Motordrehzahl: 14.000 min<sup>-1</sup>

Leistungsaufnahme	200 W
Schwingzahl	28 000 min <sup>-1</sup>
Schleifplattengröße	190 x 112 mm
Papiergröße	114 x 102 mm
Schleiffläche (Dreieck)	96 x 96 x 96 mm
Schwingkreis	1,5 mm
Gewicht	1,2 kg

Mitgeliefertes Zubehör für BO4565J im Detail:

1x 135246-0 Staubbox kpl.	5,40€	6,43€
1x 194746-0 Staubsack Papier	5,40€	6,43€
1x 821550-0 MAKPAC Gr. 2	41,00€	48,79€
1x 838029-4 Tiefziehteil	11,40€	13,57€



**BO4566 Faust-Schwingschleifer**

200W • 100x164 mm • 14.000 min

Gr. 2  
Makita**BO4566**111,00 €  
132,09 €

- + Ein geräuscharmer und kompakter vibrationsarmer Schwingschleifer für eine Vielzahl an Schleifanwendungen
- + Konzipiert für das Schleifen von Ecken oder engen Stellen mit verlängertem dreieckigem Sockel
- + Das Gerät hat einen leistungsfähigen 200 W Motor und eine Schleifplattengröße von 100 x 164 mm
- + Motordrehzahl: 14.000 min<sup>-1</sup>

Leistungsaufnahme	200 W	Mitgeliefertes Zubehör für BO4566J im Detail:	
Schwingzahl	28 000 min <sup>-1</sup>	1x 135327-0 Staubbox kpl.	10,80€ 12,85€
Schleifplattengröße	164 x 100 mm	1x 821550-0 MAKPAC Gr. 2	41,00€ 48,79€
Papiergröße	102 x 166 mm	1x 838029-4 Tiefziehteil	11,40€ 13,57€
Schwingkreis	1,5 mm		
Gewicht	1,2 kg		

**BO4900V Schwingschleifer**

330W • 115x232 mm • 4.000-10.000 min

Gr. 2  
Makita**BO4900VJ**342,00 €  
406,98 €

- + Ein geräuscharmer und leistungsfähiger vibrationsarmer Schwingschleifer für eine Vielzahl an professionellen Schleifanwendungen
- + Das Gerät hat einen starken 330 W Motor und einen 115 x 229 mm großen Schleifteller
- + Einsatz von Kleit- und Normalpapier möglich
- + Motordrehzahl kann zwischen 4.000 und 10.000 min<sup>-1</sup> eingestellt werden

Leistungsaufnahme	330 W	Mitgeliefertes Zubehör für BO4900VJ im Detail:	
Schleifplattengröße	115 x 229 mm	1x 193294-5 Staubs-Halter. m. Staubs.	14,80€ 17,61€
Papiergröße	115 x 232 mm	1x 821550-0 MAKPAC Gr. 2	41,00€ 48,79€
Schwingkreis	2,6 mm	1x 837675-0 Tiefzieh. MAKPAC	11,40€ 13,57€
Saug Schlauchanschluss Ø innen/außen	18/22 mm		
Gewicht	2,9 kg		

**BO4901 Schwingschleifer**

330W • 115x280 mm • 10.000 min

Gr. 2  
Makita**BO4901J**289,00 €  
343,91 €

- + Ein geräuscharmer und leistungsfähiger vibrationsarmer Schwingschleifer für eine Vielzahl an professionellen Schleifanwendungen
- + Gut konzipierte Bauform für einfache Handhabung
- + Das Gerät hat einen starken 330 W Motor und eine Schleifplattengröße von 115 x 280 mm
- + Motordrehzahl 10.000 min<sup>-1</sup>

Leistungsaufnahme	330 W	Mitgeliefertes Zubehör für BO4901J im Detail:	
Schwingzahl	22 000 min <sup>-1</sup>	1x 821550-0 MAKPAC Gr. 2	41,00€ 48,79€
Schleifplattengröße	115 x 229 mm	1x 837675-0 Tiefzieh. MAKPAC	11,40€ 13,57€
Papiergröße	115 x 280 mm		
Schwingkreis	2,6 mm		
Gewicht	2,8 kg		

**9046 Schwingschleifer**

600W • 115x280 mm • 6.000 min

Gr. 2  
Makita**9046J**373,00 €  
443,87 €

- + Ein äußerst leistungsfähiger vibrationsarmer Schwingschleifer für eine Vielzahl an professionellen Schleifanwendungen
- + Große Orbitalbewegung für effektives Schleifen
- + Das Gerät hat einen starken 600 W Motor und eine 115 x 229 mm große Schleifplatte
- + Motordrehzahl 6.000 min<sup>-1</sup>

Leistungsaufnahme	600 W	Mitgeliefertes Zubehör für 9046J im Detail:	
Schleifplattengröße	115 x 229 mm	1x 193294-5 Staubs-Halter. m. Staubs.	14,80€ 17,61€
Papiergröße	115 x 280 mm	1x 821550-0 MAKPAC Gr. 2	41,00€ 48,79€
Schwingkreis	5 mm	1x P-33015 Schleifpapier	5,90€ 7,02€
Papierstaubsack	True	1x P-33037 Schleifpapier	4,20€ 5,00€
Saug Schlauchanschluss Ø innen/außen	18/22 mm	1x P-33059 Schleifpapier	4,20€ 5,00€
Gewicht	3,1 kg		

**9910 Bandschleifer**

650W • 270 m/min • 76 mm

Gr. 2  
Makita**9910J**230,00 €  
273,70 €

- + Ein leicht bedienbarer Bandschleifer mit einem 650 W Motor
- + Geeignet für 76 mm breite Schleifbänder
- + Die Bandgeschwindigkeit beträgt 270 m/min. Die Oberseitenkonstruktion erlaubt es dem Schleifer, auch als Tischwerkzeug eingesetzt zu werden

Leistungsaufnahme	650 W	Mitgeliefertes Zubehör für 9910J im Detail:	
Bandgeschwindigkeit	270 m/min	1x 122548-3 Staubsack	11,90€ 14,16€
Abmessungen Schleifband	75 x 457 mm	1x 821550-0 MAKPAC Gr. 2	41,00€ 48,79€
Gewicht	2,7 kg		

**9911 Bandschleifer**

650W • 75-270 m/min • 76 mm

Gr. 3  
Makita**9911J**240,00 €  
285,60 €

- + Ein leicht bedienbarer Bandschleifer mit einem 650 W Motor
- + Die Bandgeschwindigkeit kann zwischen 75 und 270 m/min eingestellt werden
- + Die Oberseitenkonstruktion erlaubt es dem Schleifer, auch als Tischwerkzeug eingesetzt zu werden
- + Geeignet für 76 mm breite Schleifbänder

Leistungsaufnahme	650 W	Mitgeliefertes Zubehör für 9911J im Detail:	
Bandgeschwindigkeit	75 - 270 m/min	1x 122548-3 Staubsack	11,90€ 14,16€
Abmessungen Schleifband	76 x 457 mm	1x 837658-0 Tiefziehteil	11,40€ 13,57€
Saug Schlauchanschluss Ø innen/außen	18/22 mm	1x 821551-8 MAKPAC Gr. 3	48,00€ 57,12€
Gewicht	2,7 kg		

**9902 Bandschleifer**

1.010W • 440 m/min • 76 mm

Gr. 2  
Makita**9902J**394,00 €  
468,86 €

- + Ein leicht bedienbarer Bandschleifer mit einem starken 1.010 W Motor
- + Geeignet für 76 mm breite Schleifbänder, die Bandgeschwindigkeit beträgt 440 m/min. Die Oberseitenkonstruktion erlaubt es dem Schleifer auch als Tischwerkzeug eingesetzt zu werden

Leistungsaufnahme	1010 W	Mitgeliefertes Zubehör für 9902J im Detail:	
Bandgeschwindigkeit	400 m/min	1x 122591-2 Staubsack	17,30€ 20,59€
Abmessungen Schleifband	76 x 533 mm	1x 423312-8 Korkplatte	5,90€ 7,02€
Gewicht	4,3 kg	1x 423315-2 Graphitplatte	6,90€ 8,21€
		1x 821551-8 MAKPAC Gr. 3	48,00€ 57,12€
		1x 837653-0 Tiefzieh. MAKPAC	11,40€ 13,57€
		1x P-37194 Schleifband	8,90€ 10,59€

**9903 Bandschleifer**

1.010W • 210-440 m/min • 76 mm

Gr. 2  
Makita**9903J**401,00 €  
477,19 €

- + Ein leicht bedienbarer Bandschleifer mit einem starken 1.010 W Motor
- + Geeignet für 76 mm breite Schleifbänder
- + Die Bandgeschwindigkeit kann zwischen 210 und 440 m/min eingestellt werden
- + Die Oberseitenkonstruktion erlaubt es dem Schleifer auch als Tischwerkzeug eingesetzt zu werden

Leistungsaufnahme	1010 W	Mitgeliefertes Zubehör für 9903J im Detail:	
Bandgeschwindigkeit	210 - 440 m/min	1x 122591-2 Staubsack	17,30€ 20,59€
Abmessungen Schleifband	76 x 533 mm	1x 821551-8 MAKPAC Gr. 3	48,00€ 57,12€
Gewicht	4,3 kg		



### 9403 Bandschleifer

1.200W • 500 m/min • 100 mm



9403J  
361,00 €  
429,59 €



- \* Ein starker Bandschleifer mit hoher Abtragleistung dank eines 1.200 W starkem Motor
- \* Die Kugellager sind durch Labyrinthabdichtungen besonders effektiv gegen Staub geschützt
- \* Kompatibel mit einem 100 mm breiten Band, erreicht die Maschine eine Bandgeschwindigkeit von 500 m/min. Effiziente Staubabsaugung mit 360° drehbarem Staubsack

Leistungsaufnahme	1200 W	Mitgeliefertes Zubehör für 9403J im Detail:	
Bandgeschwindigkeit	500 m/min	1x 122562-9 Staubsack	20,20€ 24,04€
Abmessungen Schleifband 100 x 610 mm		1x 416497-7 Absaugstützen ET	1,90€ 2,26€
Saugschlauchanschluss Ø innen/außen	25/31 mm	1x 421646-3 Korkplatte	5,90€ 7,02€
		1x 821551-8 MAKPAC Gr. 3	48,00€ 57,12€
Gewicht	5,7 kg	1x P-38902 Schleifband	11,40€ 13,57€

### 9404 Bandschleifer

1.010W • 210-440 m/min • 100 mm



9404J  
326,00 €  
387,94 €



- \* Ein starker Bandschleifer mit hoher Abtragleistung dank eines 1.010 W starkem Motor
- \* Automatische Schleibbandzentrierung
- \* Kompatibel mit einem 100 mm breiten Band, erreicht die Maschine eine einstellbare Bandgeschwindigkeit von 210 bis 440 m/min. Effiziente Staubabsaugung mittels Staubsack

Leistungsaufnahme	1010 W	Mitgeliefertes Zubehör für 9404J im Detail:	
Bandgeschwindigkeit	210 - 440 m/min	1x 122562-9 Staubsack	20,20€ 24,04€
Abmessungen Schleifband 100 x 610 mm		1x 193201-8 Graphitplatte	8,90€ 10,59€
Saugschlauchanschluss Ø innen/außen	25/31 mm	1x 193202-6 Korkplatte	8,90€ 10,59€
		1x 821551-8 MAKPAC Gr. 3	48,00€ 57,12€
Gewicht	4,8 kg	1x 837653-0 Tiefzieh. MAKPAC	11,40€ 13,57€

### 9920 Bandschleifer

1.010W • 210-440 m/min • 76 mm



9920J  
441,00 €  
524,79 €



- \* Ein leicht bedienbarer Bandschleifer mit einem starken 1.010 W Motor
- \* Die Bandgeschwindigkeit kann zwischen 210 und 440 m/min eingestellt werden
- \* Die Oberseitenkonstruktion erlaubt es dem Schleifer, auch als Tischwerkzeug eingesetzt zu werden
- \* Geeignet für 76 mm breite Schleifbänder

Leistungsaufnahme	1010 W	Mitgeliefertes Zubehör für 9920J im Detail:	
Bandgeschwindigkeit	210 - 440 m/min	1x 122591-2 Staubsack	17,30€ 20,59€
Abmessungen Schleifband 76 x 610 mm		1x 821551-8 MAKPAC Gr. 3	48,00€ 57,12€
Gewicht	4,5 kg		

### 9741 Bürstenschleifer

860W • 3.500 min



9741J  
642,00 €  
763,98 €



- \* Ein effizienter 860 W Bürstenschleifer zum Schleifen, Strukturieren, Säubern und Polieren mit Stahl- und Nylonbürsten
- \* Geeignet für schnelle Rostentfernung
- \* Einstellbare Schleiftiefe und leichter Bürstenwechsel

Leistungsaufnahme	860 W	Mitgeliefertes Zubehör für 9741J im Detail:	
Leerlaufdrehzahl	3500 min <sup>-1</sup>	1x 410899-9 Absaugstützen	3,50€ 4,17€
Abmessung Bürste	100 x 120 mm	1x 783204-6 6-kant-Stiftschlüssel	2,70€ 3,21€
Vibration Bürsten von Holz	3 m/s <sup>2</sup>	1x 794384-3 Schleifnylon-Bürste K80	255,00€ 303,45€
Saugschlauchanschluss Ø innen/außen	32/37 mm	1x 821551-8 MAKPAC Gr. 3	48,00€ 57,12€
		1x 838026-0 Tiefzieh. MAKPAC	11,40€ 13,57€
Schnittlänge	310 mm		
Gewicht	4,2 kg		

### PO5000 Exzenterpolierer

900W • 125 mm • 0-780 min

PO5000C  
349,00 €  
415,31 €



- \* Ein handlicher Exzenterpolierer mit einem starken 900 W Motor und einem 125 mm Schleifscheibendurchmesser
- \* Rotationsbewegung zuschaltbar
- \* Die elektronisch regelbare Drehzahl und die Konstantelektronik erhöhen die Effizienz unter Belastung
- \* Das Gerät hat einen 5,5 mm Schwingkreis und ein Exzenter von 2,75 mm

Leistungsaufnahme	900 W	Mitgeliefertes Zubehör für PO5000C im Detail:	
Leerlaufdrehzahl	0 - 780 min <sup>-1</sup>	1x 197922-4 Stützsteller	59,00€ 70,21€
(Leerlauf-)Schlagzahl	● - 13 600 min <sup>-1</sup>	1x 198043-5 Seitengriff komplett	8,90€ 10,59€
Leerlauf-Oszillation	0 - 6800 min <sup>-1</sup>	1x 783203-8 6-kant-Stiftschlüssel	1,70€ 2,02€
Durchmesser Schleifscheibe	125 mm		
Schwingkreis	5,5 mm		
Gewicht	2,8 kg		

### 9237CB Rotationsschleifer

1.200W • 180 mm • 0-3.200 min

9237CB  
280,00 €  
333,20 €



- \* Ein handlicher Rotationsschleifer mit einem starken 1.200 W Motor und einer Schleifscheibe mit 180 mm Durchmesser
- \* Mit Sanftanlauf und Konstantelektronik
- \* Die Drehzahl lässt sich über den Elektronikschalter von 0 bis 3.200 min<sup>-1</sup> fein regeln
- \* Das Getriebegehäuse ist gummiert, um die Oberfläche während der Arbeit zu schützen

Leistungsaufnahme	1200 W	Mitgeliefertes Zubehör für 9237CB im Detail:	
Leerlaufdrehzahl	0 - 3 200 min <sup>-1</sup>	1x 192629-7 Fell-Pad	30,90€ 36,77€
Spindelgewinde	M14	1x 262542-4 Zentrierrohr	2,70€ 3,21€
Bohrung	22,23 mm	1x 455293-8 Bügelgriff	19,00€ 22,61€
Durchmesser Schleifteller	180 mm	1x 743053-3 Schleifteller Klett	24,90€ 29,63€
Gewicht	3,4 kg	1x 783204-6 6-kant-Stiftschlüssel	2,70€ 3,21€

### SA7000C Rotationsschleifer

1.600W • 180 mm

SA7000C  
266,00 €  
316,54 €



- \* Ein kraftvoller Rotationsschleifer für Holz-, Stein- und andere Oberflächen
- \* Mit Konstantelektronik für eine gleichbleibende Drehzahl unter Belastung
- \* Ein Sanftanlauf sorgt für angenehmes Arbeiten
- \* Starker 1.600 W Motor und Scheiben mit 180 mm Durchmesser

Leistungsaufnahme	1600 W	Mitgeliefertes Zubehör für SA7000C im Detail:	
Leerlaufdrehzahl	0 - 4 000 min <sup>-1</sup>	1x 152539-0 Seitengriff ET	5,40€ 6,43€
Spindelgewinde	M14	1x 418529-6 Getriebehaube	5,90€ 7,02€
Durchmesser Schleifscheibe	180 mm		
Gewicht	3,60 kg		

### FS2300 Schnellbohrschrauber

570W • 0-2.500 min

FS2300  
185,00 €  
220,15 €



- \* Schnellbohrschrauber zum schnellen Verarbeiten von Schrauben für den Trockenbau
- \* Ein ergonomisches Design und gummierter Handgriff gewährleisten gute Handhabung
- \* Präzise Tiefeneinstellung für Schrauben und elektronisch regelbare Drehzahl mittels Schalter
- \* Der Schnellbohrschrauber hat ein LED-Arbeitslicht

Leistungsaufnahme	570 W	Mitgeliefertes Zubehör für FS2300 im Detail:	
Leerlaufdrehzahl	0 - 2500 min <sup>-1</sup>	1x P-05979 Magnethalter	11,90€ 14,16€
Selbstbohrschrauben	6 mm		
Schnellbohrschrauben	5 mm		
Gewicht	1,60 kg		



### FS2500 Schnellbohrschrauber

570W • 0-2.500 min



- + Schnellbohrschrauber zum schnellen Verarbeiten von Schrauben für den Trockenbau
- + Mit einstellbarem Drehmoment in 2 Stufen
- + Ein ergonomisches Design gewährleistet eine gute Handhabung
- + Präzise Tiefeneinstellung für Schrauben und elektronisch regelbare Drehzahl mittels Schalter
- + Großflächiger Einschalter mit integriertem R/L-Lauf-Schalter

FS2500

185,00 €  
220,15 €

Leistungsaufnahme	570 W	Mitgeliefertes Zubehör für FS2500 im Detail:	
Leerlaufdrehzahl	0 - 2500 min	1x 784806-1 Steckschlüssel 10mm-65	28,00€ 33,32€
Selbstbohrschrauben	6 mm		
Gewicht	1,5 kg		

### FS2700 Schnellbohrschrauber

570W • 0-2.500 min



- + Schnellbohrschrauber zum schnellen Verarbeiten von Schrauben für den Trockenbau
- + Mit einstellbarem Drehmoment in 6 Stufen
- + Ein ergonomisches Design und gummierter Handgriff gewährleisten gute Handhabung
- + Präzise Tiefeneinstellung für Schrauben und elektronisch regelbare Drehzahl mittels Schalter
- + Der Schnellbohrschrauber hat ein LED-Arbeitslicht

FS2700

182,00 €  
216,58 €

Leistungsaufnahme	570 W
Leerlaufdrehzahl	0 - 2500 min
Selbstbohrschrauben	6 mm
Werkzeugaufnahme	1/4" mm
Schnellbohrschrauben	5 mm
Schnittlänge	301 mm
Gewicht	1,8 kg

### FS4000 Schnellbohrschrauber

570W • 0-4.000 min



- + Schnellbohrschrauber mit präziser Tiefeneinstellung für Trockenbohrschrauben
- + Ein ergonomisches Design und gummierter Handgriff gewährleisten gute Handhabung
- + Der Schrauber ermöglicht ein schnelles und präzises Arbeiten bei Drehzahlen von bis zu 4.000 min
- + Elektronisch regelbare Drehzahl mittels Schalter

FS4000

185,00 €  
220,15 €

Leistungsaufnahme	570 W	Mitgeliefertes Zubehör für FS4000 im Detail:	
Leerlaufdrehzahl	0 - 4000 min	1x P-05979 Magnethalter	11,90€ 14,16€
Selbstbohrschrauben	6 mm		
Werkzeugaufnahme	(1/4") 6,35 mm		
Schnellbohrschrauben	5 mm		
Gewicht	1,30 kg		

### FS4300 Schnellbohrschrauber

570W • 0-4.000 min



- + Schnellbohrschrauber mit präziser Tiefeneinstellung für Trockenbohrschrauben
- + Ein ergonomisches Design und gummierter Handgriff gewährleisten gute Handhabung
- + Das Gerät ermöglicht ein schnelles und präzises Arbeiten bei Drehzahlen von bis zu 4.000 min
- + Elektronisch regelbare Drehzahl mittels Schalter
- + Der Schnellbohrschrauber hat ein LED-Arbeitslicht

FS4300

185,00 €  
220,15 €

Leistungsaufnahme	570 W	Mitgeliefertes Zubehör für FS4300 im Detail:	
Leerlaufdrehzahl	0 - 4000 min	1x P-05979 Magnethalter	11,90€ 14,16€
Selbstbohrschrauben	6 mm		
Schnellbohrschrauben	5 mm		
Gewicht	1,4 kg		

### FS6300 Schnellbohrschrauber

570W • 0-6.000 min



- + Schnellbohrschrauber mit einem präzise einstellbarem Tiefenanschlag für ein schnelles und genaues Arbeiten bei einer Drehzahl von 0 bis 6.000 min
- + Speziell geeignet für das Verarbeiten von Gipskartonplatten auf Metallständerwerk
- + Ein ergonomisches Design und gummierter Handgriff sorgen für gute Handhabung
- + Elektronisch regelbare Drehzahl mittels Schalter
- + Der Schraubendreher hat ein LED-Arbeitslicht

FS6300

185,00 €  
220,15 €

Leistungsaufnahme	570 W	Mitgeliefertes Zubehör für FS6300 im Detail:	
Leerlaufdrehzahl	0 - 6000 min	1x P-05979 Magnethalter	11,90€ 14,16€
Schnellbohrschrauben	4 mm		
Gewicht	1,4 kg		

### 6842 Magazinschrauber

470W • 25-55 mm • 4.700 min



- + Magazinschrauber für gurtmagazinierte Schrauben mit einer Drehzahl von 4.700 min und einer robusten Aluminium-Zuführung für 25 bis 55 mm Schrauben
- + Eine präzise Schraubenführung gewährleistet Genauigkeit und verhindert eine schräge Verschraubung
- + Die gummierte Aufsehzfläche verhindert das Abrutschen von glatten Oberflächen

6842

374,00 €  
445,06 €

Leistungsaufnahme	470 W	Mitgeliefertes Zubehör für 6842 im Detail:	
Leerlaufdrehzahl	4 700 min	1x 195184-8 Schraubvors.	167,00€ 198,73€
Bit-Größe	157 x 5 mm	1x 824808-6 Transportkoffer	42,00€ 49,98€
Schnellbohrschrauben	4,0 mm		
Schraubenlänge	25 - 55 mm		
Gewicht	2,0 kg		

### 3706 Rotationschneider

550W • 32.000 min



- + Ein leichter und handlicher Rotationschneider für das Schneiden von Öffnungen in beispielsweise Trockenbauplatten
- + Mit einem Gehäusedurchmesser von 58 mm, liegt die Maschine gut in der Hand und lässt sich präzise führen
- + Eingangsleistung 550 W, Leerlaufdrehzahl 32.000 min
- + Zum schnellen Schneiden von Ausschnitten z. B. für Elektroinstallation

3706J

264,00 €  
314,16 €

Leistungsaufnahme	550 W	Mitgeliefertes Zubehör für 3706J im Detail:	
Leerlaufdrehzahl	32 000 min	1x 193448-4 Kreisschneider-set	33,20€ 39,51€
Werkzeugaufnahme	3,18/6,35 mm mm	2x 193483-2 Schneidebit 3,18mm	je 8,30€ 9,88€
Gewicht	1,1 kg	5x 733240-2 Schneidebit 1/8"	je 5,90€ 7,02€
		1x 821549-5 MAK-PAC Gr. 1	36,00€ 42,84€

### DBM080 Diamantbohrmaschine

1.300W • 0-3.400 min • 80 mm



- + Diese Diamantbohrmaschine kommt mit einem starken 1.300 W Motor beispielsweise für die Nutzung bei Arbeiten an Elektroinstallationen und Sanitäranlagen
- + Mit Konstantelektronik und elektronisch regelbarer Drehzahl
- + Leerlaufdrehzahl: 0 bis 3.400 min, max. Diamant-Trocken-Bohrkrone: 80 mm

DBM080

431,00 €  
512,89 €

Leistungsaufnahme	1300 W	Mitgeliefertes Zubehör für DBM080 im Detail:	
Leerlaufdrehzahl	0 - 3400 min	1x P-45135 Transportkoffer	68,00€ 80,92€
Bohrleistung in Beton	82 mm		
Spindelgewinde	M18		
Gewicht	3,4 kg		

### DBM130 Diamantbohrmaschine

1.700W • 0-1.500/0-3.000min<sup>1</sup> 130 mm



DBM130  
619,00 €  
736,61 €



- + Diese Diamantbohrmaschine kommt mit einem starken 1.700 W Motor beispielsweise für die Nutzung bei Arbeiten an Elektroinstallationen und Sanitäranlagen
- + Mit Konstantelektronik und elektronisch regelbarer Drehzahl
- + Leerlaufdrehzahl: 0 bis 2.000 min<sup>1</sup>, max. Diamant-Trocken-Bohrkrone: 130 mm

Leistungsaufnahme	1700 W	Mitgeliefertes Zubehör für DBM130 im Detail:	
Leerlaufdrehzahl	0 - 1500 / - 3000 min <sup>1</sup>	1x P-45141 Transportkoffer	61,00€ 72,59€
Spindelgewinde	M18		
Gewicht	5,6 kg		

### DBM131 Diamantbohrmaschine

1.700W • 0-1.100/-2.300 min<sup>1</sup> 130 mm



DBM131  
891,00 €  
1.060,29 €



- + Diese Diamantbohrmaschine kommt mit einem starken 1.700 W Motor beispielsweise für die Nutzung bei Arbeiten an Elektroinstallationen und Sanitäranlagen
- + Mit Konstantelektronik und elektronisch regelbarer Drehzahl
- + Leerlaufdrehzahl: 0 bis 1.570 min<sup>1</sup>, max. Diamant-Nass-Bohrkrone: 130 mm

Leistungsaufnahme	1700 W	Mitgeliefertes Zubehör für DBM131 im Detail:	
Leerlaufdrehzahl	0 - 1100 / - 2300 min <sup>1</sup>	1x P-45141 Transportkoffer	61,00€ 72,59€
Bohrleistung in Beton	70 / 132 mm		
Spindelgewinde	M18		
Gewicht	6,8 kg		

### DBM230 Diamantbohrmaschine Nass

2.500W • 390/1.040/1.700 min<sup>1</sup> 230 mm

DBM230  
1.573,00 €  
1.871,87 €



- + Diese Diamantbohrmaschine kommt mit einem starken 2.500 W Motor für intensive Bohranwendungen
- + Mit Konstantelektronik
- + Leerlaufdrehzahl in 3 Gängen: 390/1.040/1.700 min<sup>1</sup>; max. Diamant-Nass-Bohrkrone: 230 mm
- + Ausschließlich für den Einsatz im Bohrstand P-54190.

Leistungsaufnahme	2500 W
Leerlaufdrehzahl	390 / 1040 / 1700 min <sup>1</sup>
Bohrleistung in Beton	230 / 100 / 60 mm
Spindelgewinde	1 1/4"
Gewicht	37,50 kg

### 4100KB Diamantschneider

1.400W • 125 mm • 12.200 min

4100KB  
130,00 €  
154,70 €



- + Ein kompakter und leichter 1.400 W Diamantschneider mit hoher Drehzahl
- + Ideal für staubfreies Aufschneiden von Mörtelfugen und Schneiden von Fliesen, Steinen und ähnlichem
- + Maximale Schnitttiefe von 40 mm mit einer Diamantscheibe von 125 mm Ø

Leistungsaufnahme	1400 W	Mitgeliefertes Zubehör für 4100KB im Detail:	
Leerlaufdrehzahl	12.200 min <sup>1</sup>	1x 126738-0 Staubsack komplett	7,40€ 8,81€
Max. Schnitttiefe	40 mm	1x 781041-2 Einmauls.SW22	0,80€ 0,95€
Bohrung	20 mm	1x 783203-8 6-kant-Stiftschlüssel	1,70€ 2,02€
Saugschlauchanschluss Ø innen/außen	32/37 mm		
Gewicht	3,0 kg		

### SG125J Mauernutfräse

1.400W • 125 mm • 6-30 mm



SG125J  
509,00 €  
605,71 €



- + Eine 1.400 W Mauernutfräse mit Konstantelektronik, die präzise Schlitz in Beton und Ziegel schneidet, ohne Staub zu erzeugen
- + Zwei Diamantscheiben gleichzeitig in Betrieb
- + Max. Schnitttiefe 30 mm, mit einer einstellbaren Breite von 6 bis 30 mm
- + Inklusive Diamantscheiben

Leistungsaufnahme	1400 W	Mitgeliefertes Zubehör für SG125J im Detail:	
Leerlaufdrehzahl	10.000 min <sup>1</sup>	1x 197610-3 Stirnlochs. 35mm	2,30€ 2,74€
Max. Schnitttiefe	30 mm	1x 783204-6 6-kant-Stiftschlüssel	2,70€ 3,21€
Schlitzbreite	6 - 30 mm	1x 836111-9 Tiefzieh. MAKPAC	11,4 € 13,57€
Bohrung	22,23 mm	1x 821552-6 MAKPAC Gr 4	63,01€ 74,97€
Max. Schleifscheiben-Ø	125 mm	2x B-12996 Diamantsch. COMET	je 61,00€ 72,59€
Saugschlauchanschluss Ø innen/außen	32/37 mm		
Gewicht	4,3 kg		

### SG150 Mauernutfräse

1.800W • 150 mm • 7-35 mm



SG150  
1.075,00 €  
1.279,25 €



- + Eine 1.800 W Mauernutfräse mit Konstantelektronik, die präzise Schlitz in Beton und Ziegel z. B. für Kabel und Rohre schneidet, ohne Staub zu erzeugen
- + Zwei Diamantscheiben gleichzeitig in Betrieb
- + Max. Schnittleistung 45 mm, mit einer einstellbaren Breite von 7 bis 35 mm

Leistungsaufnahme	1800 W	Mitgeliefertes Zubehör für SG150 im Detail:	
Leerlaufdrehzahl	7800 min <sup>1</sup>	1x B03384 Gabels. SW 13/17	8,40€ 10,00€
Max. Schnitttiefe	45 mm	1x B50856 Transportkoffer	96,00€ 114,24€
Schlitzbreite	7 - 35 mm		
Bohrung	22,23 mm		
Max. Schleifscheiben-Ø	150 mm		
Saugschlauchanschluss Ø innen/außen	32/37 mm		
Gewicht	5,6 kg		

### SG181 Mauernutfräse

2.150W • 180 mm • 7-43 mm



SG181  
1.286,00 €  
1.530,34 €



- + Eine 2.150 W Mauernutfräse mit Konstantelektronik, die präzise Schlitz in Beton und Ziegel z. B. für Kabel und Rohre schneidet, ohne Staub zu erzeugen
- + Zwei Diamantscheiben gleichzeitig in Betrieb
- + Max. Schnittleistung 60 mm, mit einer einstellbaren Breite von 7-43 mm

Leistungsaufnahme	2150 W	Mitgeliefertes Zubehör für SG181 im Detail:	
Leerlaufdrehzahl	7200 min <sup>1</sup>	1x B03384 Gabels. SW 13/17	8,40€ 10,00€
Max. Schnitttiefe	60 mm	1x B50856 Transportkoffer	96,00€ 114,24€
Bohrung	22,23 mm		
Max. Schleifscheiben-Ø	185 mm		
Gewicht	5,6 kg		

### PC5001C Betonschleifer

1.400W • 125 mm • 10.000 min



PC5001C  
789,00 €  
938,91 €



- + Ein Betonschleifer mit einem 125 mm Schleifscheibendurchmesser für effizientes und staubfreies Schleifen von Beton
- + Sein kraftvoller 1.400 W Motor liefert eine Drehzahl von 10.000 min<sup>1</sup>
- + Effektive Staubabsaugung durch geschlossene Schutzhaube, Haube abnehmbar für randnahes Arbeiten

Leistungsaufnahme	1400 W	Mitgeliefertes Zubehör für PC5001C im Detail:	
Leerlaufdrehzahl	10.000 min <sup>1</sup>	1x 122853-8 Staubsack kpl.	8,90€ 10,59€
Spindelgewinde	M14	1x 140073-2 Transportkoffer Stahl	96,00€ 114,24€
Bohrung	22,23 mm	1x 782426-5 Stirnlochs. 35mm	4,20€ 5,00€
Gewicht	5,10 kg	1x 783203-8 6-kant-Stiftschlüssel	1,70€ 2,02€
		1x B-12289 Schleif. 125mm fein	296,00€ 352,24€



## PC5010C Betonschleifer

1.400 W • 125 mm • 10.000 min



PC5010C

303,00 €  
360,57 €



- + Ein Betonschleifer mit einem 125 mm Schleifscheibendurchmesser für effizientes und staubfreies Schleifen von Beton
- + Besonders leicht und kompakt
- + Sein kraftvoller 1.400 W Motor liefert eine elektronisch regelbare Drehzahl von 4.000 bis 9.000 min
- + Effektive Staubabsaugung durch geschlossene Schutzhaube, Haube hochklappbar für randnahe Arbeiten

Leistungsaufnahme	1400 W	Mitgeliefertes Zubehör für PC5010C im Detail:		
Leerlaufdrehzahl	4000 - 9000 min <sup>-1</sup>	1x 127147-6 Absaughaube	76,00€	90,44€
Spindelgewinde	M14 x 2	1x 140B63-7 Stahlkoffer	78,00€	92,82€
Max. Schleifscheiben-Ø	125 mm	1x 224415-9 Spannflansch	5,40€	6,43€
		1x 224554-5 Flanschmutter	4,00€	4,76€
		1x 458690-7 Bügelgriff	10,10€	12,02€
		1x 782426-5 Stirnlochs. 35mm	4,20€	5,00€

## UT1200 Rührgerät

960 W • 0-590 min<sup>-1</sup> • 120 mm

UT1200

196,00 €  
233,24 €



- + Ein leichtes 960 W Rührgerät für Spachtelmassen und Putz in Chargen von bis zu 40 kg
- + Leicht zu tragen und zu bewegen vor Ort
- + Für Rühraufsätze mit einem Durchmesser von bis zu 120 mm

Leistungsaufnahme	850 / 960 W
Leerlaufdrehzahl	0 - 590 / 600 min <sup>-1</sup>
Drehmoment hart/weich	- / 14,6 Nm
Spindelgewinde	M14
Max. Rührkorbdurchmesser	120 mm
Schutzart (IP Code)	IP20
Gewicht	3,2 kg

## UT1400 Rührgerät

1.300 W • 0-900 min<sup>-1</sup> • 140 mm

UT1400

320,00 €  
380,80 €



- + Ein leichtes 1.300 W Rührgerät für Spachtelmassen und Putz in Chargen von bis zu 50 kg
- + Leicht zu tragen und zu bewegen vor Ort
- + Für Rühraufsätze mit einem Durchmesser von bis zu 140 mm

Leistungsaufnahme	1150 W
Leerlaufdrehzahl	0 - 950 min <sup>-1</sup>
Drehmoment hart/weich	- / 15 Nm
Spindelgewinde	M14
Max. Rührkorbdurchmesser	140 mm
Schutzart (IP Code)	IP20
Gewicht	5,2 kg

## UT1401 Rührgerät

1.300 W • 0-400 / 0-730 min<sup>-1</sup> • 140 mm

UT1401

382,00 €  
454,58 €



- + Ein leichtes 1.300 W Rührgerät für Spachtelmassen und Putz in Chargen von bis zu 60 kg
- + Einfach zu manövrieren und zu bewegen vor Ort
- + Für Rühraufsätze mit einem Durchmesser von bis zu 140 mm

Leistungsaufnahme	1150 W
Leerlaufdrehzahl	0 - 430 / 0 - 780 min <sup>-1</sup>
Drehmoment hart/weich	- / 28,4 Nm
Spindelgewinde	M14
Max. Rührkorbdurchmesser	140 mm
Schutzart (IP Code)	IP20
Gewicht	5,5 kg

## UT1600 Rührgerät

1.800 W • 0-440 / 0-970 min<sup>-1</sup> • 180 mm

UT1600

465,00 €  
553,35 €



- + Besonders leistungsfähiges 1.800 W Rührgerät mit Getriebe für Spachtelmassen und Putz in Chargen von bis zu 90 kg
- + Einfach zu manövrieren und zu bewegen vor Ort
- + Für Rührkörbe mit einem Durchmesser von bis zu 180 mm

Leistungsaufnahme	1600 W
Leerlaufdrehzahl	0 - 440 / 0 - 1000 min <sup>-1</sup>
Drehmoment hart/weich	- / 50 Nm
Spindelgewinde	M14
Max. Rührkorbdurchmesser	180 mm
Schutzart (IP Code)	IP20
Gewicht	7,1 kg

## HG5030 Heißluftgebläse

1.600 W • 300-500 l/min • 350/500° C



HG5030K

64,00 €  
76,16 €



- + Ein standardmäßiges 1.600 W Heißluftgebläse für anspruchsvolle Nutzung in einem breiten Einsatzspektrum einschließlich des Entlackens
- + Das Heißluftgebläse hat zwei Temperaturstufen und Luftstromstärken

Leistungsaufnahme	1600 W	Mitgeliefertes Zubehör für HG5030K im Detail:		
Luftfördermenge	300 / 500 L/min	1x PR00000028 Glasschutzdüse	5,90€	7,02€
Temperaturbereich	350 - 500 °	1x PR00000029 Breitschlitzdüse	5,90€	7,02€
Thermischer Sicherheitsschalter	✓	1x PR00000030 Reflektordüse	7,20€	8,57€
		1x PR00000031 Reduzierdüse	5,90€	7,02€
Gewicht	0,56 kg	1x PR00000123 Transportkoffer	28,00€	33,32€

## HG6031VK Heißluftgebläse

1.800 W • 250/550 l/min • 50-600° C



HG6031VK

80,00 €  
95,20 €



- + Ein Heißluftgebläse für anspruchsvolle Nutzung in einem breiten Einsatzspektrum einschließlich des Entlackens
- + Das Heißluftgebläse hat einen einstellbaren Temperaturbereich zwischen 50 und 600° C sowie zwei Luftstromstufen

Leistungsaufnahme	1.800 W	Mitgeliefertes Zubehör für HG6031VK im Detail:		
Luftfördermenge	250 / 500 L/min	1x PR00000028 Glasschutzdüse	5,90€	7,02€
Temperaturbereich	50 - 600 °	1x PR00000029 Breitschlitzdüse	5,90€	7,02€
Einstellbare Temperatur	✓	1x PR00000030 Reflektordüse	7,20€	8,57€
Thermischer Sicherheitsschalter	✓	1x PR00000031 Reduzierdüse	5,90€	7,02€
Gewicht	0,67 kg	1x PR00000123 Transportkoffer	28,00€	33,32€

## HG6531CK Heißluftgebläse

2.000 W • 200-550 l/min • 50-650° C



HG6531CK

173,00 €  
205,87 €



- + Für den anspruchsvollen Benutzer
- + Ein elektronisches Heißluftgebläse mit 2.000 W für eine Vielzahl von Anwendungen
- + Der Temperaturbereich des HG6531CK ist von 50-650° C einstellbar
- + Mit 14 voreingestellten Programmen für viele Anwendungen
- + Inklusive Düsen im Lieferumfang

Leistungsaufnahme	2000 W	Mitgeliefertes Zubehör für HG6531CK im Detail:		
Luftfördermenge	200-550 L/min	1x PR00000028 Glasschutzdüse	5,90€	7,02€
Temperaturbereich	50 - 650 °	1x PR00000029 Breitschlitzdüse	5,90€	7,02€
Einstellbare Temperatur	✓	1x PR00000030 Reflektordüse	7,20€	8,57€
Thermische Überwachung	✓	1x PR00000031 Reduzierdüse	5,90€	7,02€
Thermischer Sicherheitsschalter	✓	1x PR00000032 Schweißdüse	13,50€	16,07€
		1x PR00000033 Reflektor-Lötdüse	16,10€	19,16€
Schutzklasse	II	1x PR00000034 Schweißdüse	5,90€	7,02€
Gewicht	0,71 kg	1x PR00000035 Andruckrolle	10,10€	12,02€
		1x PR00000123 Transportkoffer	28,00€	33,32€

### VC1310L Staubsauger

1.050 W • 220 mbar • 13 l • L

VC1310LX1

431,00 €  
512,89 €



- + Ein solider Staubsauger für Nass- und Trockenbetrieb, Filterklasse L für Reinigungsarbeiten und Fremdabsaugung bei Maschinen
- + Ein automatisches Anlaufen bei kabelgebundenen Elektrogeräten
- + Automatisches Filterreinigungssystem mittels dreifacher Filterstruktur
- + Die Maschine hat einen 13 l Kunststoffkanal
- + Inklusive Aufsätzen und Schlauch zur Staubabsaugung

Max. Anschlusswert	Gerätesteckdose	2600 W	140253-0
Kapazität Flüssigkeiten		7 l	192562-3
Behältervolumen max.		13 l	192563-1
Luftfördermenge		3500 L/min	1954 32-5
Staubklasse		L	195433-3
Max. Unterdruck		220 mbar	195434-1
Leistungsaufnahme		1050 W	195546-0
Luftvolumen		2,0 m³/min	195547-8
Gewicht		9,6 kg	195551-7
			195552-5
			410306-2
			451241-5
			451354-2
			P-72908

<b>Mitgeliefertes Zubehör im Detail</b>		
Vorfilter	1	14,80€ 17,61€
Handrohr gebogen	1	24,90€ 29,63€
Saugrohr gerade	1	22,00€ 26,18€
Entsorgungssack	1	8,90€ 10,59€
Saugschlauch 28mm 3,5m antist.	1	80,00€ 95,20€
Saugschlauch 38mm 2,5m antist.	1	87,00€ 103,53€
Feinstaubfilter	1	71,00€ 84,49€
Adapter 24 mm	1	5,30€ 6,31€
Adapter 22 mm	1	2,50€ 2,98€
Bodendüse Nass/Trocken	1	23,30€ 27,73€
Feuchtfilter	1	11,40€ 13,57€
Fugendüse	1	5,80€ 6,90€
Verlängerungsrohr	1	4,10€ 4,88€
Rohrhalter	1	4,20€ 5,00€
Handrohr gebogen	1	24,90€ 29,63€

<b>VC1310LX1</b>		
	1	14,80€ 17,61€
	1	24,90€ 29,63€
	1	22,00€ 26,18€
	1	8,90€ 10,59€
	1	80,00€ 95,20€
	1	87,00€ 103,53€
	1	71,00€ 84,49€
	1	5,30€ 6,31€
	1	2,50€ 2,98€
	1	23,30€ 27,73€
	1	11,40€ 13,57€
	1	5,80€ 6,90€
	1	4,10€ 4,88€
	1	4,20€ 5,00€
	1	24,90€ 29,63€

### VC2000L Staubsauger

1.000 W • 210 mbar • 20 l • L

VC2000L

157,00 €  
186,83 €



- + Mit Push&Clean-System zur einfachen und schnellen Filterreinigung bei nachlassender Saugkraft
- + Aufsätze werden durch eine Verriegelung am Saugrohr befestigt

Abscheidegrad	99 %	<b>Mitgeliefertes Zubehör im Detail</b>
Manuelle Filterreinigung	✓ P-70219	Filterelement
Behältervolumen Staub max.	20 l P-70297	Entsorgungssack
Staubklasse	L P-72899	Filtersack L
Max. Unterdruck	210 mbar P-81739	Saugschlauch statisch
Waschbarer PET-Filter	✓ P-81789	Bodendüse
Reinigungs-Kit	✓ W00D014295	Universal-Düse
Schlauchlänge	2,5 m W107409979	Rohrhalter
Schlauchdurchmesser	32 mm W107413340	Handrohr
Leistungsaufnahme	1000 W W14295	Universal-Düse
Gewicht	7,50 kg	

<b>VC2000L</b>		
Filterelement	1	37,00€ 44,03€
Entsorgungssack	1	33,20€ 39,51€
Filtersack L	1	20,20€ 24,04€
Saugschlauch statisch	1	44,00€ 52,36€
Bodendüse	1	23,30€ 27,73€
Universal-Düse	1	9,00€ 10,71€
Rohrhalter	1	8,90€ 10,59€
Handrohr	1	21,60€ 25,70€
Universal-Düse	1	8,90€ 10,59€

<b>VC2000L</b>		
	1	37,00€ 44,03€
	1	33,20€ 39,51€
	1	20,20€ 24,04€
	1	44,00€ 52,36€
	1	23,30€ 27,73€
	1	9,00€ 10,71€
	1	8,90€ 10,59€
	1	21,60€ 25,70€
	1	8,90€ 10,59€

### VC2012L Staubsauger

1.000 W • 210 mbar • 20 l • L

VC2012L

258,00 €  
307,02 €



- + Ein solider Staubsauger für Nass- und Trockenbetrieb, Filterklasse L für Reinigungsarbeiten und Fremdabsaugung bei Maschinen
- + Ein automatisches Anlaufen bei kabelgebundenen Elektrogeräten
- + Der Filter kann im Lauf per Knopfdruck gereinigt werden und die Maschine hat einen 20 l Stahltank
- + Inklusive Aufsätzen und Schlauch zur Staubabsaugung

Kapazität Flüssigkeiten	12 l	<b>Mitgeliefertes Zubehör im Detail</b>
Behältervolumen Staub max.	15 l P-70219	Filterelement
Max. Anschlusswert	Gerätesteckdose	P-72899
		P-81789
		W00D014295
Manuelle Filterreinigung	✓ P-70297	Rohrhalter
Schlauchdurchmesser	32 mm W107409980	Zubehörbox
Schlauchlänge	3,5 m W107418661	Werkzeugmuffe 22 Regulierung
Max. Unterdruck	210 mbar W14295	Adapter
Behältervolumen max.	20 l W29541	Universal-Düse
Leistungsaufnahme	1000 W	Fugendüse
Gewicht	7,0 kg	

<b>VC2012L</b>		
Filterelement	1	37,00€ 44,03€
Filtersack L	1	20,20€ 24,04€
Bodendüse	1	23,30€ 27,73€
Universal-Düse	1	9,00€ 10,71€
Rohrhalter	1	8,90€ 10,59€
Zubehörbox	1	20,10€ 23,92€
Werkzeugmuffe 22 Regulierung	1	22,70€ 27,01€
Adapter	1	21,20€ 25,23€
Universal-Düse	1	8,90€ 10,59€
Fugendüse	1	4,20€ 5,00€

<b>VC2012L</b>		
	1	37,00€ 44,03€
	1	20,20€ 24,04€
	1	23,30€ 27,73€
	1	9,00€ 10,71€
	1	8,90€ 10,59€
	1	20,10€ 23,92€
	1	22,70€ 27,01€
	1	21,20€ 25,23€
	1	8,90€ 10,59€
	1	4,20€ 5,00€

### VC2512L Staubsauger

1.000 W • 210 mbar • 25 l • L

VC2512L

185,00 €  
220,15 €



- + Ein solider Staubsauger für Nass- und Trockenbetrieb, Filterklasse L für Reinigungsarbeiten und Fremdabsaugung bei Maschinen
- + Ein automatisches Anlaufen bei kabelgebundenen Elektrogeräten
- + Der Filter kann im Lauf per Knopfdruck gereinigt werden und die Maschine hat einen 25 l Kunststoffkanal

Behältervolumen Staub max.	21 l	<b>Mitgeliefertes Zubehör im Detail</b>
Staubklasse	L P-70219	Filterelement
Manuelle Filterreinigung	✓ P-70297	Entsorgungssack
Kapazität Flüssigkeiten	18 l P-72899	Filtersack L
Schlauchdurchmesser	32 mm P-81789	Bodendüse
Schlauchlänge	3,5 m W107409979	Rohrhalter
Max. Unterdruck	210 mbar W14295	Universal-Düse
Luftvolumen	3,6 m³/min W29541	Fugendüse
Behältervolumen max.	25 l	
Leistungsaufnahme	1000 W	
Gewicht	7,0 kg	

<b>VC2512L</b>		
Filterelement	1	37,00€ 44,03€
Entsorgungssack	1	33,20€ 39,51€
Filtersack L	1	20,20€ 24,04€
Bodendüse	1	23,30€ 27,73€
Rohrhalter	1	8,90€ 10,59€
Universal-Düse	1	8,90€ 10,59€
Fugendüse	1	4,20€ 5,00€

<b>VC2512L</b>		
	1	37,00€ 44,03€
	1	33,20€ 39,51€
	1	20,20€ 24,04€
	1	23,30€ 27,73€
	1	8,90€ 10,59€
	1	8,90€ 10,59€
	1	4,20€ 5,00€

### VC3011L Staubsauger

1.000 W • 210 mbar • 30 l • L

VC3011L

281,00 €  
334,39 €



- + Ein solider Staubsauger für Nass- und Trockenbetrieb, Filterklasse L für Reinigungsarbeiten und Fremdabsaugung bei Maschinen
- + Ein automatisches Anlaufen bei kabelgebundenen Elektrogeräten
- + Der Filter kann im Lauf per Knopfdruck gereinigt werden und die Maschine hat einen 30 l Stahltank
- + Inklusive Aufsätzen und Schlauch zur Staubabsaugung

Max. Anschlusswert	Gerätesteckdose	2600 W	P-70219
Behältervolumen Staub max.		26 l	P-70297
Kapazität Flüssigkeiten		23 l	P-72899
Staubklasse		L	P-72942
Manuelle Filterreinigung	✓ P-81739		
Max. Unterdruck	210 mbar		P-81745
Schlauchlänge	3,5 m		W107409979
Schlauchdurchmesser	32 mm		W107409980
Leistungsaufnahme	1000 W		W14295
Luftvolumen	3,6 m³/min		W302002331
Gewicht	9,0 kg		

<b>VC3011L</b>		
Filterelement	1	37,00€ 44,03€
Entsorgungssack	1	33,20€ 39,51€
Filtersack L	1	20,20€ 24,04€
Saugrohrset gerade	1	30,90€ 36,77€
Saugschlauch statisch	1	44,00€ 52,36€
Werkzeugmuffe mit Regulierung	1	19,00€ 22,61€
Rohrhalter	1	8,90€ 10,59€
Zubehörbox	1	20,10€ 23,92€
Universal-Düse	1	8,90€ 10,59€
Fugendüse	1	4,20€ 5,00€
Bodendüse 36-300mm	1	11,90€ 14,16€

<b>VC3011L</b>		
	1	37,00€ 44,03€
	1	33,20€ 39,51€
	1	20,20€ 24,04€
	1	30,90€ 36,77€
	1	44,00€ 52,36€
	1	19,00€ 22,61€
	1	8,90€ 10,59€
	1	20,10€ 23,92€
	1	8,90€ 10,59€
	1	4,20€ 5,00€
	1	11,90€ 14,16€



## VC3012L Staubsauger

1.500 W • 250 mbar • 30 l • L

VC3012L

511,00 €  
608,09 €



- + Ein solider Staubsauger für Nass- und Trockenbetrieb, Filterklasse L für Reinigungsarbeiten und Fremdabsaugung bei Maschinen
- + Ein automatisches Anlaufen bei kabelgebundenen Elektrogeräten
- + Der Filter kann im Lauf per Knopfdruck gereinigt werden und die Maschine hat einen 30 l Kunststofftank
- + Inklusive Aufsätzen und Schlauch zur Staubabsaugung

Luftvolumen	3,7 m³/min
Leistungsaufnahme	1500 W
Behältervolumen max.	30 l
Schlauchlänge	4,0 m
Schlauchdurchmesser	32 mm
Max. Unterdruck	250 mbar
Staubklasse	L
Abscheidegrad	99 %
Manuelle Filterreinigung	✓
Max. Anschlusswert	W302004018 2400 W
Gewicht	11,00 kg

### Mitgeliefertes Zubehör im Detail

Filterelement	1	37,00€	44,03€
Entsorgungssack	1	33,20€	39,51€
Handrohr gebogen INOX	1	65,00€	77,35€
WKZ-Muffe 36 38 mm	1	49,00€	58,31€
Saugrohrset gerade	1	51,00€	60,69€
WKZ-Muffe 32 25-38mm	1	30,90€	36,77€
Bodendüse	1	23,30€	27,73€
Filtersack L	1	33,80€	40,22€
Saugschlauch 32mm 4m antist.	1	74,00€	88,06€
Rohrhalter-Rastung	1	11,90€	14,16€
Rohrhalter-Haken	1	31,00€	36,89€
Fugendüse	1	6,90€	8,21€

## VC3012M Staubsauger

1.500 W • 250 mbar • 30 l • M

VC3012M

608,00 €  
723,52 €



- + Ein solider Staubsauger für Nass- und Trockenbetrieb, Filterklasse M für Reinigungsarbeiten und Fremdabsaugung bei Maschinen
- + Ein automatisches Anlaufen bei kabelgebundenen Elektrogeräten
- + Der Filter kann im Lauf per Knopfdruck gereinigt werden und die Maschine hat einen 30 l Kunststofftank
- + Inklusive Aufsätzen und Schlauch zur Staubabsaugung

Behältervolumen max.	30 l
Luftvolumen	3,7 m³/min
Leistungsaufnahme	1500 W
Manuelle Filterreinigung	✓
Abscheidegrad	99 %
Staubklasse	M
Kapazität Flüssigkeiten	19 l
Behältervolumen Staub max.	24 l
Schlauchlänge	4,0 m
Schlauchdurchmesser	32 mm
Gewicht	11,00 kg

### Mitgeliefertes Zubehör im Detail

Filterelement	1	37,00€	44,03€
Entsorgungssack	1	33,20€	39,51€
Handrohr gebogen INOX	1	65,00€	77,35€
Werkzeugmuffe Quicksystem	1	37,00€	44,03€
Saugrohrset gerade	1	51,00€	60,69€
Bodendüse	1	23,30€	27,73€
Saugschlauch 32mm 4m antist.	1	74,00€	88,06€
Rohrhalter-Rastung	1	11,90€	14,16€
Rohrhalter-Haken	1	31,00€	36,89€
Fugendüse	1	6,90€	8,21€

## VC3210L Staubsauger

1.050 W • 220 mbar • 32 l • L

VC3210LX1

553,00 €  
658,07 €



- + Ein solider Staubsauger für Nass- und Trockenbetrieb, Filterklasse L für Reinigungsarbeiten und Fremdabsaugung bei Maschinen
- + Ein automatisches Anlaufen bei kabelgebundenen Elektrogeräten
- + Ausgestattet mit einem 3-teiligen selbstreinigenden Filter und einem 32 l Stahltank
- + Inklusive Aufsätzen und Schlauch zur Staubabsaugung

Behältervolumen Staub max.	32 l
Kapazität Flüssigkeiten	27 l
Max. Anschlusswert	192562-3 192563-1 2600 W
Automatische Filterreinigung	✓
Staubklasse	L
Max. Unterdruck	220 mbar
Schlauchlänge	2,5 / 3,5 m
Schlauchdurchmesser	28 / 38 mm
Luftvolumen	3,5 m³/min
Leistungsaufnahme	1050 W
Gewicht	14,5 kg

### Mitgeliefertes Zubehör im Detail

Handrohr gebogen	1	24,90€	29,63€
Saugrohr gerade	1	22,00€	26,18€
Saugschlauch 28mm 3,5m antist.	1	80,00€	95,20€
Saugschlauch 38mm 2,5m antist.	1	87,00€	103,53€
Bodendüse Nass/Trocken	1	23,30€	27,73€
Fugendüse	1	5,80€	6,90€
Verlängerungsrohr	1	4,10€	4,88€
Handrohr gebogen	1	24,90€	29,63€
Schrägröhdüse	1	20,20€	24,04€

## VC4210M Staubsauger

1.200 W • 250 mbar • 42 l • M

VC4210M

834,00 €  
992,46 €



- + Ein Nass- und Trockensauger mit Filterklasse M für Reinigungsarbeiten und Fremdabsaugung bei Maschinen
- + Ein automatisches Anlaufen bei kabelgebundenen Elektrogeräten
- + Ausgestattet mit einem 3-teiligen selbstreinigenden Filter und einem 42 l Kunststofftank
- + Inklusive Aufsätzen und Schlauch zur Staubabsaugung

Luftvolumen	4,5 m³/min
Behältervolumen max.	42 l
Leistungsaufnahme	1200 W
Max. Unterdruck	250 mbar
Schlauchdurchmesser	32 mm
Schlauchlänge	4,0 m
Kapazität Flüssigkeiten	30 l
Behältervolumen Staub max.	34 l
Max. Anschlusswert	W107418357 2400 W
Staubklasse	M
Gewicht	16,0 kg

### Mitgeliefertes Zubehör im Detail

Handrohr gebogen INOX	1	65,00€	77,35€
Werkzeugmuffe Quicksystem	1	37,00€	44,03€
Bodendüse	1	23,30€	27,73€
Saugschlauch 32mm 4m antist.	1	74,00€	88,06€
Saugrohrset gerade	1	37,00€	44,03€
Filterelement PTFE	1	74,00€	88,06€
Trägerplatte für MAKPAC	1	30,90€	36,77€

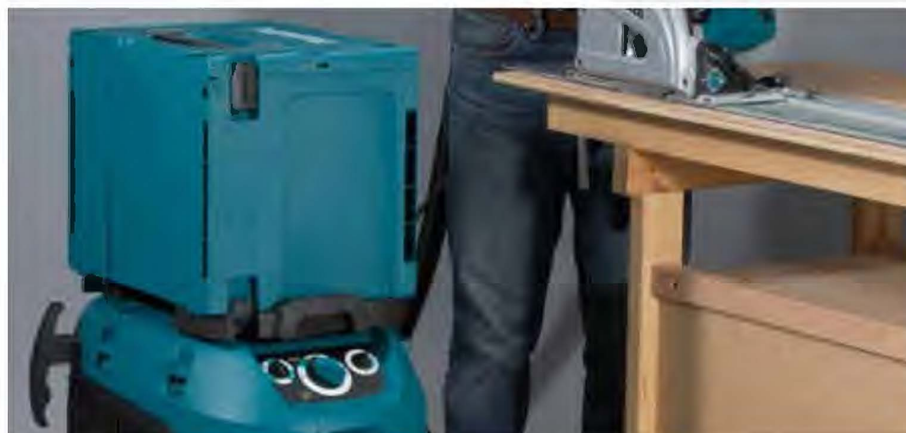

## Kompatibel mit dem MAKPAC-System

Der Staubsauger VC4210M ist kompatibel mit den MAKPAC-Systemköffern. In wenigen Handgriffen einen MAKPAC auf der Maschine fixieren und zusätzlichen Stauraum nutzen.

Das komplette MAKPAC-Sortiment finden Sie auf [makita.de](http://makita.de)



Für mehr Informationen bitte den QR-Code scannen





### UR2300 Elektro-Rasentrimmer

1.000 W • 7.800 min



- + Ein kompakter und leichter Rasentrimmer zum Trimmen von Rasenkanten in Gärten sowie anderen Grünflächen
- + Der Trimmer hat einen leistungsfähigen 1.000 W Motor und langen Aluminiumschaft

Schnittkreis	230 mm
Leistungsaufnahme	1000 W
Leerlaufdrehzahl	7800 min
Gewicht	4,7 kg

**UR2300**  
157,98 €  
188,00 €

Mittelgeliefertes Zubehör im Detail		UR2300	
D-66004	4-Zahn-Schlagmesser	1	12,70€ 15,11€
YA00000543	Schutzhaube Messer	1	14,80€ 17,61€
YA00000639	Trageniemen	1	10,00€ 11,90€

### UR3000 Elektro-Rasentrimmer

450 W • 9.000 min



- + Ein kompakter und leichter Rasentrimmer zum Trimmen von Rasenkanten in Gärten sowie anderen Grünflächen
- + Der Trimmer hat einen leistungsfähigen 450 W Motor und teleskopierbarem Aluminiumschaft
- + Der Trimmerkopf kann um 180 Grad gedreht werden, um ein einfaches Beschneiden von Rasenkanten zu gewährleisten

Leistungsaufnahme	450 W
Schnittkreis	300 mm
Leerlaufdrehzahl	9000 min
Fadenlänge	8 m
Fadenstärke	1,65 mm
Gewicht	2,60 kg

**UR3000**  
85,71 €  
102,00 €

Mittelgeliefertes Zubehör im Detail		UR3000	
DA00000001	2-Fadenkopf Tap&Go 1,6mm	1	9,20€ 10,95€
DA00000037	Schultergurt	1	2,90€ 3,45€

### UR3500 Elektro-Rasentrimmer

700 W • 7.200 min



- + Ein kompakter und leichter Rasentrimmer zum Trimmen von Rasenkanten in Gärten sowie anderen Grünflächen
- + Der Trimmer hat einen leistungsfähigen 700 W Motor und langen Aluminiumschaft

Leistungsaufnahme	700 W
Schnittkreis	350 mm
Leerlaufdrehzahl	7200 min
Gewicht	4,30 kg

**UR3500**  
118,49 €  
141,00 €

Mittelgeliefertes Zubehör im Detail		UR3500	
DA00000037	Schultergurt	1	2,90€ 3,45€
YA00000620	Bügelgriff ET	1	14,80€ 17,61€
YA00000639	Trageniemen	1	10,00€ 11,90€
YA00000649	2-Fadenkopf Tap&Go 2,0mm	1	10,20€ 12,14€

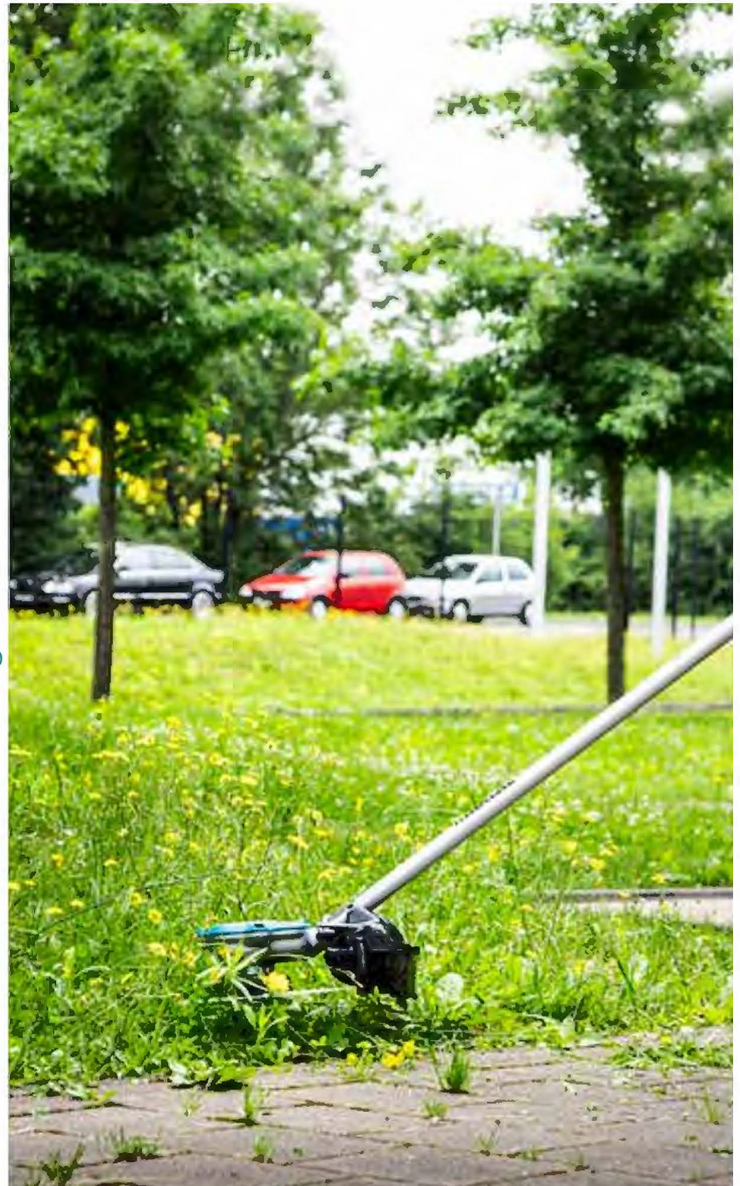



## ELM3320 Elektro-Rasenmäher

1.200 W • 33 cm

- + Ein leiser, leicht bedienbarer elektrischer Rasenmäher mit einem stabilen und witterungsbeständigen Polypropylen-Gehäuse
- + Der Rasenmäher ist ideal für Rasenflächen bis 400 m<sup>2</sup> geeignet
- + Er hat einen 1.200 W Motor, eine Schnittbreite von 33 cm und einen handlichen 30 l Grasfangkorb
- + Zentrale Schnitthöhenverstellung



Leerlaufdrehzahl	3400 min <sup>-1</sup>
Ideale Flächenleistung (bis zu)	400 m <sup>2</sup>
Sammeln	✓
Grasfangkorb	30 L
Schnittbreite	33 cm
Gewicht	10,2 kg

### Mitgeliefertes Zubehör im Detail

	ELM3320
YA00000745 Sichelmesser	1 10,90€ 12,97€
YA00001156 Grasfangkorb	1 29,00€ 34,51€

## ELM4120 Elektro-Rasenmäher

1.600 W • 41 cm

- + Ein leiser, leicht bedienbarer elektrischer Rasenmäher mit einem stabilen und witterungsbeständigen Polypropylen-Gehäuse
- + Der Rasenmäher ist ideal für Rasenflächen bis 600 m<sup>2</sup> geeignet
- + 1.600 W Motor, Schnittbreite 41 cm und Grasfangkorb
- + Zentrale Höhenverstellung



Ideale Flächenleistung (bis zu)	600 m <sup>2</sup>
Leerlaufdrehzahl	3400 min <sup>-1</sup>
Grasfangkorb	45 L
Schnittbreite	41 cm
Gewicht	14,50 kg

### Mitgeliefertes Zubehör im Detail

	ELM4120
YA00000747 Sichelmesser	1 13,80€ 16,42€
YA00000915 Grasfangkorb	1 39,00€ 46,41€

## ELM4121 Elektro-Rasenmäher

1.600 W • 41 cm

- + Ein leiser, leicht bedienbarer elektrischer Rasenmäher mit langlebigem Stahldeck
- + Der Rasenmäher ist ideal für Rasenflächen bis 600 m<sup>2</sup> geeignet
- + Er hat einen starken 1.600 W Motor, Schnittbreite 41 cm und ein Grasfangkorb
- + Zentrale Höhenverstellung



Schnittbreite	41 cm
Grasfangkorb	50 L
Ideale Flächenleistung (bis zu)	600 m <sup>2</sup>
Leerlaufdrehzahl	3400 min <sup>-1</sup>
Gewicht	19,1 kg

### Mitgeliefertes Zubehör im Detail

	ELM4121
YA00000738 Sichelmesser	1 14,30€ 17,02€
YA00000962 Grasfangsack	1 43,00€ 51,17€
YA00000978 Mulchkeil	1 9,70€ 11,54€

## ELM4620 Elektro-Rasenmäher

1.800 W • 46 cm

- + Ein leiser, leicht bedienbarer elektrischer Rasenmäher mit langlebigem Stahldeck
- + Der Rasenmäher ist ideal für Rasenflächen bis zu 800 m<sup>2</sup> geeignet
- + Er hat einen starken 1.800 W Motor, Schnittbreite 46 cm und einen Grasfangkorb
- + Zentrale Höhenverstellung



Ideale Flächenleistung (bis zu)	800 m <sup>2</sup>
Leerlaufdrehzahl	2950 min <sup>-1</sup>
Antriebsgeschwindigkeit	3,6 km/h
Leistungsaufnahme	1800 W
Grasfangkorb	60 L
Schnittbreite	46 cm
Gewicht	29,2 kg

<b>Mitgeliefertes Zubehör im Detail</b>	<b>ELM4620</b>
YA00000741 Sichelmesser	1 25,00€ 29,75€
YA00001039 Grasfangkorb	1 44,00€ 52,36€
YA00001047 Mulchkeil	1 9,40€ 11,19€
YA00001090 Schutzhaube Seitenauswurf	1 4,60€ 5,47€

## ELM4621 Elektro-Rasenmäher

1.800 W • 46 cm • Radantrieb

- + Ein leiser, leicht bedienbarer elektrischer Rasenmäher mit langlebigem Stahldeck und Radantrieb 3,6 km/h
- + Der Rasenmäher ist ideal für Rasenflächen bis zu 1.000 m<sup>2</sup> geeignet
- + Er hat einen starken 1.800 W Motor, Schnittbreite 46 cm und einen Grasfangkorb
- + Zentrale Höhenverstellung



Leistungsaufnahme	1800 W
Grasfangkorb	60 L
Schnittbreite	46 cm
Antriebsgeschwindigkeit	3,6 km/h
Leerlaufdrehzahl	2950 min <sup>-1</sup>
Ideale Flächenleistung (bis zu)	1000 m <sup>2</sup>
Gewicht	32,20 kg

<b>Mitgeliefertes Zubehör im Detail</b>	<b>ELM4621</b>
YA00000741 Sichelmesser	1 25,00€ 29,75€

## UV3200 Elektro-Vertikutierer

1.300 W • 32 cm • 30 l

- + Elektro-Vertikutierer mit einem 1.300 W Motor
- + Er hat einen ergonomischen Handgriff für eine einfache Handhabung und einen Grasfangbehälter, der sich leicht einhängen lässt
- + Der Vertikutierer ist einfach zu reinigen und platzsparend zu lagern, wenn er nicht benutzt wird



Leistungsaufnahme	1300 W
Schnittbreite	32 cm
Grasfangkorb	30 L
Leerlaufdrehzahl	3.000 min <sup>-1</sup>
Gewicht	12,00 kg

<b>Mitgeliefertes Zubehör im Detail</b>	<b>UV3200</b>
YA00000670 Grasfangkorb	1 19,60€ 23,32€

ELM4620  
321,01 €  
382,00 €

ELM4621  
371,43 €  
442,00 €

UV3200  
164,71 €  
196,00 €



## UV3600 Elektro-Vertikutierer

1.800 W • 36 cm • 40 l

- + Elektro-Vertikutierer mit einem 1.800 W Motor
- + Er hat einen ergonomischen Handgriff für einfache Handhabung und einen Grasfangbehälter, der sich leicht einhängen lässt
- + Der Vertikutierer ist einfach zu reinigen und platzsparend zu lagern, wenn er nicht benutzt wird



Schnittbreite	36 cm
Grasfangkorb	40 L
Leistungsaufnahme	1800 W
Gewicht	15,30 kg

### Mitgeliefertes Zubehör im Detail

	UV3600
652024746 Vertikutierwalze	1 19,90€ 23,68€
YA00000674 Grasfangkorb	1 20,00€ 23,80€

## UB1103 Elektro-Gebläse

600 W • 91 m/s • 246 m³/h • 57 mbar

- + Ein leichtes, kompaktes und leises 600 W Gebläse für den Garten- und Landschaftsbau oder die Reinigung von Maschinen auf Baustellen
- + Ausgestattet mit stufenloser Luftgeschwindigkeitsregelung und einem kurzen Blastrohr
- + Max. Luftstrom 91 m/s und Luftvolumen 246 m³/h



Luftvolumen	0-4,1 m³/min
Luftgeschwindigkeit	0-91 m/s
Leistungsaufnahme	600 W
Leerlaufdrehzahl	0-16000 min⁻¹
Gewicht	2,0 kg

## UB1103

154,62 €  
184,00 €

## UD2500 Häcksler

2.500 W • 67 l

- + Geräuscharmer und kraftvoller Häcksler, der effizient Zweige zerkleinert
- + Ausgangsleistung 2.500 W, max. Astdicke 45 mm
- + Auffangbehälter 67 l
- + Große gummibeschichtete Räder sorgen dafür, dass er einfach zu bewegen ist

Leistungsaufnahme	2500 W
Grasfangkorb	67 L
Max. Schnittleistung Holz 90°	45 mm
Leerlaufdrehzahl	40 min⁻¹
Gewicht	27,60 kg

## UD2500

326,05 €  
388,00 €



Zwei Räder und Tragegriffe zum leichten Transport.



Aufsatz kann im Auffangbehälter verstaut werden.

### UH4261 Elektro-Heckenschere

400 W • 42 cm

- + Eine 400 W Elektro-Heckenschere mit einem 42 cm Messerbalken für die Gartenpflege
- + Der Zweihand-Sicherheitsschalter bietet zusätzliche Sicherheit und die Heckenschere hat einen niedrigen Geräuschpegel



Leistungsaufnahme	400 W
Hubzahl	3200 min <sup>-1</sup>
Messerabstand	18 mm
Schnittlänge	420 mm
Gewicht	2,90 kg

Mitgeliefertes Zubehör im Detail		UH4261	
158024-1	Kabelhaltehaken	1	2,80€ 3,33€
452683-6	Aufbewahrungsbehälter	1	6,50€ 7,74€

UH4261  
105,88 €  
126,00 €

### UH4861 Elektro-Heckenschere

400 W • 48 cm

- + Eine 400 W Elektro-Heckenschere mit einem 48 cm Messerbalken für die Gartenpflege
- + Der Zweihand-Sicherheitsschalter bietet zusätzliche Sicherheit und das Gerät hat einen niedrigen Geräuschpegel



Leistungsaufnahme	400 W
Hubzahl	3200 min <sup>-1</sup>
Messerabstand	18 mm
Schnittlänge	480 mm
Gewicht	3,0 kg

Mitgeliefertes Zubehör im Detail		UH4861	
158024-1	Kabelhaltehaken	1	2,80€ 3,33€
452684-4	Aufbewahrungsbehälter 48cm	1	7,10€ 8,45€

UH4861  
105,04 €  
125,00 €

### UH5261 Elektro-Heckenschere

400 W • 52 cm

- + Eine 400 W Elektro-Heckenschere mit einem 52 cm Messerbalken für die Gartenpflege
- + Der Zweihand-Sicherheitsschalter bietet zusätzliche Sicherheit und das Gerät hat einen niedrigen Geräuschpegel



Leistungsaufnahme	400 W
Hubzahl	3200 min <sup>-1</sup>
Messerabstand	18 mm
Schnittlänge	520 mm
Gewicht	3,00 kg

Mitgeliefertes Zubehör im Detail		UH5261	
158024-1	Kabelhaltehaken	1	2,80€ 3,33€
452685-2	Aufbewahrungsbehälter 52cm	1	8,10€ 9,64€

UH5261  
105,04 €  
125,00 €

### UH4570 Elektro-Heckenschere

550 W • 45 cm

- + Eine 550 W Elektro-Heckenschere mit einem 45 cm Messerbalken für die Gartenpflege
- + Der Zweihand-Sicherheitsschalter bietet zusätzliche Sicherheit und das Gerät hat einen niedrigen Geräuschpegel



Leistungsaufnahme	550 W
Hubzahl	3200 min <sup>-1</sup>
Messerabstand	28 mm
Schnittlänge	450 mm
Gewicht	3,60 kg

Mitgeliefertes Zubehör im Detail		UH4570	
158024-1	Kabelhaltehaken	1	2,80€ 3,33€
450489-6	Aufbewahrungsbehälter 55cm	1	6,00€ 7,14€

UH4570  
169,75 €  
202,00 €

### UH5570 Elektro-Heckenschere

550 W • 55 cm

- + Eine 550 W Elektro-Heckenschere mit einem 55 cm Messerbalken für die Gartenpflege
- + Der Zweihand-Sicherheitsschalter bietet zusätzliche Sicherheit und das Gerät hat einen niedrigen Geräuschpegel



Leistungsaufnahme	550 W
Hubzahl	1600 min <sup>-1</sup>
Schnittlänge	550 mm
Messerabstand	28 mm
Gewicht	3,6 kg

Mitgeliefertes Zubehör im Detail		UH5570	
158024-1	Kabelhaltehaken	1	2,80€ 3,33€
450489-6	Aufbewahrungsbehälter 55cm	1	6,00€ 7,14€

UH5570  
179,83 €  
214,00 €



### UH6570 Elektro-Heckenschere

550 W • 65 cm

- \* Eine 550 W Elektro-Heckenschere mit einem 65 cm Messerbalken für die Gartenpflege
- \* Der Zweihand-Sicherheitsschalter bietet zusätzliche Sicherheit und das Gerät hat einen niedrigen Geräuschpegel



max. Schnittleistung	18 mm
Leistungsaufnahme	550 W
Schnittlänge	650 mm
Messerabstand	28 mm
Hubzahl	3200 min <sup>-1</sup>
Gewicht	3,90 kg

Mitgeliefertes Zubehör im Detail		UH6570	
158024-1	Kabelhaltehaken	1	2,80€ 3,33€
450490-1	Aufbewahrungsbehälter 65cm	1	6,00€ 7,14€

### UH5580 Elektro-Heckenschere

670 W • 55 cm

- \* Eine 670 W Elektro-Heckenschere mit einem 55 cm Messerbalken für die Gartenpflege
- \* Der Zweihand-Sicherheitsschalter bietet zusätzliche Sicherheit und das Gerät hat einen niedrigen Geräuschpegel



Leistungsaufnahme	670 W
Hubzahl	3000 min <sup>-1</sup>
Schnittlänge	550 mm
Messerabstand	28 mm
Gewicht	4,20 kg

Mitgeliefertes Zubehör im Detail		UH5580	
158024-1	Kabelhaltehaken	1	2,80€ 3,33€
450489-6	Aufbewahrungsbehälter 55cm	1	6,00€ 7,14€

### UH6580 Elektro-Heckenschere

670 W • 65 cm

- \* Eine 670 W Elektro-Heckenschere mit einem 65 cm Messerbalken für die Gartenpflege
- \* Der Zweihand-Sicherheitsschalter bietet zusätzliche Sicherheit und das Gerät hat einen niedrigen Geräuschpegel



Leistungsaufnahme	670 W
Hubzahl	3000 min <sup>-1</sup>
Messerabstand	28 mm
Schnittlänge	650 mm
Gewicht	4,30 kg

Mitgeliefertes Zubehör im Detail		UH6580	
158024-1	Kabelhaltehaken	1	2,80€ 3,33€
450490-1	Aufbewahrungsbehälter 65cm	1	6,00€ 7,14€

### UH7580 Elektro-Heckenschere

670 W • 75 cm

- \* Eine 670 W Elektro-Heckenschere mit einem 75 cm Messerbalken für die Gartenpflege
- \* Der Zweihand-Sicherheitsschalter bietet zusätzliche Sicherheit und das Gerät hat einen niedrigen Geräuschpegel



Leistungsaufnahme	670 W
Hubzahl	3000 min <sup>-1</sup>
Messerabstand	28 mm
Schnittlänge	750 mm
Gewicht	4,40 kg

Mitgeliefertes Zubehör im Detail		UH7580	
158024-1	Kabelhaltehaken	1	2,80€ 3,33€
450490-1	Aufbewahrungsbehälter 65cm	1	6,00€ 7,14€

### UC3041A Elektro-Kettensäge

1.800 W • 14,5 m/s • 30 cm

- \* Eine kraftvolle 1.800 W Kettensäge mit schlanker Bauform
- \* Sie ist für eine universelle Nutzung im Heim und Gartenbereich einsetzbar
- \* Sägeschiene 30 cm, Kettengeschwindigkeit 14,5 m/s
- \* Ausgestattet mit einer verstellbaren automatischen Ölpumpe und werkzeugloser Kettenspannung sowie Ketten- und Schienenwechsel



Kettengeschwindigkeit	14,5 m/s
Leistungsaufnahme	1800 W
Schienenlänge	30 cm
Gewicht	4,6 kg

Mitgeliefertes Zubehör im Detail		UC3041A	
165245-8	Sägeschiene 30cm 1,1mm 3/8"	1	22,50€ 26,78€
419559-0	Sägekettenschutz 33x10cm	1	4,20€ 5,00€
958291646	Sägekette 30cm 1,1mm 3/8"	1	17,30€ 20,59€

**UC3541A** Elektro-Kettensäge  
1.800 W • 14,5 m/s • 35 cm

- + Eine kraftvolle 1.800 W Kettensäge mit schlanker Bauform
- + Für eine universelle Nutzung im Heim- und Gartenbereich einsetzbar
- + Sägeschiene 35 cm, Kettengeschwindigkeit 14,5 m/s
- + Ausgestattet mit einer verstellbaren automatischen Ölpumpe und werkzeugloser Kettenspannung sowie Ketten- und Schienenwechsel



Leistungsaufnahme	1800 W
Schienenlänge	350 mm
Kettengeschwindigkeit	14,5 m/s
Gewicht	4,7 kg

**UC3541A**  
135,29 €  
161,00 €

Mitgeliefertes Zubehör im Detail		UC3541A	
158024-1	Kabelhaltehaken	1	2,80€ 3,33€
165246-6	Sägeschiene 35cm 1,1mm 3/8"	1	24,50€ 29,16€
196741-5	Sägekette 35 cm	1	17,60€ 20,94€
419288-5	Sägekettenschutz 36x10cm	1	4,40€ 5,24€

**UC4041A** Elektro-Kettensäge  
1.800 W • 14,5 m/s • 40 cm

- + Eine kraftvolle 1.800 W Kettensäge mit schlanker Bauform
- + Ausgestattet mit Sanftanlauf
- + Ideal für den Gebrauch im Heim- und Gartenbereich
- + Sägeschiene 40 cm, Kettengeschwindigkeit 14,5 m/s
- + Ausgestattet mit einer verstellbaren automatischen Ölpumpe und werkzeugloser Kettenspannung sowie Ketten- und Schienenwechsel



Leistungsaufnahme	1800 W
Schienenlänge	40 cm
Kettengeschwindigkeit	14,5 m/s
Gewicht	4,7 kg

**UC4041A**  
143,70 €  
171,00 €

Mitgeliefertes Zubehör im Detail		UC4041A	
165247-4	Sägeschiene 40cm 1,1mm 3/8"	1	27,40€ 32,61€
419559-0	Sägekettenschutz 33x10cm	1	4,20€ 5,00€
958291656	Sägekette 40cm 1,1mm 3/8"	1	20,70€ 24,63€

**UC3551A** Elektro-Kettensäge  
2.000 W • 14 m/s • 35 cm

Sondermodell inklusive zweiter Kette, Sägekettenöl, Feilenhalter und Rundfeile. Im Metallkoffer.



- + Eine kraftvolle 2.000 W Kettensäge mit einer hohen Schnittleistung
- + Ausgestattet mit Sanftanlauf
- + Die Kettensäge eignet sich für den Heimgebrauch
- + Die Sägeschiene ist 35 cm, es wird eine Kettengeschwindigkeit von 14,5 m/s erreicht
- + Werkzeuglose Kettenspannung sowie Ketten- und Schienenwechsel



**UC3551AK** 257,98 €  
**UC3551A** 307,00 €  
**UC3551A** 226,89 €  
**UC3551A** 270,00 €

Leistungsaufnahme	2000 W
Schienenlänge	35 cm
Kettengeschwindigkeit	14,5 m/s
Gewicht	5,5 kg

Mitgeliefertes Zubehör im Detail		UC3551AK	UC3551A
195093-1	Sägekettenöl Mineral Plus	1 -	7,50€ 8,93€
823333-4	Metallkoffer Kettensäge	1 -	47,00€ 55,93€
D-70948	Feilenhalter mit Rundfeile	1 -	12,60€ 14,99€
158024-1	Kabelhaltehaken	1 1	2,80€ 3,33€
165201-8	Sägeschiene 35cm 1,3mm 3/8"	1 1	24,50€ 29,16€
419288-5	Sägekettenschutz 36x10cm	1 1	4,40€ 5,24€
958492652	Sägekette 35cm 1,3mm 3/8"	2 1je	19,40€ 23,09€

**UC4051A** Elektro-Kettensäge  
2.000 W • 14,5 m/s • 40 cm

Sondermodell inklusive zweiter Kette, Sägekettenöl, Feilenhalter und Rundfeile. Im Metallkoffer.



- + Eine kraftvolle 2.000 W Kettensäge mit schlanker Bauform
- + Ausgestattet mit Sanftanlauf, für den Heimgebrauch
- + Sägeschiene 40cm, Kettengeschwindigkeit 14,5 m/s
- + Ausgestattet mit einer verstellbaren automatischen Ölpumpe und werkzeugloser Kettenspannung sowie Ketten- und Schienenwechsel



**UC4051AK** 267,23 €  
**UC4051A** 318,00 €  
**UC4051A** 236,13 €  
**UC4051A** 281,00 €

Leistungsaufnahme	2000 W
Schienenlänge	40 cm
Kettengeschwindigkeit	14,5 m/s
Gewicht	5,6 kg

Mitgeliefertes Zubehör im Detail		UC4051AK	UC4051A
195093-1	Sägekettenöl Mineral Plus	1 -	7,50€ 8,93€
823333-4	Metallkoffer Kettensäge	1 -	47,00€ 55,93€
D-70948	Feilenhalter mit Rundfeile	1 -	12,60€ 14,99€
158024-1	Kabelhaltehaken	1 1	2,80€ 3,33€
165202-6	Sägeschiene 40cm 1,3mm 3/8"	1 1	27,40€ 32,61€
952010640	Sägekettenschutz 43x10cm	1 1	5,10€ 6,07€
191H12-3	Sägekette 40cm 1,3mm 3/8"	2 1je	26,00€ 30,94€

**UC4551A** Elektro-Kettensäge  
2.000 W • 14,5 m/s • 45 cm

- + Eine kraftvolle 2.000 W Kettensäge mit schlanker Bauform
- + Ausgestattet mit Sanftanlauf, für den Heim- und Gartengebrauch
- + Sägeschiene 40 cm, Kettengeschwindigkeit 14,5 m/s
- + Ausgestattet mit einer verstellbaren automatischen Ölpumpe und werkzeugloser Kettenspannung sowie Ketten- und Schienenwechsel



Schienenlänge	45 cm
Kettengeschwindigkeit	14,5 m/s
Leistungsaufnahme	2000 W
Gewicht	5,7 kg

**UC4551A**  
245,38 €  
292,00 €

Mitgeliefertes Zubehör im Detail		UC4551A	
158024-1	Kabelhaltehaken	1	2,80€ 3,33€
165390-9	Sägeschiene 45cm 1,3mm 3/8"	1	29,00€ 34,51€
531492662	Sägekette 45cm 1,3mm 3/8"	1	20,10€ 23,92€
952010640	Sägekettenschutz 43x10cm	1	5,10€ 6,07€



**PF0410** Elektro-Tauchpumpe

400 W • 8.400 l/h

**PF0410**

84,03 €  
100,00 €



- + Eine kompakte elektrische Klar- und Schmutzwasserpumpe mit einer Fördermenge bis 8.400 l/h
- + Partikelgrößen bis 35 mm sind für die Pumpe kein Problem
- + Mindestwasserstand nur 40 mm
- + Mit automatischer Abschaltung durch einstellbaren Schwimmschalter
- + Für Eintauchtiefen bis 5 m

Leistungsaufnahme	400 W
Pumpleistung max.	140 L/min
Max. Förderhöhe	5 m
Gewicht	3,30 kg

**PF0610** Elektro-Tauchpumpe

550 W • 10.800 l/h

**PF0610**

121,01 €  
144,00 €



- + Eine kompakte elektrische Klar- und Schmutzwasserpumpe mit einer Fördermenge bis 10.800 l/h
- + Partikelgrößen bis 35 mm sind für die Pumpe kein Problem
- + Mindestwasserstand 50 mm
- + Mit automatischer Abschaltung durch einstellbaren Schwimmschalter
- + Für Eintauchtiefen bis 5 m

Leistungsaufnahme	550 W
Pumpleistung max.	180 L/min
Max. Fördermenge	10.800 l/h
Gewicht	4,60 kg

**PF1010** Elektro-Tauchpumpe

1.100 W • 14.400 l/h

**PF1010**

112,61 €  
134,00 €



- + Eine kompakte elektrische Klar- und Schmutzwasserpumpe mit einer Fördermenge bis 14.400 l/h
- + Partikelgrößen bis 35 mm sind für die Pumpe kein Problem
- + Mindestwasserstand nur 40 mm
- + Mit automatischer Abschaltung durch einstellbaren Schwimmschalter
- + Für Eintauchtiefen bis 5 m

Leistungsaufnahme	1 100 W
Max. Fördermenge	14,400 l/h
Gewicht	5,30 kg

**PF1110** Elektro-Tauchpumpe

1.100 W • 15.000 l/h

**PF1110**

131,09 €  
156,00 €



- + Eine robuste elektrische Klar- und Schmutzwasserpumpe mit rostfreiem Edelstahlgehäuse
- + Für eine Fördermenge bis 15.000 l/h
- + Partikelgrößen bis 35 mm sind für die Pumpe kein Problem
- + Mindestwasserstand 50 mm
- + Mit automatischer Abschaltung durch einstellbaren Schwimmschalter
- + Für Eintauchtiefen bis 5 m

Leistungsaufnahme	1 100 W
Max. Fördermenge	15 000 l/h
Max. Förderhöhe	10 m
Gewicht	5,90 kg

**HW102** Elektro-Hochdruckreiniger

1.300 W • 100 bar

**HW102**

122,69 €  
146,00 €



- + Handlicher Hochdruckreiniger für den Privatgebrauch mit 1.300 W Motor für optimale Reinigungsleistung
- + Kompaktes Staumaß durch ausziehbaren Handgriff
- + Hohe Wassermenge für effiziente Reinigung, Total-Stop-System startet und stoppt den Motor automatisch, wenn der Auslöser am Handteil losgelassen wird

Hochdruckschlauch, Länge	5 m	<b>Mitgeliefertes Zubehör für HW102 im Detail:</b>	
Max. Fördermenge	360 l/h	1x 3320130	Langenverbindung 27cm 5,80€ 6,90€
Zulauftemperatur	50 °	1x 3320152	Pistole 11,70€ 13,92€
Turbobürste	✓	1x 3640630	Hochdruckschlauch 5m 29,30€ 34,87€
Leistungsaufnahme	1300 W	1x 3640090	Reinigungsmittelinjektor 4,80€ 5,71€
Maximaler Druck	100 bar	1x 3640640	Lanze variabel 5,80€ 6,90€
Gewicht	5,80 kg		

**HW1200** Elektro-Hochdruckreiniger

1.800 W • 120 bar

**HW1200**

287,39 €  
342,00 €



- + Handlicher Hochdruckreiniger für den semiprofessionellen Gebrauch mit 1.800 W Motor für eine optimale Reinigungsleistung
- + Für den gelegentlichen Gebrauch
- + Mit einem 10 m Schlauch ideal für hohe Reichweiten
- + Inkl. Sprüh- und Turbodüse sowie Schaumdüse für Reinigungsmittel

Max. Fördermenge	420 l/h	<b>Mitgeliefertes Zubehör für HW1200 im Detail:</b>	
Hochdruckschlauch, Länge	10 m	1x 197824-4	Turbolanze 28,40€ 33,80€
Zulauftemperatur	40 °	1x 197881-2	Verb.-St.m. Wasserf. 4,80€ 5,71€
Leistungsaufnahme	1800 W	1x 197876-5	Vario-Sprühlanze 27,40€ 32,61€
Maximaler Druck	120 bar	1x 197842-2	Pistole 24,50€ 29,16€
Gewicht	11 kg	1x 197883-8	Außen-Innen-Anschl.-S 4,80€ 5,71€
		1x 123784-4	Hochdruckschlauch 29,20€ 34,75€

**HW1300** Elektro-Hochdruckreiniger

1.800 W • 130 bar

**HW1300**

344,54 €  
410,00 €



- + Handlicher Hochdruckreiniger für den semiprofessionellen Gebrauch mit 1.800 W Motor für eine optimale Reinigungsleistung
- + Mit zweistufigem regelbarem Wasserdruck und Schlauchtrommel für regelmäßigen Gebrauch
- + Mit einem 10 m Schlauch ideal für hohe Reichweiten
- + Inkl. Sprüh- und Turbodüse sowie Schaumdüse für Reinigungsmittel

Leistungsaufnahme	1800 W	<b>Mitgeliefertes Zubehör für HW1300 im Detail:</b>	
Maximaler Druck	130 bar	1x 197810-5	Wasseranschluss-Set 8,10€ 9,64€
Max. Fördermenge	450 l/h	1x 197824-4	Turbolanze 28,40€ 33,80€
Hochdruckschlauch, Länge	10 m	1x 197842-2	Pistole 24,50€ 29,16€
Zulauftemperatur	40 °	1x 197876-5	Vario-Sprühlanze 27,40€ 32,61€
Gewicht	12,7 kg	1x 197886-2	Reinigungsschaumdüse 23,40€ 27,85€

**HW131** Elektro-Hochdruckreiniger

2.200 W • 10-130 bar

**HW131**

592,44 €  
705,00 €



- + Ein leistungsstarker Hochdruckreiniger für den regelmäßigen professionellen Gebrauch und anspruchsvolle Einsätze mit 2.200 W Motor
- + Regulierbarer Arbeitsdruck und integriertem Reinigungsmitteltank
- + Reiniger hat einen 15 m langen Stahlflex-Hochdruckschlauch und eine Schlauchtrommel
- + Inkl. Sprüh- und Turbodüse

Maximaler Druck	130 bar	<b>Mitgeliefertes Zubehör für HW131 im Detail:</b>	
Leistungsaufnahme	2300 W	1x P-72540	Hochdruckschl. 15m 208,00€ 247,52€
Zulauftemperatur	60 °	1x P-72431	Pistole 51,00€ 60,69€
Max. Fördermenge	500 l/h	1x P-64870	Außen-Innen-Anschl.-S. 10,80€ 12,85€
Gewicht	33,0 kg	1x P-64901	Lanze variabel mit Düse 51,00€ 60,69€
		1x P-64917	Turbolanze 83,00€ 98,77€

**HW132** Elektro-Hochdruckreiniger

2.100 W • 140 bar

**HW132**

394,96 €  
470,00 €



- + Ein leistungsstarker Hochdruckreiniger für den regelmäßigen professionellen Gebrauch mit 2.200 W Motor
- + Mit integriertem Reinigungsmitteltank
- + Reiniger hat einen 10 m langen Stahlflex-Hochdruckschlauch und eine Schlauchtrommel
- + Inkl. Sprüh- und Turbodüse sowie Schaumdüse für Reinigungsmittel

Zulauftemperatur	50 °	<b>Mitgeliefertes Zubehör für HW132 im Detail:</b>	
Turbobürste	✓	1x 3640670	Reinigungsschaumdüse 3,90€ 4,64€
Integrierter Reinigungsmitteltank	✓	1x 3640940	Turbolanze 14,50€ 17,26€
Max. Fördermenge	420 l/h	1x 3640090	Reinigungsmittelinjektor 4,80€ 5,71€
Hochdruckschlauch, Länge	8 m	1x 3640950	Waschbürste 19,60€ 23,32€
Lanze mit Sprühkopf	✓		
Reinigungsbürste	✓		
Maximaler Druck	140 bar		
Leistungsaufnahme	2100 W		
Gewicht	18,80 kg		



# Vibrations- und Schalldaten

Modell	Vibration(K) m/s <sup>2</sup>	L <sub>eq</sub> (K) dB(A)	L <sub>eq</sub> (K) dB(A)
1100	3,0 (1,5)	92 (3)	103 (3)
2712	≤ 2,5 (1,5)	93 (3)	105 (3)
3706		82 (3)	93 (3)
4131	≤ 2,5 (1,5)	102 (3)	113 (3)
4327	Sägen Metall 5,5 (1,5)	86 (3)	97 (3)
4329	Sägen Holz 7,0 (1,5), Sägen Metall 5,0 (1,5)	83 (3)	94 (3)
6408	≤ 2,5 (1,5)	79 (3)	
6413	≤ 3,5 (1,5)	82 (3)	
6842	≤ 2,5 (1,5)	84 (3)	95 (3)
6906	Schlagschrauben bei Vollast 16,5 (1,5)	98 (3)	109 (3)
6952	≤ 2,5 (1,5), Schlagschrauben bei Vollast 11,5 (1,5)	93 (3)	104 (3)
6953	Schlagschrauben bei Vollast 8,5 (1,5)	96 (3)	107 (3)
9031	≤ 2,5 (1,5)	83 (3)	94 (3)
9032	≤ 2,5 (1,5)	84 (3)	95 (3)
9046	3,5 (1,5)	84 (3)	95 (3)
9403	≤ 2,5 (1,5)	86 (3)	97 (3)
9404	≤ 2,5 (1,5)	85 (3)	96 (3)
9741	5,5 (1,5), Bürstenvon Holz 3 (1,5)	89 (3)	100 (3)
9902	≤ 2,5 (1,5)	85 (3)	96 (3)
9903	≤ 2,5 (1,5)	85 (3)	96 (3)
9910	≤ 2,5 (1,5)	83 (3)	94 (3)
9911	≤ 2,5 (1,5)	83 (3)	94 (3)
9920	≤ 2,5 (1,5)	85 (3)	96 (3)
1806B	≤ 2,5 (1,5)	88 (3)	99 (3)
1911B	3,5 (1,5)	88 (3)	99 (3)
2012NB		85 (3)	99 (3)
2704N		94 (3)	107 (3)
4100KB	6,0 (1,5)	96 (3)	107 (3)
4112HS		102 (3)	113 (3)
4350FCT	Sägen Holz 7,5 (1,5), Sägen Metall 4,5 (1,5)	84 (3)	95 (3)
4351FCT	Sägen Holz 6,0 (1,5), Sägen Metall 4,5 (1,5)	85 (3)	96 (3)
5017RKKB	≤ 2,5 (1,5)	90 (3)	101 (3)
5103R	≤ 2,5 (1,5)	87 (3)	98 (3)
5143R	≤ 2,5 (1,5)	88 (3)	99 (3)
5903R	3 (1,5)	92 (3)	103 (3)
9237CB	Polieren ≤ 2,5 (1,5)	83 (3)	94 (3)
9558HNR	8,5 (1,5), Schleifen 8,5 (1,5)	86 (3)	97 (3)
9558NBR	8,5 (1,5)	86 (3)	97 (3)
9558PBR	9 (1,5), Schleifen 9,0 (1,5)	86 (3)	97 (3)
9565CR	7,5 (1,5), Schleifen 7,5 (1,5)	82 (3)	93 (3)
9565HR	7,5 (1,5), Schleifen 7,5 (1,5)	84 (3)	95 (3)
AS001G	≤ 2,5 (1,5)	79 (2,5)	
BC03711	3,5 (1,5)	72 (3)	
BD4555	≤ 2,5 (1,5)	81 (3)	
BD4558	≤ 2,5 (1,5)	79 (3)	
BD4565	4 (1,5)	81 (3)	92 (3)
BD4566	4 (1,5)		
BD4900V	5 (1,5)	71 (3)	
BD4901	5 (1,5)	71 (3)	
BD5031	4,0 (1,5)	80 (3)	92 (3)
BD5041	3,5 (1,5)	81 (3)	92 (3)
BD6030	4,0 (1,5)	75 (3)	
BD6050	5,0 (1,5)	82 (3)	93 (3)
CA5000	≤ 2,5 (1,5)	88 (3)	99 (3)
CC3010D	≤ 2,5 (1,5)	84 (3)	95 (3)
CE0010G	≤ 2,5 (1,5)	109 (3,1)	120 (3)
CG1000D	≤ 2,5 (1,5)	≤ 70 (3)	
CL0003G	0,1 (1,5)		54 / 59 / 62 / 65 (3)
CL107FD	≤ 2,5 (1,5)	71 (3)	
CL108FD	≤ 2,5 (1,5)	72 (3)	
CL121D	≤ 2,5 (1,5)		
CP100D	≤ 2,5 (1,5)	≤ 70 (3)	
CS5002G	Sägen Metall ≤ 2,5 (1,5 / 1,9)	102 (3)	113 (3)
DA0010G	≤ 2,5 (2,0)	84 (3)	95 (3)
DA3010F	≤ 2,5 (1,5)	81 (3)	92 (3)
DA3011F	≤ 2,5 (1,5)	81 (3)	92 (3)
DA332D	≤ 2,5 (1,5)	70 (3)	
DA333D	≤ 2,5 (1,5)	70 (3)	
DA4000LR	≤ 2,5 (1,5)	80 (3)	
DA4031	≤ 2,5 (1,5)	87 (3)	98 (3)
DBM080	≤ 2,5 (1,5)	79 (3)	88 (3)
DBM130	≤ 2,5 (1,5)	85 (3)	90 (3)
DBM131	≤ 2,5 (1,5)	85 (3)	90 (3)
DBM230	≤ 2,5 (1,5)	91 (3)	102 (3)
DBN500	≤ 2,5 (1,5)	79 (3)	
DBN600	≤ 2,5 (1,5)	89 (3)	
DBO180	2,5 (1,5)	77 (3)	
DBO480	≤ 2,5 (1,5)	75 (3)	
DBS180	2,5 (1,5)	77 (3)	
DCC500	4,0 (1,5)	96 (3)	107 (3)
DCE090		103 (3,6)	114 (3)
DCF203			53 (3)
DCG180	≤ 2,5 (1,5)	≤ 70 (3)	
DCL181F		72 (2,5)	
DCL182	≤ 2,5 (1,5)	71 (2,5)	
DCL184	≤ 0,4 (1,5)		
DCL280F	≤ 2,5 (1,5)	70 (2,5)	
DCL281F	≤ 0,2 (1,5)	71 (2,5)	71 / 70 / 63 (2,5)
DCL501	≤ 2,5 (1,5)	64 (2,5)	
DCC0180	≤ 2,5 (1,5)	77 (3)	
DCC0181	≤ 2,5 (1,5)	78 (3)	
DCC553	≤ 2,5 (1,5)	103 (3)	114 (3)
DDA350	≤ 2,5 (1,5)	73 (3)	
DDA351	≤ 2,5 (1,5)	70 (3)	
DDA450	≤ 2,5 (1,5)	83 (3)	94 (3)
DDA460	≤ 2,5 (1,5)	85 (3)	
DDF451	≤ 2,5 (1,5)	72 (3)	
DDF482	≤ 2,5 (1,5)	75 (3)	
DDF484	≤ 2,5 (1,5)	76 (3)	
DDF485	≤ 2,5 (1,5)	74 (3)	
DDF486	≤ 2,5 (1,5)	74 (3)	

Modell	Vibration(K) m/s <sup>2</sup>	L <sub>eq</sub> (K) dB(A)	L <sub>eq</sub> (K) dB(A)
DDF487	2,5 (1,5)	73 (2,5)	
DDG460	≤ 2,5 (1,5)	85 (3)	96 (3)
DF001G	≤ 2,5 (1,5)	75 (1)	
DF002G	≤ 2,5 (1,5)	78 (3)	
DF012D	≤ 2,5 (1,5)	70 (10,7)	
DF333D	≤ 2,5 (1,5)	70 (3)	
DFN350	≤ 2,5 (1,5)	81 (3)	
DFR550	≤ 2,5 (1,5)	78 (3)	
DFR551	≤ 2,5 (1,5)	74 (3)	
DFR750	≤ 2,5 (1,5)	76 (3)	
DFS250	≤ 2,5 (1,5)	72 (3)	
DFS251	≤ 2,5 (1,5)	72 (3)	
DFS452	≤ 2,5 (1,5)	72 (3)	
DGA504	6,0 (1,5)	79 (3)	
DGA511	6,0 (1,5)	79 (3)	
DGA513	6,0 - 6,5 (1,5)	79 (3)	
DGA514	6,0 - 6,5 (1,5)	79 (3)	
DGA515	5,5 (1,5)	79 (3)	
DGA517	5,5 - 6,0 (1,5)	79 (3)	
DGA519	5,5 (1,5)	80 (3)	
DGA900	7,5 (1,5)	88 (3)	
DGA901	7,5 (1,5)	88 (3)	
DGD800	6,5 (1,5)	72 (3)	
DGP180	≤ 2,5 (1,5)	76 (3)	
DHK180	Meißeln mit Seitengriff 4,5 (1,5)	83 (3)	96 (3)
DHP451	≤ 2,5 (1,5), Hammerbohren in Beton 10,0 (1,5)	86 (3)	97 (3)
DHP453	≤ 2,5 (1,5), Hammerbohren in Beton 10,0 (1,5)	83 (3)	94 (3)
DHP482	≤ 2,5 (1,5), Hammerbohren in Beton 6,0 (1,5)	82 (3)	93 (3)
DHP484	≤ 2,5 (1,5), Hammerbohren in Beton 8,0 (1,5)	88 (3)	99 (3)
DHP485	≤ 2,5 (1,5), Hammerbohren in Beton 8,0 (1,5)	82 (3)	93 (3)
DHP486	≤ 2,5 (1,5)	84 (3)	95 (3)
DHP487	≤ 2,5 (1,5), Hammerbohren in Beton 10,5 (1,5)	83 (3)	94 (3)
DHR171	2,5 (1,5), Hammerbohren in Beton 9,0 (1,5)	90 (3)	101 (3)
DHR182	2,5 (1,5), Hammerbohren in Beton 11,0 (1,5), Meißeln mit Seitengriff 9,0 (1,5)	91 (3)	102 (3)
DHR243	2,5 (1,5), Hammerbohren in Beton 13 (1,5), Meißeln mit Seitengriff 11 (1,5)	89 (3)	100 (3)
DHR280	2,5 (2,4), Hammerbohren in Beton 9,0 (2,4), Meißeln mit Seitengriff 8,5 (2,4)	93 (3)	104 (3)
DHR281	2,5 (1,5), Hammerbohren in Beton 9,5 (1,5), Meißeln mit Seitengriff 9,3 (1,5)	93 (3)	104 (3)
DHR283	2,5 (1,5), Hammerbohren in Beton 9,5 (1,5), Meißeln mit Seitengriff 9,3 (1,5)	93 (3)	104 (3)
DHR400	Hammerbohren in Beton 4,7 (1,5), Meißeln mit Seitengriff 4,8 (1,5)	91 (3)	102 (3)
DHS630	≤ 2,5 (1,5)	88 (3)	99 (3)
DHS660	≤ 2,5 (1,5)	93 (3)	104 (3)
DHS661	≤ 2,5 (1,5)	93 (3)	104 (3)
DHS680	≤ 2,5 (1,5)	94 (3)	105 (3)
DHS782	≤ 2,5 (1,5)	93 (3)	104 (3)
DHS783	≤ 2,5 (1,5)	93 (3)	104 (3)
DHS900	≤ 2,5 (1,5)	93 (3)	104 (3)
DHW080	≤ 2,5 (1,5)	70,9 (1,6)	
DJN161	Sägen Metall 6,5 (1,5)	93 (3)	
DJR183	8,0 (1,5)	77 (3)	
DJR186	13,0 (1,5)	84 (3)	95 (3)
DJR187	16,5 (1,5)	84 (3)	95 (3)
DJR188	15,5 (1,5)	83 (3)	94 (3)
DJR189	Sägen Holz 9,0 (1,5)	88 (3)	99 (3)
DJR360	16,5 (1,5)	85 (3)	96 (3)
DJS101	Sägen Metall 13,0 (1,5)	71 (3)	
DJS131	Sägen Metall 7,0 (1,5)	79 (3)	
DJS161	Sägen Metall 13,0 (1,5)	71 (3)	
DJV181	Sägen Holz 6,5 (1,5), Sägen Metall 5,0 (1,5)	78 (3)	
DJV182	Sägen Holz 7,0 (1,5), Sägen Metall 3,5 (1,5)	77 (3)	
DJV184	Sägen Holz 7,4 (1,5), Sägen Metall 5,1 (1,5)	82 (3)	93 (3)
DKP180	4,5 (1,5)	84 (3)	95 (3)
DKP181	5,0 (1,5)	84 (3)	95 (3)
DLM330	≤ 2,5 (1,5)	82,4 (3)	89 (1,5)
DLM382	≤ 2,5 (1,5)	81 (0,6 - 2,9)	91 (3)
DLM432	≤ 2,5 (1,5)	81 (3)	92 (3)
DLM463	≤ 2,5 (1,5)	79 (3)	91 (3,4)
DLM465	≤ 2,5 (1,5)	82 (3,4)	91 (3)
DLM480	≤ 2,5 (1,5)	84 (3)	92 (3)
DLM481	≤ 2,5 (1,5)	84 (3)	92 (3)
DLM534	≤ 2,5 (1,5)	78,1 (3)	90,4 (3)
DLM536	≤ 2,5 (1,5)	78,1 (3)	90,4 (3)
DLM537	≤ 2,5 (1,5)	78,8 (3)	87,7 (3)
DLM538	≤ 2,5 (1,5)	84 (3)	92 (3)
DLM539	≤ 2,5 (1,5)	85 (3)	96 (3)
DLS111	≤ 2,5 (1,5)	92 (3)	102 (3)
DLS211	≤ 2,5 (1,5)	95 (3)	103 (3)
DLS600	≤ 2,5 (1,5)	90 (3)	97 (3)
DLS713	≤ 2,5 (1,5)	88 (3)	98 (3)
DLS714	≤ 2,5 (1,5)	88 (3)	97 (3)
DLW140	≤ 2,5 (1,5)	103 (3)	115 (3)
DMP180	3,6 (1,5)	70 (2,5)	
DMP181	3,6 (1,5)	70 (2,5)	
DP2010	≤ 4,0 (1,5)	77 (3)	
DP2110	≤ 4,0 (1,5)	77 (3)	
DP3003	≤ 2,5 (1,5)	81 (3)	
DP4001	≤ 2,5 (1,5)	82 (3)	
DP4003	≤ 2,5 (1,5)	82 (3)	
DP4011	≤ 2,5 (1,5)	80 (3)	
DP4700	≤ 2,5 (1,5)	86 (3)	
DPB183	≤ 2,5 (1,5)	80 (3)	90 (3)
DPJ180	≤ 2,5 (1,5)	74 (3)	

Modell	Vibration(K) m/s <sup>2</sup>	L <sub>eq</sub> (K) dB(A)	L <sub>eq</sub> (K) dB(A)
DPD500	Polieren 9,5 (1,5)	82 (3)	93 (3)
DPD600	Polieren 10,0 (1,5)	83 (3)	94 (3)
DPT353	≤ 2,5 (1,5)	76 (3)	
DPV300	Schleifen ≤ 2,5 (1,5), Polieren ≤ 2,5 (1,5)	73 (3)	
DRC300			62 (2,5)
DRS780	≤ 2,5 (1,5)	92 (3)	103 (3)
DRT50	≤ 2,5 (1,5)	78 (3)	
DRV150	≤ 2,5 (1,5)	75 (3)	
DRV250	≤ 2,5 (1,5)	74 (3)	
DS402	≤ 2,5 (1,5)	81 (3)	
DSC101	≤ 2,5 (1,5)	71 (3)	
DSC121	≤ 2,5 (1,5)	85 (3)	96 (3)
DSC163	≤ 2,5 (1,5)	78 (3)	
DSC251	≤ 2,5 (1,5)	78 (3)	
DSD180	≤ 2,5 (1,5), Sägen Holz 5,0 (1,5)	79 (3)	
DSL800	≤ 2,5 (1,5), Schleifen ≤ 2,5 (1,5)	75 (3)	
DSP600	≤ 2,5 (1,5)	92 (3)	103 (3)
DSP601	≤ 2,5 (1,5)	92 (3)	103 (3)
DSS501	≤ 2,5 (1,5)	92 (3)	103 (3)
DST221	≤ 3,5 (1,5)	93 (3)	
DTD153	Schlagschrauben bei Vollast 13,0 (2,5)	96 (3)	107 (3)
DTD157	11,5 (2,5)	95 (3)	106 (3)
DTD171	Schlagschrauben bei Vollast 13,5 (1,5)	97 (3)	108 (3)
DTD172	Schlagschrauben bei Vollast 13,5 (1,5)	97 (3)	108 (3)
DTL061	Schlagschrauben bei Vollast 17,5 (1,5)	91 (3)	102 (3)
DTM51	Sägen Holz 4,5 (2,5), Schleifen 3,0 (2,5)	81 (3)	92 (3)
DTM52	Sägen Holz ≤ 2,5 (1,5), Schleifen 2,5 (1,5)	85 (3)	96 (3)
DTP141	Schlagschrauben bei Vollast 10,5 (1,5)	85 (3)	96 (3)
DTR180	≤ 2,5 (1,5)	78 (3)	85 (3)
DTS141	Schlagschrauben bei Vollast 7,0 (1,5)	77 (3)	
DTW1001	Schlagschrauben bei Vollast 15,5 (2,4)	98 (3)	109 (3)
DTW1002	Schlagschrauben bei Vollast 18,0 (2,0)	97 (3)	108 (3)
DTW180	Schlagschrauben bei Vollast 9,0 (1,5)	89 (3)	100 (3)
DTW181	Schlagschrauben bei Vollast 10,5 (1,5)	95 (3)	106 (3)
DTW300	Schlagschrauben bei Vollast 12,5 (1,5)	97 (3)	108 (3)
DTW302	Schlagschrauben bei Vollast 15,4 (1,5)	94 (3)	105 (3)
DTW700	Schlagschrauben bei Vollast 19,0 (1,5)	94 (3)	105 (3)
DTW701	Schlagschrauben bei Vollast 19,0 (2,0)	94 (3)	105 (3)
DUB184	≤ 2,5 (1,5)	86,6 (1,3)	93,3 (2,7)
DUB185	≤ 2,5 (1,5)	83 (2,7)	91 (3)
DUB186	≤ 2,5 (1,5)	82,5 (3)	92,4 (1,6)
DUB362	≤ 2,5 (1,5)	79,1 (1,4)	93,5 (2,3)
DUB363	≤ 2,5 (1,5)	84,8 (2,3)	94,9 (1,3)
DUC122	4,3 (1,5)	84,6 (2)	92,7 (2)
DUC254	2,5 (1,5)	93 (2)	101 (2,5)
DUC256	3,2 (1,5)	89 (3)	103 (3)
DUC307	5,4 (1,5)	86 (2,5)	97 (3)
DUC353	5,3 (1,5)	87,7 (3)	100,4 (2)
DUH502	≤ 2,5 (1,5), vorderer Griff 2,5 (1,5), hinterer Griff 2,5 (1,5)	84 (2,5)	97 (3)
DUH523	≤ 2,5 (1,5), vorderer Griff 0,6 (1,5), hinterer Griff 0,5 (1,5)	77 (1,5)	84,3 (2,5)
DUH601	≤ 2,5 (1,5)	80 (3)	91 (3)
DUH751	≤ 2,5 (1,5)	84 (3)	97 (3)
DUM604	≤ 2,5 (1,5)	76 (3)	82 (1,5)
DUN461W	vorderer Griff ≤ 2,5 (1,5), hinterer Griff ≤ 2,5 (1,5)	74 (1,5)	81 (3)
DUN500W	vorderer Griff 4,7 (1,5), hinterer Griff 2,5 (1,5)	81,5 (3)	92,5 (3)
DUN600L	vorderer Griff 3,8 (1,5), hinterer Griff 2,7 (1,5)	82,5 (3)	93,5 (3)
DUP361	≤ 2,5 (1,5)	70 (3)	92,3 (3,2)
DUP362	≤ 2,5 (1,5)	70 (3,2)	92,3 (3,4)
DUR181	≤ 2,5 (1,5)	82 (3)	88,5 (2,5)
DUR189	≤ 2,5 (1		



Modell	Vibration(K) m/s²	L <sub>eq</sub> (K) dB(A)	L <sub>eq</sub> (K) dB(A)
FN001G	≤ 2,5 (1,5)	81 (3)	92 (3)
FS.2300	≤ 2,5 (1,5)	83 (3)	94 (3)
FS2500	≤ 2,5 (1,5)	83 (3)	93 (3)
FS2700	≤ 2,5 (1,5)	83 (3)	94 (3)
FS4000	≤ 2,5 (1,5)	82 (3)	93 (3)
FS4300	≤ 2,5 (1,5)	82 (3)	93 (3)
FS6300	≤ 2,5 (1,5)	82 (3)	93 (3)
GA005G	6,5 (1,5)	81 (3)	92 (3)
GA008G	6,5 (1,5)	81 (3)	92 (3)
GA013G	6,5 (1,5)	82 (3)	93 (3)
GA016G	6,5 (1,5)	82 (3)	93 (3)
GA023G	6,5 (1,5)	81 (3)	92 (3)
GA035G	9,0 (1,5)	82 (3)	93 (3)
GA036G	4,0 (1,5)	82 (3)	93 (3)
GA038G	7,5 (1,5)	87 (3)	98 (3)
GA041G	5,2 (1,5)	80 (3)	91 (3)
GA044G	5,0 (1,5), Schleifen ≤ 2,5 (1,5)	81 (3)	92 (3)
GA047G	5,0 (1,5/1,9), Schleifen ≤ 2,5 (1,5/1,9)	81 (3)	92 (3)
GA4530R	7,5 (1,5)	85 (3)	96 (3)
GA5030R	Schleifen 8,5 (1,5)	85 (2,5)	96 (3)
GA5040C		97 (3)	86 (3)
GA5040R	Schleifen 6,0 (1,5)	86 (3)	97 (3)
GA5041C	6,0 (1,5), Schleifen 2,5 (1,5)	84 (3)	96 (3)
GA5050R	8,5 (1,5), Schleifen 2,5 (1,5)	91 (3)	102 (3)
GA5080R		84 (3)	95 (3)
GA6040C	6,0 (1,5)	87 (3)	98 (3)
GA7050R	6,5 (1,5)	94 (3)	105 (3)
GA9020R	6,0 (1,5)	90 (3)	101 (3)
GA9030R	5,5 (1,5)	90 (3)	101 (3)
GA9040R	6,0 (1,5)	90 (3)	101 (3)
GA9050R	5,5 (1,5)	94 (3)	105 (3)
GA9061R	6,5 (1,5)	91 (3)	102 (3)
GB801	2,5 (1,5)	77 (3)	87 (3)
GD0600	2,5 (1,5)	74 (3)	84 (3)
GD0603	2,5 (1,5)	76 (3)	86 (3)
GD0800C	2,5 (1,5)	78 (3)	88 (3)
GD0801C	3,5 (1,5)	80 (3)	90 (3)
GD0810C	2,5 (1,5)	79 (3)	89 (3)
GD0811C	2,5 (1,5)	78 (3)	88 (3)
GF600	3,5 (1,5)	93 (3)	106 (3)
IN420C	3,5 (1,5)	89 (3)	102 (3)
KN900	≤ 2,5 (1,5)	89 (3)	102 (3)
HK0500	Meißeln mit Seitengriff 9,5 (1,5)	83 (3)	94 (3)
HK1820	Meißeln mit Seitengriff 10,0 (1,5)	83 (3)	94 (3)
HM001G	Meißeln mit Seitengriff 6,0 (1,5)	83 (3)	97 (3)
HM002G	Meißeln mit Seitengriff 8,0 (1,5)	92 (3)	103 (3)
HM0871C	Meißeln mit D-Seitengriff 8,0 (1,5)	86 (3)	97 (3)
HM1111C	Meißeln mit D-Seitengriff 7,5 (1,5)	88 (3)	99 (3)
HM1213C	Meißeln mit D-Seitengriff 8,0 (1,5)	75 (3)	95 (2,5)
HM1214C	Meißeln mit D-Seitengriff 8,0 (1,5)	78 (2,5)	98 (2,5)
HM1317C	8,5 (1,5)	81 (2,5)	101 (3)
HM1317CB	8,5 (1,5), Meißeln mit D-Seitengriff 7,0 (1,5)	81 (3)	101 (3,07)
HM1512	Meißeln mit Seitengriff 6,5 (1,5)	84 (3,07)	104 (1,8)
HM1812	Meißeln mit Seitengriff 6,5 (1,5)	96 (1,8)	108 (2,5)
HP001G	≤ 2,5 (1,5), Hammerbohren in Beton 6,0 (1,5)	85 (3)	96 (3)
HP002G	≤ 2,5 (1,5), Hammerbohren in Beton 9,0 (1,5)	87 (3)	98 (3)
HP1631	≤ 2,5 (1,5), Hammerbohren in Beton 17 (1,5)	97 (3)	108 (3)
HP2051	≤ 2,5 (1,5), Hammerbohren in Beton 13 (1,5)	97 (3)	108 (3)
HP2051F	≤ 2,5 (3,0), Hammerbohren in Beton 13 (3,0)	97 (3)	108 (3)
HP2071	≤ 2,5 (3,0), Hammerbohren in Beton 16 (3,0)	99 (3)	110 (3)
HP2071F	≤ 2,5 (1,5), Hammerbohren in Beton 16 (1,5)	97 (3)	108 (3)
HP333D	≤ 2,5 (1,5), Hammerbohren in Beton 13,0 (1,5)	82 (3)	93 (3)
HR003G	2,5 (1,5), Hammerbohren in Beton 7,0 (1,5), Meißeln mit Seitengriff 6,5 (1,5)	92 (3)	103 (3)
HR004G	2,5 (1,5), Hammerbohren in Beton 7,5 (1,5), Meißeln mit Seitengriff 6,5 (1,5)	93 (3)	104 (3)
HR005G	Hammerbohren in Beton 5,0 (1,591 (3)), Meißeln mit Seitengriff 4,0 (1,5)	99 (3)	110 (3)
HR006G	Hammerbohren in Beton 8,5 (1,5), Meißeln mit Seitengriff 7,0 (1,5)	99 (3)	110 (3)
HR007G	2,5 (1,5), Hammerbohren in Beton 7,5 (1,5), Meißeln mit Seitengriff 8,0 (1,5)	94 (3)	105 (3)
HR008G	5,1 (1,5), Hammerbohren in Beton 9,1 (1,5), Meißeln mit Seitengriff 8,0 (1,5)	94 (3)	105 (3)
HR009G	≤ 2,5 (1,5), Hammerbohren in Beton 9,1 (1,5), Meißeln mit Seitengriff 7,1 (1,5)	94 (3)	105 (3)
HR140D	2,5 (1,5), Hammerbohren in Beton 6,5 (1,5)	84 (3)	95 (3)
HR1841F	3,0 (1,5), Hammerbohren in Beton 7,5 (1,5)	87 (3)	98 (3)
HR2470	4,5 (1,5), Hammerbohren in Beton 15,5 (1,5), Meißeln mit Seitengriff 12,5 (1,5)	90 (3)	101 (3)
HR2601	≤ 2,5 (1,5), Hammerbohren in Beton 12,0 (1,5)	91 (3)	101 (3)
HR2631FT	≤ 2,5 (1,5), Hammerbohren in Beton 11,5 (1,5), Meißeln mit Seitengriff 9,0 (1,5)	90 (3)	101 (3)
HR2653T	≤ 2,5 (1,5), Hammerbohren in Beton 11,5 (1,5), Meißeln mit Seitengriff 9,0 (1,5)	92 (3)	103 (3)
HR2811FT	≤ 2,5 (1,5), Hammerbohren in Beton 15,0 (1,5), Meißeln mit Seitengriff 11,5 (1,5)	90 (3)	101 (3)
HR3011FC	≤ 2,5 (1,5), Hammerbohren in Beton 9,5 (1,5), Meißeln mit Seitengriff 6,0 (1,5)	90 (3)	101 (3)
HR3012FC	6,0 (1,5), Hammerbohren in Beton 9,5 (1,5), Meißeln mit Seitengriff 5,5 (1,5)	90 (3)	104 (3)

Modell	Vibration(K) m/s²	L <sub>eq</sub> (K) dB(A)	L <sub>eq</sub> (K) dB(A)
HR3210FCT	≤ 2,5 (1,5), Hammerbohren in Beton 10,0 (1,5), Meißeln mit Seitengriff 18,0 (1,5)	88 (3)	99 (3)
HR3541FC	Hammerbohren in Beton 11,0 (1,5), Meißeln mit Seitengriff 9,0 (1,5)	91 (3)	102 (3)
HR4013C	Hammerbohren in Beton 5,0 (1,5), Meißeln mit Seitengriff 4,5 (1,5), Meißeln mit D-Seitengriff 4,5 (1,5)	92 (3)	103 (3)
HR4510C	Hammerbohren in Beton 9,5 (1,5), Meißeln mit Seitengriff 8,5 (1,5), Meißeln mit D-Seitengriff 8,5 (1,5)	93 (3)	104 (3)
HR4511C	Hammerbohren in Beton 7,5 (1,5), Meißeln mit Seitengriff 7,0 (1,5), Meißeln mit D-Seitengriff 7,5 (1,5)	94 (3)	105 (3)
HR5212C	Hammerbohren in Beton 9,0 (1,5), Meißeln mit Seitengriff 8,0 (1,5), Meißeln mit D-Seitengriff 7,0 (1,5)	98 (3)	109 (3)
HS004G	≤ 2,5 (1,5)	93 (3)	104 (3)
HS009G	≤ 2,5 (1,5)	94 (3)	105 (3)
HS011G	≤ 2,5 (1,5)	93 (3)	104 (3)
HS0600	≤ 2,5 (1,5)	94 (3)	105 (3)
HS301D	≤ 2,5 (1,5)	86 (3)	97 (3)
HS6101	≤ 2,5 (1,5)	89 (3)	100 (3)
HS6601	≤ 2,5 (1,5)	87 (3)	98 (3)
HS7101	≤ 2,5 (1,5)	90 (3)	101 (3)
HS7601	≤ 2,5 (1,5)	85 (3)	96 (3)
HS7611	≤ 2,5 (1,5)	95 (3)	106 (3)
HW1200	4,11 (1,5)	72 (3)	83 (3)
HW1300	4,86 (1,5)	76 (3,8)	87 (3)
HW131	3,1 (1,5)	82 (2,4)	90 (3)
JN1601	7,0 (1,5)	83 (3)	94 (3)
JN3201	10,0 (1,5)	81 (3)	92 (3)
JR001G	18,0 (1,5)	85 (3)	96 (3)
JR002G	8,5 (1,5), Sagen Holz 8,5 (1,5)	87 (3)	98 (3)
JR1000FT		78 (3)	89 (3)
JR103D	8 (1,5)	78 (3)	89 (3)
JR3051T	19,5 (2,5)	88 (3)	99 (3)
JR3061T	16,5 (1,5)	88 (3)	99 (3)
JR3070CT	Sagen Holz 9,5 (1,5)	88 (3)	99 (3)
JS1000	9,5 (1,5)	77 (3)	88 (3)
JS1601	9,5 (1,5)	77 (3)	88 (3)
JS1602	7,0 (1,5)	79 (3)	90 (3)
JS3201	17,0 (1,5)	81 (3)	92 (3)
JV0600	Sagen Holz 10,5 (1,5), Sagen Metall 5,5 (1,5)	85 (3)	96 (3)
JV102D	11,5 (1,5)	85 (3)	96 (3)
JV103D	8,5 (1,5)	85 (3)	96 (3)
KP001G	4,3 (1,5)	98 (3)	87 (3)
KP0800	≤ 2,5 (1,5)	89 (3)	100 (3)
KP0810	3 (1,5)	86 (3)	97 (3)
KP0810C	3,5 (1,5)	85 (3)	96 (3)
LB1200F		81 (3)	94 (3)
LC1230	4,5 (1,5)	98 (3)	108 (3)
LF1000	≤ 2,5 (1,5)	91 (3)	102 (3)
LH1040F	≤ 2,5 (1,5)	93 (3)	107 (3)
LH1201FL	≤ 2,5 (1,5)	93 (3)	106 (3)
LM001C	≤ 2,5 (1,5)	81 (3,1)	91 (8,3)
LM001J	≤ 2,5 (1,5)	84 (3)	92 (5,3)
LM002J	≤ 2,5 (1,5)	82 (1,3)	91 (6,3)
LS002G		89 (3)	100 (3)
LS003G		91 (3)	100 (3)
LS004G		91 (3)	100 (3)
LS0714	≤ 2,5 (1,5)	92 (3)	101 (3)
LS0815FL	≤ 2,5 (1,5)	87 (3)	110 (3)
LS1018L	≤ 2,5 (1,5)	97 (3)	103 (3)
LS1019L	≤ 2,5 (1,5)	91 (3)	101 (3)
LS1219L	≤ 2,5 (1,5)	91 (3)	100 (3)
LW1400	2,5 (1,5)	102 (3)	110 (3)
MLS100N	≤ 2,5 (1,5)	92 (3)	105 (3)
MLT100N	≤ 2,5 (1,5)	92 (3)	105 (3)
MP001G	3,8 (1,5)	71 (3)	83 (3)
NS900B	≤ 2,5 (1,5)	89 (3)	100 (3)
PB002G	≤ 2,5 (1,5)	78 (3)	89 (3)
PC5001C	12,5 (1,5)	89 (3)	100 (3)
PC5010C	5,5 (2,5)	85 (3)	96 (3)
PJ7000	≤ 2,5 (1,5)	86 (3)	97 (3)
PO5000C	Polieren 6,5 (1,5)	81 (3)	92 (3)
PT001G	≤ 2,5 (1,5)	79 (3)	90 (3)
PT354D	≤ 2,5 (1,5)	76 (3)	87 (3)
PV001G	Polieren ≤ 2,5 (1,5)	80 (3)	91 (3)
PV301D	≤ 2,5 (1,5), Schleifen ≤ 2,5 (1,5), Polieren ≤ 2,5 (1,5)	73 (3)	84 (3)
RP0900	4 (1,5)	89 (3)	100 (3)
RP1111C	4,4 (1,5)	93 (3)	104 (3)
RP1802	5,1 (1,5)	85 (3)	96 (3)
RP2302FCX	4,2 (1,5)	88 (3)	99 (3)
RS001G	≤ 2,5 (1,5)	92 (3)	103 (3)
RS002G	≤ 2,5 (1,5)	96 (3)	107 (3)
RT001G	≤ 2,5 (1,5)	81 (3)	92 (3)
RT0702C	≤ 2,5 (1,5)	82 (3)	93 (3)
SA7000C	3,0 (1,5)	88 (3)	99 (3)
SC103D	≤ 2,5 (1,5)		
SD100D	3 (1,5), Sagen Holz 5,5 (1,5)	77 (3)	88 (3)
SG1251	4 (1,5)	102 (3)	113 (3)
SG150	vorderer Griff 2,8 (1,5), hinterer Griff 3,7 (1,5)	91 (3)	106 (3)
SG181	vorderer Griff 5,8 (1,5), hinterer Griff 5,8 (1,5)	101 (3)	112 (3)
SP001G	≤ 2,5 (1,5)	89 (3)	100 (3)
SP6000	≤ 2,5 (1,5)	103 (3)	92 (3)
ST113D	≤ 2,5 (1,5)	75 (3)	86 (3)
TD001G	Schlagschrauben bei Vollast 10,0 (1,5)	96 (3)	107 (3)
TD010IF	Schlagschrauben bei Vollast 7,5 (1,5)	90 (3)	101 (3)
TD022D	7,0 (1,5)	85 (3)	96 (3)
TD110D	8 (1,5)	94 (3)	105 (3)
TL064D	Schlagschrauben bei Vollast 15 (1,5)	91 (3)	102 (3)

Modell	Vibration(K) m/s²	L <sub>eq</sub> (K) dB(A)	L <sub>eq</sub> (K) dB(A)
TM3010C	Sagen Holz 6,5 (1,5), Schleifen 2,5 (1,5)	78 (3)	89 (3)
TM30D	1,5 - 10,5 (1,5), Sagen Holz 5,5 (1,5), Schleifen 2,5 (1,5)	81 (3)	92 (3)
TW001G	Schlagschrauben bei Vollast 18,5 (1,5)	100 (3)	111 (3)
TW004G	Schlagschrauben bei Vollast 16,5 (1,5)	99 (3)	110 (3)
TW0200	8,5 (1,5), Schlagschrauben bei Vollast 8,5 (1,5)	93 (3)	104 (3)
TW0350	11,5 (1,5), Schlagschrauben bei Vollast 11,5 (1,5)	93 (3)	104 (3)
TW1000	17,5 (2,0)	103 (3)	114 (3)
TW141D	Schlagschrauben bei Vollast 7,5 (1,5)	93 (3)	104 (3)
TW161D	8,0 (1,5)	93 (3)	104 (3)
UB001C	≤ 2,5 (1,5)	83,4 (3)	91,4 (2,5)
UB001G	≤ 2,5 (1,5)	83,7 (3)	94,1 (3,1)
UB002C	≤ 2,5 (1,5)	80,9 (3)	95,5 (2,0)
UB101D	≤ 2,5 (1,5)	76,4 (3)	86,3 (0,7)
UB1103	2,5 (1,5)	83 (2,5)	94 (3)
UC011G		91 (3)	102 (3)
UC012G		91 (3)	102 (3)
UC015G		102 (3)	91 (3)
UC016G		91 (3)	102 (3)
UC3041A	5,2 (1,5)	90,8 (0,7)	101,8 (2,5)
UC3541A	4,7 (1,5)	90,3 (2,5)	101,3 (2,5)
UC3551A	5,2 (1,5)	90,8 (2,5)	101,8 (2,5)
UC4041A	4,7 (1,5)	90,3 (2,5)	101,3 (2,5)
UC4051A	5,2 (1,5)	90,8 (2,5)	101,8 (2,5)
UC4551A	vorderer Griff 4,7 (1,5), hinterer Griff 5,6 (1,5)	90,8 (2,5)	101,8 (2,5)
UD2500		84,4 (3)	93,49 (3)
UH004G	vorderer Griff 2,9 (1,5), hinterer Griff 2,5 (1,5)	85 (0,3 - 2,2)	96 (0,3 - 2,2)
UH005G	vorderer Griff 3,1 (1,5), hinterer Griff 2,7 (1,5)	86 (0,3 - 2,2)	97 (3)
UH006G	3 (1,5)	81 (3)	92 (3)
UH007G	vorderer Griff 3,4 (1,5), hinterer Griff 3,1 (1,5)	81 (3)	92 (3)
UH014G	vorderer Griff 3,2 (1,5), hinterer Griff 2,5 (1,5)	81 (3)	92 (3)
UH4261		82 (2,50)	93 (2,1)
UH4570	6,7 (1,5)	89,9 (2,1)	97,9 (1,5)
UH4861	6,7 (1,5)	82 (2,1)	93 (2,1)
UH5261	6,7 (1,5)	82 (2,1)	93 (2,1)
UH5570	6,7 (1,5)	89,9 (1,5)	97,9 (1,5)
UH5580		86,5 (1,5)	94,5 (0,7)
UH6570	6,7 (1,5)	89,9 (1,5)	97,9 (1,5)
UH6580	4,4 (1,5)	86,5 (0,7)	94,5 (0,7)
UH7580	4,4 (1,5)	86,5 (0,7)	94,5 (0,7)
UM600D	≤ 2,5 (0,5)	75 (0,74)	82 (0,74)
UN460WD	vorderer Griff ≤ 2,5 (1,5), hinterer Griff 2,5 (1,5)	74 (0,74)	80 (0,74)
UR002G	2,5 (1,5)	72,2 - 74,4 (3)	85,3 - 89,7 (0,7 - 1,9)
UR003G	vorderer Griff ≤ 2,5 (1,5), hinterer Griff ≤ 2,5 (1,5)	72,2 - 74,4 (3)	85,3 - 89,7 (0,7 - 1,9)
UR006G	0,5 (1,5)	77 - 82,9 (3)	88,4 - 95,4 (3)
UR007G	1,5 (1,5)	77 - 82,9 (3)	88,4 - 99,2 (3)
UR012G	vorderer Griff ≤ 2,5 (1,5), hinterer Griff ≤ 2,5 (1,5)	79,9 - 84,3 (3)	96,2 - 97,7 (3)
UR100D	≤ 2,5 (1,5)	74 (3)	85 (3)
UR101C	≤ 2,5 (1,5)	80 (2,0)	91,8 (1,0)
UR201C	≤ 2,5 (1,5)	78 (1,0)	91,8 (1,0)
UR2300		75 (2,5)	86 (3)
UR3000	2,73 (1,5)	75,1 (2,5)	96 (3)
UR3500	2,73 (1,5)	75,1 (3)	96 (3)
UT1200	1,05 (1,5)	86 (3)	97 (3)
UT1400	0,5 (1,5)	86 (3)	97 (3)
UT1401	0,5 (1,5)	86 (3)	97 (3)
UT1600	1,03 (1,5)	87 (3)	98 (3)
UV3200	4,5 (1,5)	77,9 (3)	97,2 (2,5)
UV3600	4,6 (1,5)	81,24 (2,5)	99,53 (2,50)
VC003G	≤ 2,5		

# BERATUNG

Support mit Antworten. Sie können sich darauf verlassen, dass unser technischer Support Ihnen mit Werkzeug-Expertise und Know-how gerne weiterhilft und für Ihre Fragen zur Verfügung steht.



Technischer Support  
Akku- und Elektrowerkzeuge, Gartengeräte  
02102/1004-256  
Technik@makita.de

## ANWENDUNGSTECHNIK VOR ORT





Mobile Kompetenz:

Die Makita-Anwendungsberater.

In jedem Bundesland sind unsere Makita-Fachleute unterwegs. Sie kennen jede Herausforderung in der Praxis und helfen mit fundiertem Wissen.



 **Makita Werkzeug GmbH**  
Makita-Platz 1  
40885 Ratingen

 **Makita Service-Center Hamburg**  
Jenfelder Straße 51  
22045 Hamburg  
+49 (0) 40/238 3265 00  
msc-hamburg@makita.de

 **Makita Service-Center Berlin**  
Gebäude 44 im Sirius Business Park Gartenfeld  
Gartenfelder Str. 29-37  
13599 Berlin  
+49 (0) 30/339 7565 0  
msc-berlin@makita.de

 **Makita Service-Center Lehrte bei Hannover**  
Everner Str. 30  
31275 Lehrte  
+49 (0) 5132/504 2153  
msc-lehrte@makita.de

 **Makita Service-Center Groß-Gerau bei Frankfurt a.M.**  
Hans-Böckler-Str. 22  
64521 Groß-Gerau  
+49 (0) 6152/978 8500  
msc-gross-gerau@makita.de

 **Makita Service-Center München**  
Martin-Kollar-Str. 4  
81829 München  
+49 (0) 89/904 238 500  
msc-muenchen@makita.de

ERÖFFNUNG IM  
FRÜHJAHR 2023



# MAKITASERVICE-CENTER

**Expertise vor Ort.** Die Makita Service-Center verfügen über großzügige Showrooms mit Schulungsmöglichkeiten zentral gelegen in Berlin, Groß-Gerau bei Frankfurt a.M., Hamburg, Lehrte bei Hannover und ab Frühjahr 2023 in München.

In den weitläufigen Ausstellungsräumen finden interessierte KundInnen das komplette Makita Produktportfolio inklusive eines umfangreichen Zubehör-Sortiments. Ergänzt wird jedes Makita Service-Center durch großzügige Seminarbereiche für Schulungen. Teilnehmer können sowohl im Seminarraum ihre theoretischen Kenntnisse vertiefen als auch im angeschlossenen Testbereich sowie Außenbereich selbst zur Maschine greifen und diese ausgiebig testen.

Zusätzlich verfügen alle Makita Service-Center über eine eigene Reparaturwerkstatt. Wie in unserer zentralen Werkstatt in Ratingen, bietet Makita Ihnen hier schnelle und kompetente Hilfe im Reparaturfall direkt vor Ort.

Sie haben KundInnen aus den Bereichen Dachdeckerei, Hoch- und Tiefbau, Tischlerei, Garten- und Landschaftsbau, Kommunen, Facility Management, Industrie, Elektrotechnik, Sanitär oder anderen Gewerken? Dann sind Sie im Makita Service-Center richtig!

Wir bieten Ihnen individuell geplante Schulungen für Sie und Ihre KundInnen. Egal, ob zu bereits verwendeten Produkten oder zu Neuanschaffungen, egal ob mehrere Stunden oder Tagesschulungen - wir planen die Schulung inhaltlich und zeitlich bestmöglich auf Sie und Ihre KundInnen abgestimmt.

Sprechen Sie uns an und vereinbaren Sie einen Termin mit Ihrem Außendienst oder unseren Teams vor Ort!

Makita Deutschland  
Zentrale Ratingen



Makita Service-Center  
Hamburg



Makita Service-Center  
Berlin



Makita Service-Center  
Lehrte bei Hannover



Makita Service-Center  
Groß-Gerau bei Frankfurt a.M.



Makita Service-Center  
München



Neugierig? Schauen Sie sich das [Vorstellungsvideo](#) unserer Makita Service-Center an, um einen besseren Überblick über unsere gebotenen Leistungen und das umfangreiche Produktangebot zu erhalten!

Für weitere Informationen scannen Sie einfach den QR-Code oder besuchen uns auf [www.makita.de](http://www.makita.de).



Individuelle  
Schulungen

Reparatur-Service



# Kohlebürsten

Maschine	Kohlebürste
1100	CB 100
1805/06B	CB 153
1902	CB 51
1911B	CB 106
1923B	CB 51
1923H	CB 132
2012NB	CB 153
2106/W	CB 100
2107F	CB 303
2414EN/NB	CB 203
2704/N	CB 153
3612/C	CB 203
3620	CB 106
3704	CB 411
3706	CB 64
3708(F)	CB 411
3901	CB 411
4100KB	CB 303
4101RH	CB 303
4105KB	CB 100
4112HS	CB 204
4131	CB 303
4157KB	CB 153
4304/T	CB 419
4305/T	CB 419
4322/23/24/27/29	CB 64
4331D/33D	CB 430
4334D	CB 441
4340(F)CT	CB 419
4341(F)CT	CB 419
4350(F)CT	CB 419
4351(F)CT	CB 419
443	W49624*
444M	W49625*
446L/447L	W49625*
447M	W49625*
5017RKB	CB 303
5103R	CB 203
5143R	CB 203
5603R	CB 303
5604R	CB 303
5703R	CB 303
5705R	CB 303
5903R	CB 203
6013B/BO/BR	CB 51
6207D	CB 430
6213D	CB 430
6214D	CB 424
6216D	CB 430
6217D	CB 430
6300-4	CB 51
6310	CB 419
6313D	CB 430
6314D	CB 424
6316D	CB 430
6317D	CB 430
6319D	CB 430
6333D	CB 430
6336D	CB 430
6337D	CB 430
6339D	CB 430
6343D	CB 430
6343D	CB 430
6347D	CB 430
6349D	CB 430
6402	CB 415
6408	CB 419
6410	CB 64
6413	CB 64
6501	CB 70
6503D	CB 424
6510LVR	CB 64
6807	CB 419
6820V	CB 415
6821	CB 419
6822	CB 415
6823/24/25	CB 419
6826/27	CB 419
6830/32	CB 411
6833/34/36	CB 411
6842/43/44	CB 411
6904V/VH	CB 415
6905B	CB 65
6905H	CB 415
6906	CB 100
6908D	CB 424
6914D	CB 424
6916FD	CB 434
6918FD	CB 431
6932FD	CB 434
6934FD	CB 434
6935FD	CB 434
6950/51/52/53	CB 411
6960DWA	CB 424
6960FD	CB 434
6990/92D	CB 434
8413D/14D	CB 430
8433D/34D	CB 430
8443D/44D	CB 430
9015/16B	CB 303
9027/29S	CB 204
9031/9032	CB 411
9036	CB 70
9046	CB 419
9047/57S	CB 204
9049/59S	CB 204
906	CB 64
9067/69S	CB 204
9077/79S	CB 204

Maschine	Kohlebürste
9218SB	CB 100
9227CB	CB 303
9237CB	CB 303
9401/9402	CB 153
9403/9404	CB 303
9524/25NB	CB 411
9527/28NB	CB 411
9554/55NB	CB 325
9557/58NB/NBG	CB 325
9558NBR/HNR/PB	CB 325
9561/62	CB 318
9561CR/CVR	CB 318
9562C	CB 318
9562CR/CV/CVR	CB 318
9564/65	CB 318
9565H	CB 325
9565C/CR/CVR	CB 318
9565CV/PCV	CB 318
9565CVL	CB 318
9566CV	CB 318
9741	CB 100
9903	CB 303
9910/11	CB 411
9920	CB 303
9924DB	CB 100
BCC550/DCS550	CB 430
BDA340/341	CB 448
DDA350/351	CB 448
BDF430F	CB 434
BDF440	CB 448
BDF/DDF441	CB 448
BDF442	CB 448
BDF444	CB 448
BDF/DDF446	CB 448
BDF/DDF448	CB 448
BDF450	CB 448
BDF/DDF451	CB 448
BDF452	CB 448
BDF/DDF454	CB 448
BDF/DDF456	CB 448
BDF/DDF458	CB 448
BDF460	CB 430
BFR440	CB 448
BFR450	CB 448
BFR/DFR550	CB 448
BFR750/DFR750	CB 448
BFS450/DFS450	CB 448
BFS/DFS451	CB 448
BGA/DGA452	CB 430
BGD800	CB 430
BHP440	CB 448
BHP/DHP441	CB 448
BHP442	CB 448
BHP/DHP444	CB 448
BHP/DHP446	CB 448
BHP/DHP448	CB 448
BHP450	CB 448
BHP/DHP451	CB 448
BHP452	CB 448
BHP/DHP454	CB 448
BHP/DHP456	CB 448
BHP/DHP458	CB 448
BHP460	CB 430
DHR263/264	CB 442
DHS710	CB 442
BHR/DHR162	CB 430
BHR200	CB 430
BHR/DHR202	CB 441
BHR261/T	CB 442
BHR262/T	CB 442
BHS/DHS630	CB 441
BJN/DJN161	CB 430
BJR/DJR181	CB 441
BJR240	CB 441
BJS101/DJS101	CB 430
BJS161/DJS161	CB 430
BJV/DJV140/180	CB 430
BKP/DKP180	CB 441
BSL713	CB 441
BLS820	CB 441
BO3700/3711	CB 64
BO4553/54/61	CB 64
BO4555/56	CB 64
BO4558	CB 419
BO4563	CB 64
BO4565/66	CB 64
BO4900/4901/V	CB 419
BO5010	CB 64
BO5021/5041	CB 64
BO6030	CB 419
BO6040	CB 318
BO6050	CB 325
BFB180	CB 430
BPJ180	CB 430
DSS500/501	CB 430
BSR730	CB 441
BSS/DSS610	CB 441
BTD123F	CB 434
BTD130F	CB 448
BTD/DTD134	CB 448
BTD/DTD146	CB 448
BTP130/140	CB 448
BTS130	CB 448
BTW150	CB 434
BTW/DTW250/251	CB 448
BTW/DTW450	CB 441
BUB360	CB 430
BUC122	CB 430
BUC250	CB 442

Maschine	Kohlebürste
BUH550/650	CB 442
CA5000	CB 303
DA3000/R	CB 65
DA3010/3011F	CB 419
DA4000LR	CB 303
DA4031	CB 303
DA6300/01	CB 100
DBM080	EE7132A225*
DBM130/131	EE73320225*
DBM230	EE80700019**
DBN500/600	CB 448
DDF482	CB 448
DHP482	CB 448
DJR186	CB 441
DL5713N	CB 441
DP2010/2011	CB 419
DP3003/4001/4003	CB 419
DP4011	CB 419
DP4700	CB 64
DS4010/11/M	CB 411
DTD152	CB 448
DTM41/51	632B88-0* LINKS
DTM41/51	632B89-3* RECHTS
DUB361	CB 430
DUC252	CB 442
DUH551/651	CB 442
DVC150L	CB 353
EG321A	36A2030008*
EG601A	36A2030008*
FS2300/2500/2700	CB 419
FS4000	CB 419
FS4300	CB 419
FS6300	CB 419
GA4530	CB 459
GA5021	CB 303
GA5030/R	CB 459
GA5034	CB 459
GA5040/R/GA5041	CB 325
GA5040C/3A5041C	CB 318
GAB021	CB 303
GAG040	CB 325
GA70/9010C	CB 204
GA70/9050R	CB 204
GA7012/9012/C	CB 204
GA70/9020S/R	CB 204
GA70/9030S/R	CB 204
GA70/9040S/R	CB 204
GA70/9050R	CB 204
GA9061R	CB 218
GD0500/602	CB 325
GD0603	CB 64
GD00C/810C	CB 318
GD0801C/0811C	CB 318
GS5000/6000	CB 203
GV7000C	CB 303
HK0500	CB 113
HK1810	CB 105
HK1820	CB 350
HM0810/B/T	CB 105
HM0830T	CB 327
HM0860C	CB 327
HM0871C	CB 350
HM1100C	CB 327
HM1111C	CB 171
HM1130C	CB 327
HM1140C	CB 327
HM1200/B/K	CB 155
HM1202C	CB 155
HM1213C	CB 171
HM1214C	CB 171
HM1242C	CB 155
HM1303/B	CB 204
HM1304	CB 204
HM1317C/B	CB 171
HM1400	CB 155
HM1800/01/10	CB 204
HM1812	CB 218
HP1621/41/F	CB 419
HP1631	CB 85
HP2033	CB 419
HP2051/F	CB 419
HP2071/F	CB 419
HR1841F	CB 459
HR2020	CB 419
HR2230	CB 325
HR2300	CB 325
HR2400	CB 417
HR2410	CB 419
HR2430	CB 419
HR2432	CB 419
HR2440/50/F/FT	CB 419
HR2460/70/F/FT	CB 325
HR2601	CB 325
HR2610/11/FT	CB 325
HR2631FT	CB 325
HR2653T	CB 325
HR2800/10/11F/FT	CB 325
HR3000C	CB 327
HR3210C/FCT	CB 350
HR3520B	CB 105
HR3541FC	CB 350
HR3550C	CB 327
HR3850/B/K	CB 155
HR4000C	CB 327
HR4010C	CB 350
HR4011C	CB 350
HR4013C	CB 350
HR4040C	CB 327
HR4500C	CB 155

Maschine	Kohlebürste
HR4510C/11C	CB 171
HR5000K	CB 155
HR5001C	CB 155
HR5210/11C	CB 171
HR5212C	CB 175
HS0600	CB 153
HS6101	CB 153
HS6601	CB 303
HS7101	CB 153
HS7611	CB 303
HW1200	CB 203
HW1300	CB 203
JN1601	CB 411
JN3200	CB 100
JN3201	CB 303
JR140D	CB 441
JR180D	CB 441
JR1000FT	CB 419
JR3000/V/T	CB 55
JR3020	CB 253
JR3030T	CB 303
JR3050T/51T	CB 303
JR3060T	CB 303
JR3070T	CB 303
JS1000	CB 459
JS1600	CB 65
JS1601/02	CB 459
JS1660/70	CB 65
JS3200	CB 100
JS3201	CB 303
JV0600	CB 64
KC100	CB 203
KP0800	CB 411
KP0810/C	CB 132
KP301	H311236*
KP312S	CB 203
LC1230	CB 203
LF1000	CB 153
LH1040F	CB 153
LH1200FL	JM23300083*
LH1201FL	JM233000123*
LS0714F	CB 303
LS0810	CB 100
LS0815FLN	JM23500117
LS1013	CB 153
LS1016LB	CB 153
LS1018L	JM23100183*
LS1019L	CB 153
LS1040	CB 153
LS1214F	CB 153
LS1216LB	CB 153
LS1219L	CB 153
LW1400	CB 203
MLS100/N	JM23000123*
MLT100X/N	JM23000123*
N1923B	CB 51
PC1100	CB 100
PC5001C	CB 253
PC5010C	CB 318
PJ7000	CB 459
PC5000C	CB 318
PV7000C	CB 303
PW5000C	CB 318
PW5000CH	CB 318
RP0900	CB 106
RP0910	CB 303
RP1100C	CB 303
RP1800	CB 203
RP2300FC	CB 203
RT0700C	CB 411
SA5040C	CB 318
SA7000C	CB 204
SG1250/1251	CB 318
SG150/180/191	B45872*
SP6000	CB 303
TD0101F	CB 411
TM3000C/10C	CB 459
TW0200	CB 411
TW0350	CB 411
TW1000	CB 153
UB1101/1103	CB 303
UC3001/03A	957802410*
UC3010A	957823410*
UC3020A	CB 132
UC3501/03A	957802410*
UC3510A	957823410*
UC3520A	CB 132
UC3530AP	957805410*
UC4001/03A	957802410*
UC4010A	957823410*
UC4020A	CB 132
UC4030AP	957805410*
UC4530AP	957805410*
UC30/35/40/41A	CB 132
UC35/40/45/51A	CB 153
UH45/55/65/70	CB 419
UH55/65/75/80	957800410
UR2300/3500	YA0000504**
UT120	EE80700013*
UT121	EE77018225*
UT12100	EE80700032**
UT1400/1401	EE80700013**
UT1600	EE80700019**
VC1310L	CB 173
VC3210L	CB 173
VC3211M	CB 173

Bestellnummern	
CB 51	181021-2
CB 55	181026-2
CB 64	191627-8
CB 65	191628-6
CB 70	191914-5
CB 85	191998-3
CB 100	181030-1
CB 105*	181038-5
CB 106*	181410-1
CB 113*	191904-8
CB 132	191972-1
CB 153	181044-0
CB 154	181047-4
CB 155*	181048-2
CB 165	191936-5
CB 171*	Siehe CB 175
CB 173*	195483-8





ERNST DIEKGRAEFE GmbH & Co.  
Altenaer Str. 13  
D-58762 Altena

Fon +49 (0) 2352 7001-0  
Fax +49 (0) 2352 7001-99

[www.ed-altena.de](http://www.ed-altena.de)  
[info@ed-altena.de](mailto:info@ed-altena.de)

Makita Werkzeug GmbH  
Makita-Platz 1  
40885 Ratingen  
Telefon 02102/1004-0  
Telefax 02102/1004-128

[www.makita.de](http://www.makita.de)  
[info@makita.de](mailto:info@makita.de)  
[www.facebook.de/MakitaDeutschland](https://www.facebook.de/MakitaDeutschland)

